

benzlers 
with you at every turn

radicon 
with you at every turn

Seria C Motoreduktory i przekładnie walcowo-ślimakowe

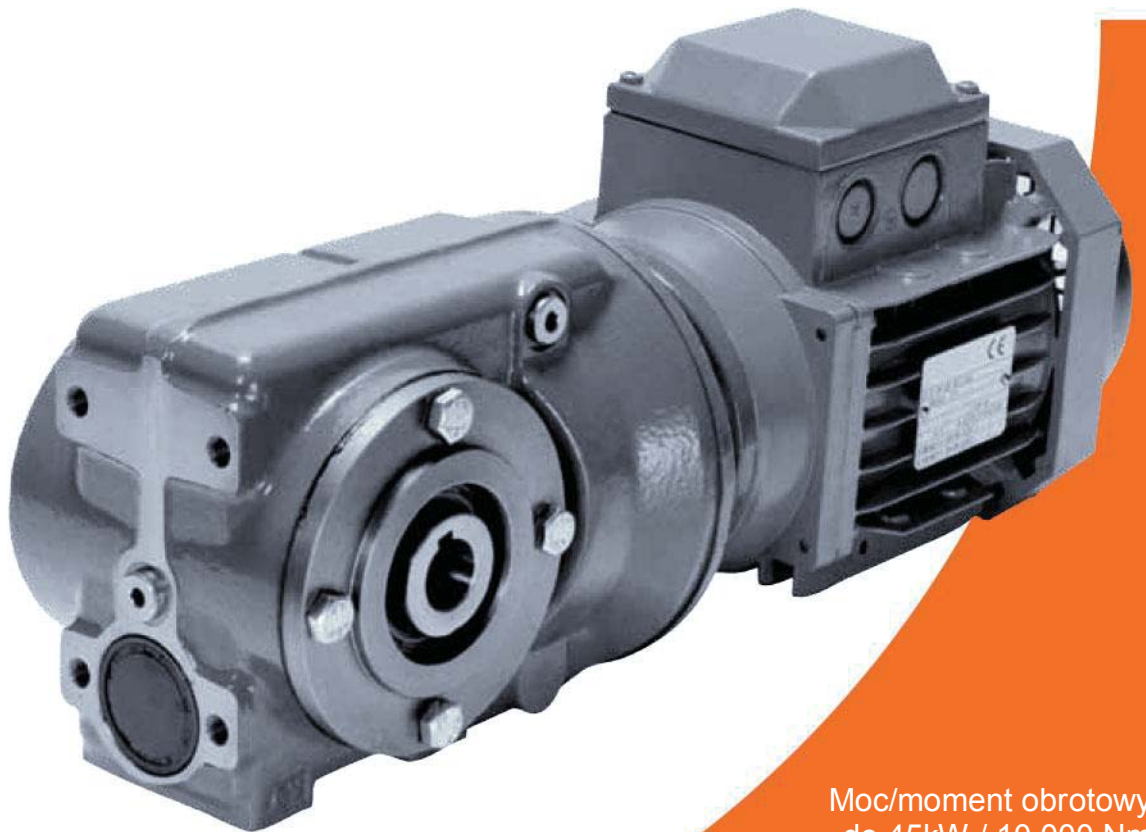

Moc/moment obrotowy
do 45kW / 10,000 Nm

Motoreduktory
CC-2.00GB1211

ASORTYMENT PRODUKTÓW

Zaopatrując całe spektrum branż, w których stosowane są napędy mechaniczne, takich jak przemysł spożywczy, energetyka, górnictwo, przemysł metalowy, samochodowy, lotniczy i morski, dostarczamy rozwiązania napędowe wyróżniające się spośród innych.

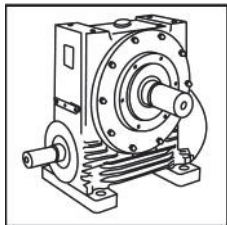

Seria A
Przekładnie ślimakowe i motoreduktory jedno i dwustopniowe

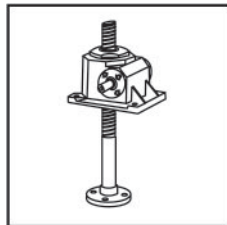

Seria BD
Siłowniki śrubowe z przekładnią ślimakową

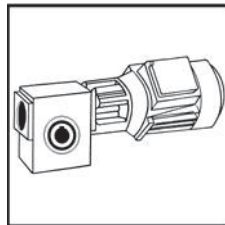

Seria BS
Przekładnie ślimakowa

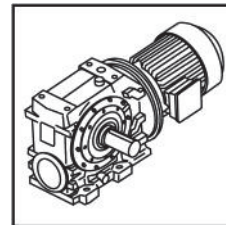

Seria C
Motoreduktory i przekładnie kątowe walcowo-ślismakowe

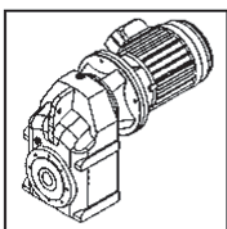

Seria F
Motoreduktory i przekładnie płaskie walcowo-stożkowe

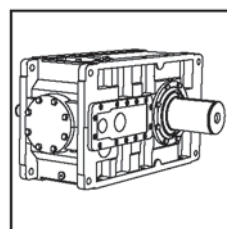

Seria G
Przekładnie walcowe płaskie i walcowo-stożkowe kątowe

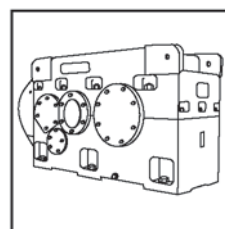

Seria H
Duże przekładnie walcowe płaskie i walcowo-stożkowe kątowe

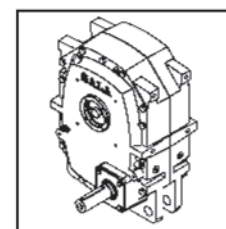

Seria J
Przekładnie walcowe osadzone na wale

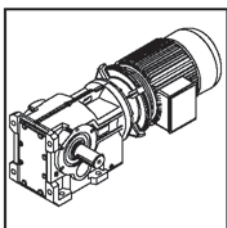

Seria K
Motoreduktory i przekładnie kątowe walcowo-stożkowe

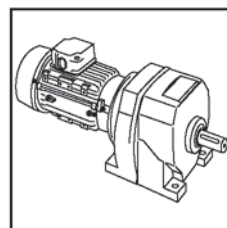

Seria M
Motoreduktory i przekładnie walcowe współosiowe

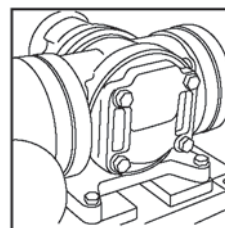

Pompy zębate Roloid
Pompy do smarowania i transportu płynu

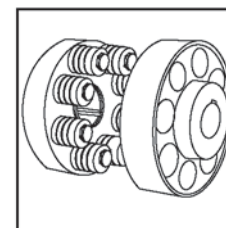

Seria X
Sprzęgła Cone Ring
Sprzęgła sworzniowe elastomerowe

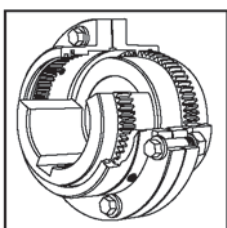

Seria X
Sprzęgła zębate
Sprzęgła skrętnie sztywne, przeznaczone do przenoszenia wysokiego momentu obrotowego

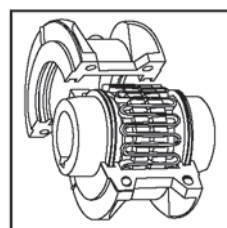

Seria X
Sprzęgła sprężynowe
Sprzęgła sprężynowe ze sprężyną stalową

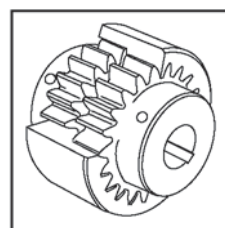

Seria X
Sprzęgła Nyloncon
Sprzęgła zębate z tuleją nylonową

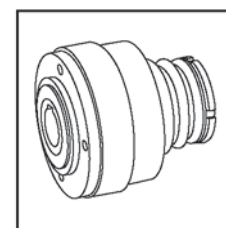

Seria X
Ograniczniki momentu obrotowego
Urządzenia zabezpieczające przed przeciążeniem



Oferujemy szeroki asortyment usług naprawczych i posiadamy wieloletnie doświadczenie w zakresie napraw skomplikowanych przekładni o znaczeniu krytycznym, stosowanych w wielu branżach.

Jesteśmy w stanie opracować zindywidualizowane rozwiązania techniczne przekładni o dowolnej wielkości i konfiguracji.

Zgodność z wymogami Dyrektywy ATEX



Użytkownikom naszych produktów zapewniamy całkowitą zgodność z wymogami Dyrektywy ATEX określającej warunki bezpiecznego użytkowania urządzeń przemysłowych w przestrzeniach zagrożonych wybuchem.

Dla standardowych przekładni i motoreduktorów dostępny jest certyfikat z oznaczeniem zawierającym znak CE i znak Ex, nazwę i lokalizację producenta, oznaczenie serii lub typu, numer seryjny, rok produkcji, symbol Ex i grupę/kategorię urządzenia.

Dyrektywa ATEX 94/9/WE (znana również jako ATEX 95 lub ATEX 100A) oraz dyrektywa dotycząca oznaczenia CE obowiązują we wszystkich państwach członkowskich UE. Obowiązek przestrzegania wymogów tych dyrektyw dotyczy konstruktorów, producentów i dostawców urządzeń elektrycznych i nieelektrycznych przeznaczonych do stosowania w przestrzeniach zagrożonych wybuchem na skutek obecności łatwopalnych gazów, par, mgieł lub pyłów.

Standardowe przekładnie zgodne z Dyrektywą ATEX mogą być dostarczane jako urządzenia Grupy 2 lub 3 do zastosowań naziemnych w niebezpiecznych lokalizacjach w Strefach 1 i 2 zagrożonych wybuchem gazów, par i mgieł oraz w Strefach 21 i 22 zagrożonych wybuchem pyłów.

SERIA C

UWAGI

SERIA C

SPIS TREŚCI

Opis ogólny _____	1
Oznaczenia jednostek _____	2
Objaśnienie i użycie danych znamionowych i współczynników przeciążalności _____	3
Klasyfikacja obciążeń według zastosowań _____	4
Procedura doboru _____	5 - 6
Opcje wałka wyjściowego – Oznaczenie w kolumnie 11 _____	7 - 8
Adaptory silników – Oznaczenie w kolumnie 12 _____	9 - 11
Smarowanie _____	12
Pozycje montażowe – Oznaczenie w kolumnie 13 _____	13
Położenie wyjścia jednostki _____	14
MOTOREDUKTORY	
Parametry silników _____	17
Szczegóły dotyczące silników _____	18
Dodatkowe właściwości silników – Oznaczenie w kolumnie 19 _____	19
Dodatkowe właściwości przekładni – Oznaczenie w kolumnie 20 _____	20
Tabele doboru - Motoreduktory _____	21 - 60
Karty wymiarowe - Motoreduktory _____	61 - 67
Moduł blokady ruchu wstecznego motoreduktora _____	68
PRZEKŁADNIE	
Siła poprzeczna i osiowa na wałkach _____	71
Dane znamionowe - Moc wejściowa / Moment obrotowy wyjściowy _____	72 - 92
Karty wymiarowe - Przekładnie _____	93 - 98
Karta wymiarowa - Jednostki łapowe _____	99 - 100
Znamionowa moc cieplna / Wymiary jednostki z wentylatorem _____	101 - 102
Moduł blokady ruchu wstecznego przekładni _____	103
OPCJE WYJŚCIA	
Wymiary opcji wałka wyjściowego _____	104
Karta wymiarowa – Ramiona reakcyjne _____	105
Montaż kołnierzowy z kołnierz B5 (D) _____	106
Montaż kołnierzowy z kołnierz B14 (C) _____	107
Przekładnie specjalne do mieszadeł _____	108
Karta wymiarowa - Montaż / Demontaż wału _____	109 - 110
Specyfikacje wysyłkowe _____	111

SERIA C

OPIS OGÓLNY

Motoreduktory i przekładnie walcowo-ślimakowe serii C stanowią wysoce wydajne i kompaktowe rozwiązanie napędowe spełniające większość wymagań w zakresie mocy do 45 kW, przy maksymalnym momencie obrotowym wyjściowym wynoszącym 10,000 Nm.

Jednostki z tej serii zostały opracowane z wykorzystaniem naszej wiedzy fachowej z zakresu projektowania, nagromadzonej w ciągu wielu lat i wyprodukowane z użyciem wysokiej jakości materiałów i komponentów. Wynikiem końcowym tych działań jest seria przekładni i motoreduktorów, które zapewniają zdolność przenoszenia dużych obciążeń, wysoką sprawność, cichą pracę i niezawodność.

Asortyment jednostek

Jednostki w ośmiu wielkościach z zakresem przełożeń 8 - 250 (podwójne przełożenie) i 16000 w jednostkach stanowiących kombinację przekładni.

Dostępne wersje jednostek:

- Wersja W - Standardowa jednostka (tylko C03 - C06)
- Wersja B - Standardowa jednostka z łapami zamontowanymi u podstawy
- Wersja E - Standardowa jednostka z łapami zamontowanymi na końcu
- Wersja R - Standardowa jednostka z łapami zamontowanymi na górze
- Wersja V - Standardowa jednostka z kołnierzem typu Drywell i kołnierzem wyjściowym dla pozycji montażu 2 i 3 (tylko wielkości C07 - C10)
- Wersja F/H - Standardowa jednostka z kołnierzem wyjściowym
- Wersja G - Standardowa jednostka z kołnierzem wyjściowym o zmniejszonej średnicy (tylko wielkość C03)
- Wersja T/Q - Standardowa jednostka z ramieniem reakcyjnym Banjo
- Wersja U - Standardowa jednostka z ramieniem reakcyjnym Banjo, do pracy przy dużych obciążeniach (tylko C10)
- Wersja A - Mieszadło (tylko wielkości C07 - C10)
- Jednostka typu M - Motoreduktor ze standardowym silnikiem IEC
- Jednostka typu N - Motoreduktor ze standardowym silnikiem NEMA
- Jednostka typu H - Motoreduktor z silnikiem o wysokiej sprawności (IE2 lub EPACT)
- Jednostka typu E - Motoreduktor z silnikiem NEMA o wysokiej sprawności (EPACT)
- Jednostka typu G - Jednostka umożliwiająca montaż silnika IEC dostarczanego przez klienta
- Jednostka typu A - Jednostka umożliwiająca montaż silnika NEMA dostarczanego przez klienta
- Jednostka typu R - Przekładnia
- Jednostka typu S - Przekładnia z zestawem wentylatora
- Jednostka typu W - Przekładnia z blokadą ruchu wstecznego, CCW - kierunek obrotów wału wyjściowego przeciwny do ruchów wskazówek zegara (patrząc na wał wyjściowy)
- Jednostka typu X - Przekładnia z blokadą ruchu wstecznego, CW - kierunek obrotów wału wyjściowego zgodny z ruchem wskazówek zegara (patrząc na wał wyjściowy)
- Jednostka typu Y - Przekładnia z wentylatorem i blokadą ruchu wstecznego, CW - kierunek obrotów wału wyjściowego zgodny z ruchem wskazówek zegara (patrząc na wał wyjściowy)
- Jednostka typu Z - Przekładnia z wentylatorem i blokadą ruchu wstecznego, CCW - kierunek obrotów wału wyjściowego przeciwny do ruchów wskazówek zegara (patrząc na wał wyjściowy)

Cechy konstrukcyjne

Opatentowane, standardowe przyłącze silnika (IEC lub NEMA).

W razie konieczności, możliwe jest zamontowanie podwójnych uszczelnień olejowych na wale wejściowym i wyjściowym

Wszystkie jednostki są wymiarowo zamienne z jednostkami innych głównych producentów.

Motoreduktory z silnikami wyposażonymi w hamulec są standardowo dostępne.

Przekładnie wielkości 03, 04, 05 i 06 nie wymagają wymiany środka smarnego.

Motoreduktory mogą być wyposażone w moduł blokady ruchu wstecznego, a przekładnie mogą być wyposażone w moduł blokady ruchu wstecznego i wentylator.

Jednostki są produkowane i montowane z użyciem rodziny modułowych zestawów po to, aby ułatwić dystrybutorom zminimalizowanie zapasów i zapewnienie maksymalnej dostępności jednostek.

Ponieważ udoskonalenia konstrukcji są wprowadzane w sposób ciągły, ta specyfikacja techniczna nie może być uznawana za wiążącą w odniesieniu do danych szczegółowych, a rysunki i parametry jednostek podlegają zmianom bez konieczności uprzedniego powiadomienia. Zatwierdzone rysunki będą przesłane na żądanie

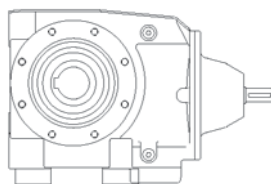

Dwustopniowa przekładnia z wałem wyjściowym łożonym z łapami u podstawy

* C 0 4 2 1 1 8 . B R H - 1 - - - - -

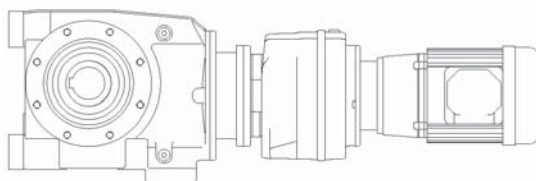

Czterostopniowy motoreduktor z wałem wyjściowym łożonym z łapami u podstawy

* C 0 4 4 1 2 8 0 E M H - 1 A . 1 8 A - -

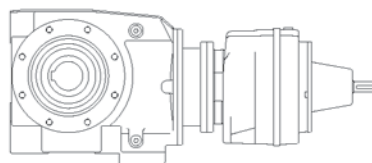

Czterostopniowa przekładnia z wałem wyjściowym łożonym

* C 0 5 4 1 2 8 0 W R H - 1 - - - - -

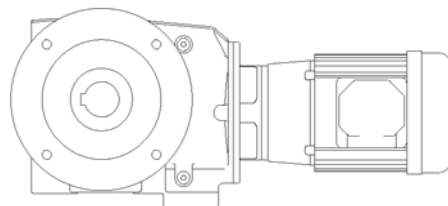

Dwustopniowy motoreduktor z kołnierzem wyjściowym i wałem wyjściowym jednostronnym

* C 0 5 2 1 1 1 2 F M C - 1 A 1 . 1 A - -

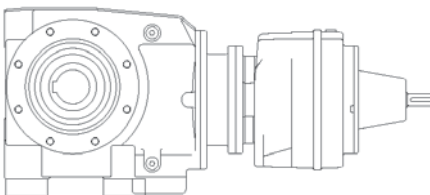

Czterostopniowa przekładnia z łapami zamontowanymi u podstawy i łożonym wałem wyjściowym

* C 0 4 4 1 2 8 0 B R H - 1 - - - - -

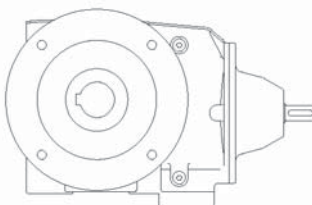

Dwustopniowa przekładnia z kołnierzem wyjściowym i wałem wyjściowym jednostronnym

* C 0 5 2 1 1 6 0 F R C - 1 - - - - -

* Typowe oznaczenia jednostek

SERIA C

OZNACZENIA JEDNOSTEK

Kody przekładni													Kody silnika							
Seria	Wielkość przekładni			Ilość stopni	Wersja wykonana	Przełożenie nominalne			Wersja mocowania	Typ wejścia przekładni	Walek wyjściowy	Adapter silnika	Pozycja montażu	Moc silnika	Liczba biegunów silnika	Dodatkowe opcje silnika	Dodatkowe opcje przekładni			
1	2	3	4	5	6	7	8	9	10	11	12	13	14	15	16	17	18	19	20	
C																				

Przykład

C	0	3	2	1	5	0	.	B	M	C	-	1	D	.	1	8	A	-	-
---	---	---	---	---	---	---	---	---	---	---	---	---	---	---	---	---	---	---	---

1 - Seria C

Zakres

2, 3 - Rozmiar jednostki

do

4 - Ilość stopni przełożeń

i

5 - Wersja wykonania

6,7,8 - Przełożenie nominalne

np.

9 - Wersja mocowania

- Przekładnia (tylko C03 - C06)

- Przekładnia z łapami zamontowanymi u podstawy

- Przekładnia z łapami zamontowanymi na końcu

- Przekładnia z łapami zamontowanymi na górze

- Przekładnia z wałem typu Drywell i kołnierzem wyjściowym
Dla pozycji montażu 2 i 3 (tylko rozmiary C07 - C10)

Przekładnia z kołnierzem wyjściowym po lewej po prawej stronie

- Przekładnia z kołnierzem wyjściowym o zmniejszonej średnicy (tylko rozmiar C03)

Przekładnia z ramieniem reakcyjnym Banjo po lewej po prawej stronie

- Przekładnia z ramieniem reakcyjnym Banjo, do pracy przy dużych obciążeniach (tylko rozmiar C10)

10 - Typ wejścia przekładni

- Motoreduktor ze standardowym silnikiem IEC2

- Motoreduktor ze standardowym silnikiem EPACT

- Motoreduktor z silnikiem IEC o wysokiej sprawności (IE3)

- Motoreduktor z silnikiem NEMA o wysokiej sprawności (PREMIUM)

- Przekładnia do montażu silnika kołnierzego IEC

- Jednostka do montażu silnika kołnierzego NEMA

- Przekładnia z wałkiem wyjściowym

- Przekładnia z wentylatorem na wałku wyjściowym

- Przekładnia z blokadą ruchu wstecznego, CCW - kierunek obrotów wału wyjściowego przeciwny do ruchów wskazówek zegara (patrz na wał wyjściowy)

- Przekładnia z blokadą ruchu wstecznego, CW - kierunek obrotów wału wyjściowego zgodny z ruchem wskazówek zegara (patrz na wał wyjściowy)

- Przekładnia z wentylatorem i blokadą ruchu wstecznego, CW - kierunek obrotów wału wyjściowego zgodny z ruchem wskazówek zegara (patrz na wał wyjściowy)

- Przekładnia z wentylatorem i blokadą ruchu wstecznego, CCW - kierunek obrotów wału wyjściowego przeciwny do ruchów wskazówek zegara (patrz na wał wyjściowy)

20 - Dodatkowe opcje przekładni

Podwójne uszczelnienie olejowe, blokada ruchu wstecznego, etc.

19 - Dodatkowe opcje silnika

18 - Liczba biegunów silnika

50 Hz 60 Hz

4P 1500 obr/min 1800 obr/min

6P 1000 obr/min 1200 obr/min

2P 3000 obr/min 3600 obr/min

8P 750 obr/min 900 obr/min

15, 16, 17 - Moc silnika w kW

np.

13, 14 - Pozycja montażu

np.

12 - Adapter silnika dla typów wejścia M, N, H, E, G lub A (wpis w kolumnie 10)

Dla wszystkich innych typów, należy wpisać

11 - Walek wyjściowy

Standardowy wał jednostronny po lewej po prawej stronie

Standardowy wał dwustronny (symetryczny)

Przedłużony wał dla jednostek do montażu kołnierzego

Standardowy wał drążony

Przekładnia z wałem drążonym ze zmniejszoną średnicą otworu

Wzmocniony wał jednostronny (Rozmiar C06)

Wzmocniony wał dwustronny (Rozmiar C06)

* Tą stronę można kopiować, w celu złożenia zamówienia

Zapraszamy do odwiedzenia strony internetowej www.swift-gears.com, tam znajduje się przyjazny konfigurator on-line.

OBJAŚNIENIE I UŻYCIĘ DANYCH ZNAMIONOWYCH I WSPÓŁCZYNNIKÓW PRZECIĄŻALNOŚCI

Dobór przekładni dokonywany jest poprzez porównanie rzeczywistych obciążeń z katalogowymi parametrami znamionowymi. Parametry znamionowe bazują na standardowym zestawie warunków obciążenia, natomiast rzeczywiste warunki obciążenia różnią się w zależności od rodzaju zastosowania. Współczynniki przeciążalności są zatem używane do obliczania obciążenia zastępczego w celu porównania z katalogowymi parametrami znamionowymi.

tj. Obciążenie zastępcze = Obciążenie rzeczywiste x Współczynnik przeciążalności

Mechaniczne dane znamionowe i współczynnik przeciążalności Fm

Mechaniczne parametry znamionowe określają trwałość i/lub wytrzymałość przy założeniu, że jednostka pracuje w sposób ciągły przez 10 godz./dzień w warunkach równomiernego obciążenia.

Parametry znamionowe dopuszczają 100% przeciążenie przy rozruchu, hamowaniu lub przeciążenie chwilowe podczas pracy przez okres do 10 godzin dziennie.

Wybrana jednostka musi zatem posiadać parametry znamionowe równe przynajmniej równe połowie maksymalnego przeciążenia.

Mechaniczny współczynnik przeciążalności Fm (Tabela 1) jest używany do modyfikowania rzeczywistego obciążenia w zależności od dziennego czasu eksploatacji i rodzaju obciążenia.

Charakterystyki obciążenia dla szerokiego zakresu zastosowań są wyszczególnione w Tabeli 3 i są używane do określania odpowiedniego współczynnika przeciążalności Fm z Tabeli 1.

Jeżeli możliwe jest obliczenie lub dokładne oszacowanie przeciążeń, zamiast współczynnika Fm należy stosować rzeczywiste wartości obciążeń.

W przypadku przekładni poddawanych częstym przeciążeniom podczas zatrzymywania/rozruchu z częstotliwością przekraczającą 10 razy/dzień, należy pomnożyć współczynnik Fm przez współczynnik Fs (tabela 2).

W przypadku zastosowań, w których jednostki pracują w wyjątkowo zapyłonych lub wilgotnych środowiskach, doboru jednostki należy dokonać po konsultacjach z naszym Biurem Technicznym.

Tabela 1. Mechaniczny współczynnik przeciążalności (Fm)

Źródło napędu	Czas pracy [h/dobę]	Klasyfikacja obciążeń-napędzana maszyna		
		Współczynnik jednorodnego przyspieszenia masy < 0.2	Współczynnik umiarkowanego przyspieszenia masy < 3	Współczynnik dużego przyspieszenia masy < 10
Silnik elektryczny, turbina parowa lub silnik hydrauliczny	Poniżej 3	0.80	1.00	1.50
	3 do 10	1.00	1.25	1.75
	Powyżej 10	1.25	1.50	2.00
Wielocylindrowy silnik spalinowy	Poniżej 3	1.00	1.25	1.75
	3 do 10	1.25	1.50	2.00
	Powyżej 10	1.50	1.75	2.25
Jednocylindrowy silnik spalinowy	Poniżej 3	1.25	1.50	2.00
	3 do 10	1.50	1.75	2.25
	Powyżej 10	1.75	2.00	2.50

$$\text{Współczynnik przyspieszenia masy} = \frac{\text{wszystkie zewnętrzne momenty bezwładności}^2}{\text{moment bezwładności silnika napędowego}} \quad *) \text{obliczane w odniesieniu do wału silnika}$$

Tabela 2. Współczynnik związany z liczbą uruchomień (Fs)

Liczba uruchomień / zatrzymań na godzinę ⁻¹	Do 1	5	10	40	60	> 200
Współczynnik Fs	1.00	1.03	1.06	1.10	1.15	1.20

⁽¹⁾ Wartości pośrednie uzyskuje się poprzez interpolację liniową.

KLASYFIKACJA OBCIĄŻEŃ WEDŁUG ZASTOSOWAŃ

Tabela 3

U = Równomierne obciążenie

M = Umiarkowane obciążenie udarowe

H = Silne obciążenie udarowe

† = Prosimy skonsultować się z Biurem Technicznym

Napędzana maszyna	typ obciążenia
-------------------	----------------

Mieszadła
czyste cieczce U
cieczce i cząsteczki stałe M
cieczce-zmienna gęstość M

Dmuchawy
odśrodkowe U
tłoczkowe M
łopatkowe U

Browarnictwo i gorzelnictwo
rozlewarki M
kotły warzelne-ciągłego działania M
podgrzewacze-ciągłego działania M
kadzie zaciemne-ciągłego działania M
waga zbiornikowa-często uruchamiana M

Maszyny do napełniania puszek M

Maszyny do zbioru trzciny cukrowej M

Wywrotnice wagonów H

Przeciagające przetokowe M

Odmulniki U

Sortowniki M

Maszyny do przerobu gliny
ceglarka H
brykietarka H
maszyny do przerobu gliny M
mieszarka do gliny M

Sprężarki
odśrodkowe U
tłoczkowe M
tłokowe M
wielocylindrowe M
jednocylindrowe H

Przenośniki-równomiernie obciążone lub zasilane
płytkowe U
montażowe U
taśmowe U
kubelkowe U
łańcuchowe U
zgarniakowe U
piecowe U
śrubowe U

Przenośniki-pracujące przy dużych obciążeniach, nierównomiernie zasilane
płytkowe M
montażowe M
taśmowe M
kubelkowe M
łańcuchowe M
zgarniakowe M
wałkowe z napędem M
piecowe M
wstrząsowe H
śrubowe M
wstrząsowe H

Dźwigi
główne wciągniki M
suwnice mostowe przejezdne M
wciągniki jednoszynowe M

Kruszarki
rudny H
kamienia H
cukru H

Pogłębiarki
bębny kablówce M
przenośniki M
napędy głowicy tnącej H
napędy przyrządu H
wciągarki manewrowe M
pompy M
napęd przesiewacza M
zwałowarki M
wciągarki użytkowe M

Dźwigi w suchym doku
główny wciągnik M
pomocniczy wciągnik M
maszt, ruch w płaszczyźnie pionowej M
obrót, ruch wahadłowy lub obrotowy M
śledzenie, koła napędowe M

Przenośniki pionowe
kubelkowe pionowe-równomierne obciążenie M
kubelkowe pionowe-duże obciążenie M
odśrodkowe wyładowywanie U
schody ruchome U
towarowe U
wyładunek grawitacyjny M
zwyżki M
pasażerskie M

Wentylatory
odśrodkowe U
chłodnie kominowe M
ciąg sztuczny M
ciąg wymuszony M
ciąg sztuczny M
duże, kopalniane, itd. M
duże, przemysłowe M
lekkie, o małej średnicy U

Podajniki
płytkowe M
taśmowe M
płytkowe M
wstrząsowe M
śrubowe M

Przemysł spożywczy
krajalnica do wołowiny M
parnik do zboża U
mieszarka do ciasta M
młynki do mięsa M

Generatory-nie
spawanie U

Młyny bijakowe H

Wciągniki
dla dużych obciążeń H
dla średnich obciążeń M
wyciąg pochyły M

Pralki w pralniach
nawrotne M

Pralki bębnowe M
Wały napędowe
sprzęt do przekazywania napędu M
lekkie U
inne wały napędowe U

Przemysł drzewny
korowarki-hydrauliczne, mechaniczne M
przenośnik do opalania M
piła łańcuchowa i piła posuwno-zwrotna H
przesuwacz łańcuchowy H
przesuwacz suwnicowy H
bęben do okorowywania H
podajnik obrzynarki M
podajnik piły wielotarcowej M
system podawania tarcicy M
rolki napędzane H
pomost dla dźwizy H
urządzenie do przemieszczania H
dźwizy-pochylnia H
urządzenie do przemieszczania H
dźwizy-studniowy H

urządzenie do obracania dźwizy H
główny przenośnik dźwizy H
rolki do przemieszczania pociętego H
drewna M
łańcuchy podające strugarki M
łańcuchy podłogowe strugarki M
wciągnik przechylony strugarki M
przenośnik karuzelowy M
obudowy rolek H
przenośnik płytowy H
mały przenośnik odpadów-taśmowy U
mały przenośnik odpadów-łańcuchowy M
stół sortujący M
przenośnik wciągnika nadszymbia M
napęd wciągnika nadszymbia M
przenośniki transferowe M
rolki transferowe M
napęd palety M
podajnik przycinarki M
przenośnik odpadów M

Obrobiarki
wałec gnący M
dziurkarka-napędzana za pomocą przekładni zębatej H
prasa do przycinania- napędzana za pomocą paska U
strugarki wzdłużne do płyt U
gwiniarki do gwintów wewnętrznych U
inne obrabiarki U
główne napędy M
napędy pomocnicze U

Walcownie
wózek ciągnący M
i główny napęd M
rolki dociskowe, suszące i czyszczące- nawrotne U
nożyce do cięcia wzdłużnego blach M
przenośniki stołowe nienawrotne M
napędy grupowe M
indywidualne napędy M
nawrotne M
ciągnarka i spęczarka do drutu M
zwijarka drutu M

Maszyny obrotowe
młyn kulowy H
piece do wypalania klinkieru M
cementowego U
suszarki i chłodziarki H
piece, inne niż do wypalania klinkieru M
cementowego M
młyn kulowy H
młyn prętowy H
zwykły H
klinowo prętowy H
oczyszczarki bębnowe H

Mieszarki
betoniarki - o działaniu ciągłym M
betoniarki - o działaniu nieciągłym M
stała gęstość U
zmienna gęstość M

Przemysł naftowy
chłodziarki M
pompy węgłne M
prasa filtracyjna M
piece obrotowe M

Papiernie
mieszalniki, (mieszarki) M
korowarka-pomocnicza, hydrauliczna M
korowarka-mechaniczna H
bęben do okorowywania H
holender i maszyna do rozcierania na miążgę H
bielnik M
gładziarki M
gładziarki-super H
maszyna przetwórcza, oprócz krajarek, H
prasowarki H
przenośniki H
wyżymak H
krajarki-płyty M
wałce M
suszarki M
naciągarki filcu H
emulsyfikator filcu H
młyny Jordana M
urządzenie do przemieszczania dźwizy H
prasy H
bęben maszyny do przerobu masy M

włóknistej M
zbiornik masy włóknistej M
wałec ssący M
pluczki i zagęszczacze M
nawijarki M

Prasy drukarskie M

Urządzenia ciągnące
system przemieszczania barek holowniczych H

Pompy
odśrodkowe U
dozujące M
tłokowe M
jednostronnego działania; 3-cylindrowe M
lub o większej liczbie cylindrów M
dwustronnego działania; 2-cylindrowe M
lub o większej liczbie cylindrów jednostronnego działania; 1 lub 2-cylindrowe M
dwustronnego działania; M
jednocylindrowe rotacyjne U
zębate U
tłoczkowe, łopatkowe U

Przemysł gumowy i tworzyw sztucznych
kruszarki szczękowe H
urządzenia laboratoryjne M
młyny mieszane H
wałce do rafinowania M
gładziarki do gumy M
młyny do mielenia gumy-2 w linii M
młyny do mielenia gumy-3 w linii M
kalander płytujący M
maszyny do produkcji opon M
prasy do opon i dętek M
wyttaczarki i cedzidla M
młyny ogrzewające M

Mieszarka krążnikowa M

Urządzenia do usuwania ścieków
sita szczelinowe (kraty) U
podajniki chemikaliów U
kolektory U
śruby odwadniające M
urządzenia do usuwania szumowin M
wolne lub szybkie mieszarki M
zagęszczacze M
filtry próżniowe M

Przesiewacze
przedmuchiwanie U
obrotowe-do kamienia lub żwiru M
ruchome ujęcie wody U

Popychacz płytowy M

Mechanizm kierowniczy M

Ruszty mechaniczne U

Cukrownictwo
noże do cięcia trzciny cukrowej M
kruszarki M
młyny M

Przemysł tekstylny
dozowniki M
gładziarki M
zgrzeblarki M
komory suszarnicze M
suszarki M
maszyny farbiarskie M
dziewiarki U
krosna M
magle wałkowe M
draparki M
napawarki M
napędy U
klejarki M
młydlarki M
przędzarki M
roszszierzarki tkanin M
pralnie M
nawijarki M

Kołowrót M

SZCZEGÓŁY DOTYCZĄCE PRZYKŁADOWEGO ZASTOSOWANIA

Moc pobierana przez napędzaną maszynę = 0,7 kW
 Wyjściowa prędkość obrotowa przekładni lub wejściowa prędkość obrotowa maszyny = 68 obr/min
 Zastosowanie = Równomiernie obciążony przenośnik taśmowy
 Czas eksploatacji (godz./dzień) = 24 godziny
 Pozycja montażowa = 1
 Temperatura otoczenia = 20°C
 Efektywny czas pracy (%) = 100%

UWAGA.

W przypadku wyboru przekładni serii C, należy KONIECZNIE przeprowadzić kontrolę termiczną zgodnie z procedurą określoną na stronie 102

1 OKREŚLANIE MECHANICZNEGO WSPÓŁCZYNNIKA PRZECIĄŻALNOŚCI (Fm)

Patrz Klasyfikacja obciążeń według zastosowań, tabela 3, strona 6

Zastosowanie = Równomiernie obciążony przenośnik taśmowy

Przenośniki-równomiernie obciążone lub zasilane	
piłtowy	U
montażowy	U
taśmowy	U
kubekowy	U
łańcuchowy	U

U = Równomierne obciążenie

Patrz mechaniczny współczynnik przeciążalności (Fm), tabela 1, strona 5

Czas eksploatacji (godz./dzień) = 24 godziny

Źródło napędu	Czas eksploatacji (godz./dzień)	Klasyfikacja obciążenia-napęd	
		Równomierne	Umiarkowane
Silnik elektryczny, turbina parowa lub silnik hydrauliczny	Poniżej 3	0.80	1.00
	3 do 10	1.00	1.25
	Powyżej 10	1.25	1.50

Zatem, mechaniczny współczynnik przeciążalności (Fm) = 1,25

Jeżeli jednostka jest często uruchamiana/zatrzymywana, współczynnik Fm należy pomnożyć przez współczynnik Fs (patrz tabela 2 strona 5)

2 OKREŚLANIE WYMAGANEGO MOMENTU OBROTOWEGO NA WAŁKU WYJŚCIOWYM PRZEKŁADNI

Pobierany moment obrotowy wyjściowy = $\frac{\text{Moc pobierana} \times 9550}{\text{Wyjściowa prędkość obrotowa przekładni}}$

$$\frac{0,7 \times 9550}{63} = 106 \text{ Nm}$$

3 DOBÓR MOTOREDUKTORA

Należy wykorzystać tabelę doboru dla silnika o jeden rozmiar większego niż silnik o mocy równej mocy pobieranej.

Moc pobierana = 0,7 kW, zatem, należy wykorzystać tabelę doboru 0,75 kW.

Zawsze należy w pierwszej kolejności dokonywać wyboru z tabeli doboru silnika 4-BIEGUNOWEGO, ponieważ jest to bardziej ekonomiczne rozwiązanie.

Wymagana wyjściowa prędkość obrotowa przekładni = 68 obr/min

0,75 kW	N2 [obr/min]	i	M2 [Nm]	Fm	[N]	OZNACZENIE JEDNOSTKI	[kg]			
	Prędkość obrotowa wyjściowa	Przełożenie	Moment obrotowy wyjściowy	Współczynnik przeciążalności				Sila promieniowa		
4-BIEGUNOWY	165	8.59	36	2.24	2841	C 0 3 2 1 8 . 0 _ M _ _ _ . 7 5 A _ _	19.5			
	122	11.61	48	1.81	2837					
	107	13.20	54	1.65	2832					
	95	14.95	62	1.51	2832					
	86	16.36	60	1.44	2827					
	74	19.12	78	1.27	2821					
	69	20.61	84	1.2	2821					
	64	22.11	80	1.18	2821					
	56	25.14	90	1.08	2810					
	50	28.48	101	1	2810					

Przejdź do punktu 4

SERIA C

PROCEDURA DOBORU

4 SPRAWDZANIE MOMENTU OBROTOWEGO WYJŚCIOWEGO

Moment obrotowy wyjściowy (M2) wybranej jednostki musi być równy lub wyższy niż wymagany moment obrotowy.

Wymagany moment obrotowy wyjściowy na wałku wyjściowym przekładni = 98 Nm.

0,75 kW	N2 [obr/min]	i	M2 [Nm]	Fm	[N]	OZNACZENIE JEDNOSTKI	[kg]	Ciężar jednostki do montażu łapowego	Wielkość mech. silnika
	Prędkość obrotowa wyjściowa	Przełożenie	Moment obrotowy wyjściowy	Współczynnik przeciążalności	Siła promieniowa				
	74	19.12	78	1.27	2821	C 0 3 2 1 1 8 . . M 7 5 A . .	19.5		80A
	69	20.61	84	1.2	2821	2 0 .			
	64	22.11	80	1.18	2821	2 2 .			

Jednakże, moment obrotowy wyjściowy wynosi tylko 84 Nm, a wymagany jest moment 98 Nm. Z tego względu, wymagana jest jednostka wyposażona w silnik o mocy 1,1 kW (strona 41).

1,1 kW	N2 [obr/min]	i	M2 [Nm]	Fm	[N]	OZNACZENIE JEDNOSTKI	[kg]	Ciężar jednostki do montażu łapowego	Wielkość mech. silnika
	Prędkość obrotowa wyjściowa	Przełożenie	Moment obrotowy wyjściowy	Współczynnik przeciążalności	Siła promieniowa				
4- BIEGUNOWY	74	19.12	115	0.86	2800	C 0 3 2 1 1 8 . . M 1 - 1 A . .	24.5		90S
	68	20.61	123	0.82	2800	2 0 .			
	64	22.11	117	0.8	2800	2 2 .			

Moment obrotowy wyjściowy wybranej jednostki (M2) = 123 Nm. Dlatego, moment obrotowy silnika 1,1 kW jest akceptowalny.

5 SPRAWDZANIE WSPÓŁCZYNNIKA PRZECIĄŻALNOŚCI

Współczynnik przeciążalności (Fm) wybranej jednostki musi być równy lub wyższy niż wymagany współczynnik przeciążalności.

Wymagany współczynnik przeciążalności przekładni = 1,25

1,1 kW	N2 [obr/min]	i	M2 [Nm]	Fm	[N]	OZNACZENIE JEDNOSTKI	[kg]	Ciężar jednostki do montażu łapowego	Wielkość mech. silnika
	Prędkość obrotowa wyjściowa	Przełożenie	Moment obrotowy wyjściowy	Współczynnik przeciążalności	Siła promieniowa				
4- BIEGUNOWY	74	19.12	115	0.86	2800	C 0 3 2 1 1 8 . . M 1 - 1 A . .	24.5		90S
	68	20.61	123	0.82	2800	2 0 .			
	64	22.11	117	0.8	2800	2 2 .			
	86	16.36	91	1.57	5275	C 0 4 2 1 1 6 . 0 . M 1 - 1 A . .	26.5		90S
	74	19.12	117	1.43	5275	C 0 4 2 1 1 8 . 0 .			
	68	20.61	125	1.36	5275	C 0 4 2 1 2 0 . 0 .			
	64	22.11	121	1.28	5275	C 0 4 2 1 2 2 . 0 .			

Współczynnik przeciążalności (Fm) wynosi tylko 0,82. Dlatego, ta jednostka nie może być zastosowana i należy dobrać większą jednostkę C0421 posiadającą współczynnik przeciążalności (Fm) wynoszący 1,36

6 SPRAWDZANIE SIŁ POPRZECZNYCH

Jeżeli na wałku wyjściowym zamontowane jest koło łańcuchowe, koło zębate, itp., należy zapoznać się z procedurą dotyczącą sił poprzecznych i sprawdzić, czy siła poprzeczna (N) dla wybranej jednostki jest niższa od wartości dopuszczalnej.

Dopuszczalna siła poprzeczna (N) musi być równa lub wyższa niż obliczona wartość siły poprzecznej (P).

1,1 kW	N2 [obr/min]	i	M2 [Nm]	Fm	[N]	OZNACZENIE JEDNOSTKI	[kg]	Ciężar jednostki do montażu łapowego	Wielkość mech. silnika
	Prędkość obrotowa wyjściowa	Przełożenie	Moment obrotowy wyjściowy	Współczynnik przeciążalności	Siła promieniowa				
4- BIEGUNOWY	164	8.59	54	2.51	5286	C 0 4 2 1 8 . 0 . M 1 - 1 A . .	24.5		90S
	121	11.61	72	2.04	5279	1 1 .			
	107	13.20	82	1.87	5280	1 2 .			
	94	14.95	92	1.71	5275	1 4 .			
	86	16.36	91	1.57	5275	1 6 .			
	74	19.12	117	1.43	5275	1 8 .			
	68	20.61	125	1.36	5275	2 0 .			
	64	22.11	121	1.28	5275	2 2 .			

UWAGA: W przypadku wystąpienia któregokolwiek z poniższych warunków, prosimy skonsultować się z Biurem Technicznym

- Współczynnik przyspieszenia masy > 10
- Temperatura otoczenia przekracza 40°C

OPCJE WAŁU WYJŚCIOWEGO

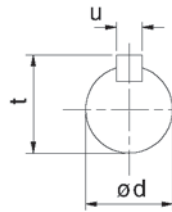
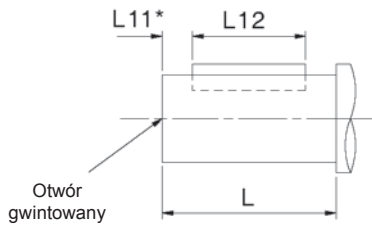

Oznaczenie w kolumnie 11

- Wał jednostronny po lewej po prawej stronie
- Wał dwustronny (symetryczny)
- Wał przedłużony dla przekładni do montażu kołnierowego
- Wzmocniony wał jednostronny (Rozmiar C06)
- Wzmocniony wał dwustronny (Rozmiar C06)
- Całowy wał jednostronny po lewej po prawej stronie
- Całowy wał dwustronny
- Całowy wał przedłużony dla przekładni do montażu kołnierowego
- Wzmocniony całowy wał jednostronny (Rozmiar C06)

* Wałki całowe posiadają otwarte rowki klinowe. Z tego względu, żaden wymiar 'L11' nie występuje.

WIELKOŚĆ PRZEKŁADNI	TYP WAŁU WYJŚCIOWEGO	OZNACZENIE W KOLUMNIE 11	WYMIARY [MM]						
			ød	L	L11	L12	t	u	w
C03	Standardowy	C, E, D	20.015 / 20.002	35	3	31 2	2.5	6	M6 x 1,0 x 16 gł.
	Całowy	N, B, P	0.7500" / 0.7495"	1.38"	*	1.28"	0.83"	0.19"	1/4 UNF x 0,63" gł.
C04	Standardowy	C, E, D	25.015 / 25.002	46	3	42	28	8	M10 x 1,5 x 22 gł.
	Całowy	N, B, P	1.0000" / 0.9995"	1.81"	*	1.69"	1.10"	0.25"	1/4 UNF x 0,63" gł.
C05	Standardowy	C, E, D	30.015 / 30.002	60	3	53	33	8	M10 x 1,5 x 22 gł.
	Całowy	N, B, P	1.2500" / 1.2494"	2.36"	*	2.125"	1.36"	0.25"	3/8 UNF x 0,87" gł.
C06	Standardowy	C, E, D	35.018 / 35.002	63	3	55	38	10	M12 x 1,75 x 22 gł.
	Standardowy, wysoce wytrzymały	J, K	45.018 / 45.002	98	5	80	48.5	14	M16 x 2,0 x 36 gł.
	Całowy	N, B, P	1.3750" / 1.3744"	2.48"	*	2.34"	1.51"	0.313"	1/2 UNF x 1,125" gł.
C07	Całowy, wysoce wytrzymały	L	1.7500" / 1.7494"	3.86"	*	3.75"	1.92"	0.375"	5/8 UNF x 1,44" gł.
	Standardowy	C, E, D	45.018 / 45.002	76	3	70	48.5	14	M16 x 2,0 x 36 gł.
	Standardowy, przedłużony wałek	F	45.018 / 45.002	90	3	84	48.5	14	M16 x 2 x 36 gł.
	Całowy	N, B	1.7500" / 1.7494"	2.99"	*	2.625"	1.917"	0.375"	5/8 UNF x 1,44" gł.
C08	Całowy, przedłużony wałek	G	1.7500" / 1.7494"	3.54"	*	2.75"	1.91"	0.375"	5/8 UNF x 1,44" gł.
	Całowy dwustronny	P	1.7500" / 1.7494"	2.99"	*	2.625"	1.917"	0.375"	5/8 UNF x 1,44" gł.
	Standardowy	C, E, D	60.030 / 60.011	120	3	110	64	18	M20 x 2,5 x 42 gł.
	Standardowy, przedłużony wałek	F	60.030 / 60.011	120	3	110	64	18	M20 x 2,5 x 42 gł.
	Całowy	N, B	2.3750" / 2.3744"	4.72"	*	4.125"	2.646"	0.625"	3/4 UNF x 1,75" gł.
C09	Całowy, przedłużony wałek	G	2.3750" / 2.3744"	4.72"	*	3.25"	2.64"	0.625"	3/4 UNF x 1,75" gł.
	Całowy dwustronny	P	2.3125" / 2.3115"	4.72"	*	4.125"	2.582"	0.625"	3/4 UNF x 1,75" gł.
	Standardowy	C, E, D	70.030 / 70.011	135	3	125	74.5	20	M20 x 2,5 x 42 gł.
	Standardowy, przedłużony wałek	F	70.030 / 70.011	140	3	125	74.5	20	M20 x 2,5 x 42 gł.
	Całowy	N, B	2.8750" / 2.8740"	5.12"	*	4.5"	3.20"	0.75"	3/4 UNF x 1,75" gł.
C10	Całowy, przedłużony wałek	G	2.8750" / 2.8740"	5.51"	*	3.50"	3.20"	0.75"	3/4 UNF x 1,75" gł.
	Całowy dwustronny	P	2.6875" / 2.6865"	5.12"	*	4.5"	2.963"	0.625"	3/4 UNF x 1,75" gł.
	Standardowy	C, E, D	90.035 / 90.013	170	3	160	95	25	M24 x 3,0 x 50 gł.
	Standardowy, przedłużony wałek	F	90.035 / 90.013	170	3	160	95	25	M24 x 3,0 x 50 gł.
	Całowy	N, B	3.6250" / 3.6240"	6.69"	*	5.875"	4.009"	0.875"	1 UNF x 2,25" gł.
C10	Całowy, przedłużony wałek	G	3.6250" / 3.6240"	6.69"	*	5.51"	4.00"	0.875"	1 UNF x 2,25" gł.
	Całowy dwustronny	P	3.1875" / 3.1865"	6.69"	*	5.875"	3.518"	0.750"	1 UNF x 2,25" gł.

SERIA C

OPCJE WAŁU WYJŚCIOWEGO

OPCJE WAŁU WYJŚCIOWEGO DRAŻONEGO

Oznaczenie w kolumnie 11

Standardowy / calowy wał drażony

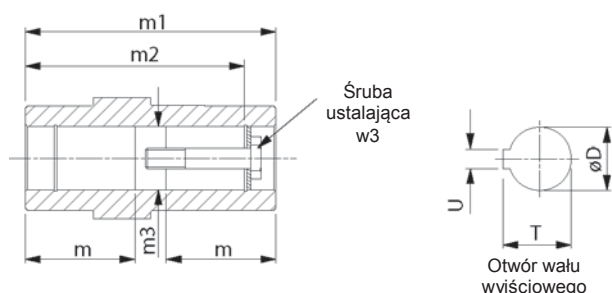

Metryczny wał drażony

Calowy wał drażony

Metryczny wał drażony ze zmniejszoną średnicą otworu



WIELKOŚĆ	TYP OTWORU	OZNACZENIE W KOLUMNIE 11	WYMIARY [MM]							
			øD	m	m1	m2	øm3	T	U	w3
C03	Standardowy	H	20.021/20.000	52	124	104	20.2	22.9	6	M6 x 1,0, 40
	Calowy	A	0.7508"/0.7500"	2.05"	4.88"	4.13"	0.76"	0.84"	0.188"	1/4" UNF x 1 1/2"
C04	Standardowy	H	30.021/30.000	54	130	122	30.2	33.5	8	M10 x 1,5, 50
	O zmniejszonej średnicy	Z	25.021/25.000	54	130	125	25.2	28.5	8	M10 x 1,5, 50
	Calowy	A	1.2510"/1.2500"	2.13"	5.12"	4.81"	1.26"	1.37"	0.25"	3/8 UNF x 2"
C05	Standardowy	H	35.025/35.000	56	140	127	35.3	38.5	10	M12 x 1,75, 55
	O zmniejszonej średnicy	Z	30.021/30.000	56	140	127	30.3	33.5	8	M10 x 1,5 x 45
	Calowy	A	1.3760"/1.3750"	2.20"	5.52"	5.00"	1.39"	1.53"	0.313"	1/2" UNF x 2"
C06	Standardowy	H	45.025/45.000	70	180	156	45.3	49	14	M16 x 2,0, 70
	O zmniejszonej średnicy	Z	40.025/40.000	70	180	156	40.3	43.5	12	M16 x 2,0, 70
	Calowy	A	1.5010"/1.5000"	2.76"	7.08"	6.14"	1.51"	1.67"	0.375"	5/8" UNF x 2 3/4"
C07	Standardowy	H	60.030/60.000	79	218	188	60.5	64.6	18	M20 x 2,5, 80
	O zmniejszonej średnicy	Z	50.030/50.000	79	218	191	50.5	54	14	M16 x 2,0, x 70
	Calowy	A	2.0010"/2.0000"	3.11"	8.58"	7.41"	2.02"	2.23"	0.50"	5/8" UNF x 3"
C08	Standardowy	H	70.030/70.000	90	250	220	70.5	75.1	20	M20 x 2,5, 80
	O zmniejszonej średnicy	Z	60.030/60.000	90	250	220	60.5	64.6	18	M20 x 2,5, 80
	Calowy	A	2.3760"/2.3750"	3.54"	9.84"	8.68"	2.40"	2.66"	0.625"	3/4" UNF x 3"
C09	Standardowy	H	90.035/90.000	107.5	300	265	90.5	95.6	25	M24 x 3,0, 110
	O zmniejszonej średnicy	Z	70.030/70.000	107.5	300	270	70.5	75.1	20	M20 x 2,5, 100
	Calowy	A	2.7510"/2.7500"	4.23"	11.82"	10.65"	2.76"	3.04"	0.625"	3/4" UNF x 4 1/4"
C10	Standardowy	H	100.035/100.000	132.5	350	313	100.5	106.6	28	M24 x 3,0, 110
	O zmniejszonej średnicy	Z	80.030/80.000	132.5	350	313	80.5	85.6	22	M20 x 2,5, 100
	Calowy	A	3.2510"/3.2500"	5.22"	13.78"	12.32"	3.26"	3.59"	0.75"	1" UNF x 4 1/4"

SERIA C

ADAPTERY SILNIKÓW

PRZEKŁADNIE DWUSTOPNIOWE

Kołnierze IEC B14 - Oznaczenie w kolumnie 12 (tylko dla typów wejścia w kolumnie 10: G, H i M)

WIELKOŚĆ MECHANICZNA SILNIKA / KOŁNIERZ	WIELKOŚĆ PRZEKŁADNI, LICZBA STOPNI, WERSJA WYKONANIA										
	Zakres przeloezeń	C0321		C0421		C0521		C0621		C0721	
		8.0 - 28. 36. - 40.	32. 45. - 250	8.0 - 28. 36. - 40.	32. 45. - 250	8.0 - 40. 56. - 63.	45. - 50. 71. - 250	8.0 - 28. 36. - 40.	32. 45. - 250	8.0 - 28. 36. - 40.	32. 45. - 250
71	OZNACZENIA W KOLUMNIE 12	H	H	H	H	-	H	-	-	-	
80		B	K	B	K	B	K	-	G	-	
90		D	R	D	R	D	R	Z	J	-	
100		F	S	F	S	F	S	B	L	B	
112		F	S	F	S	F	S	B	L	B	
132		-	-	-	-	-	-	-	-	D	N

Kołnierze IEC B5 - Oznaczenie w kolumnie 12 (tylko dla typów wejścia w kolumnie 10: G, H i M)

WIELKOŚĆ MECHANICZNA SILNIKA	WIELKOŚĆ PRZEKŁADNI, LICZBA STOPNI, WERSJA WYKONANIA																
	ZAKRES PRZEŁOŻEŃ	C0321		C0421		C0521		C0621		C0721		C0821		C0921		C1021	
		8.0 - 28. 36. - 40.	32. 45. - 250	8.0 - 28. 36. - 40.	32. 45. - 250	8.0 - 40. 56. - 63.	45. - 50. 71. - 250	8.0 - 28. 36. - 40.	32. 45. - 250	8.0 - 28. 36. - 40.	32. 45. - 250	8.0 - 40. 56. - 63.	45. - 50. 71. - 250	8.0 - 40. 56. - 63.	45. - 50. 71. - 250	8.0 - 40. 56. - 63.	45. - 50. 71. - 250
63	OZNACZENIE W KOLUMNIE 12	F	F	F	F	-	F	-	V	-	-	-	-	-	-	-	
71		G	G	G	G	-	G	-	D	-	-	-	-	-	-	-	
80		A	J	A	J	A	J	W	F	-	F	-	-	-	-	-	
90		C	Q	C	Q	C	Q	Y	H	-	H	-	D	-	F	-	
100		-	-	-	-	-	-	A	K	A	K	A	F	-	G	-	
112		-	-	-	-	-	-	A	K	A	K	A	F	-	G	-	
132		-	-	-	-	-	-	Z	P	C	M	B	G	-	H	-	
160		-	-	-	-	-	-	-	-	E	-	C	H	A	J	A	
180		-	-	-	-	-	-	-	-	-	-	B	K	B	K	B	
200		-	-	-	-	-	-	-	-	-	-	C	-	C	-	C	
225		-	-	-	-	-	-	-	-	-	-	D	-	D	-	D	

Ograniczona dostępność / niezalecane

Kołnierze NEMA typu C – Oznaczenie w kolumnie 12 (tylko dla typów wejścia w kolumnie 10: A, E i N)

WIELKOŚĆ MECHANICZNA SILNIKA /	WIELKOŚĆ PRZEKŁADNI, LICZBA STOPNI, WERSJA WYKONANIA																
	ZAKRES PRZEŁOŻEŃ	C0321		C0421		C0521		C0621		C0721		C0821		C0921		C1021	
		8.0 - 28. 36. - 40.	32. 45. - 250	8.0 - 28. 36. - 40.	32. 45. - 250	8.0 - 40. 56. - 63.	45. - 50. 71. - 250	8.0 - 28. 36. - 40.	32. 45. - 250	8.0 - 28. 36. - 40.	32. 45. - 250	8.0 - 40. 56. - 63.	45. - 50. 71. - 250	8.0 - 40. 56. - 63.	45. - 50. 71. - 250	8.0 - 40. 56. - 63.	45. - 50. 71. - 250
56c	OZNACZENIE W KOLUMNIE 12	T	U	T	U	T	U	-	Q	-	Q	-	M	-	-	-	
143/145TC		V	W	V	W	V	W	-	R	-	R	-	N	-	-	-	
182/184TC		X	-	X	-	X	-	-	S	-	T	-	J	-	S	-	
213/215TC		-	-	-	-	-	-	-	U	-	V	-	K	-	T	-	
254/256TC		-	-	-	-	-	-	-	-	-	W	-	L	-	U	-	
284/286TC		-	-	-	-	-	-	-	-	-	-	-	-	Q	V	M	
324/326TC		-	-	-	-	-	-	-	-	-	-	-	-	R	W	N	
-		-	-	-	-	-	-	-	-	-	-	-	-	-	-	T	

SERIA C

ADAPTERY SILNIKÓW

PRZEKŁADNIE TRZYSTOPNIOWE

Kołnierze IEC B14 – Oznaczenie w kolumnie 12 (tylko dla typów wejścia w kolumnie 10: G, H i M)

WIELKOŚĆ MECHANICZNA SILNIKA / KOŁNIERZ	WIELKOŚĆ PRZEKŁADNI, LICZBA STOPNI, WERSJA WYKONANIA										
	ZAKRES PRZEŁOŻEŃ	C0331		C0431		C0531		C0631		C0731	
		132 - 150	100 - 118 160 - 900	132 - 150	100 - 118 160 - 900	132 - 150	100 - 118 160 - 900	100 - 150 200 - 225	160 - 180 265 - 900	132 - 150	100 - 118 160 - 900
71	OZNACZENIE W KOLUMNIE 12	H	H	H	H	H	H	-	H	-	-
80		B	K	B	K	B	K	B	K	-	G
90		D	R	D	R	D	R	D	R	Z	J
100		E	S	E	S	E	S	E	S	B	L
112		-	-	-	-	-	-	-	-	B	L

Kołnierze IEC B5 - Oznaczenie w kolumnie 12 (tylko dla typów wejścia w kolumnie 10: G, H i M)

WIELKOŚĆ MECHANICZNA SILNIKA / KOŁNIERZ	WIELKOŚĆ PRZEKŁADNI, LICZBA STOPNI, WERSJA WYKONANIA										
	ZAKRES PRZEŁOŻEŃ	C0331		C0431		C0531		C0631		C0731	
		132 - 150	100 - 118 160 - 900	132 - 150	100 - 118 160 - 900	132 - 150	100 - 118 160 - 900	100 - 150 200 - 225	160 - 180 265 - 900	132 - 150	100 - 118 160 - 900
63	OZNACZENIE W KOLUMNIE 12	F	F	F	F	F	F	-	F	-	V
71		G	G	G	G	G	G	-	G	-	D
80		A	J	A	J	A	J	A	J	W	F
90		C	Q	C	Q	C	Q	C	Q	Y	H
100		-	-	-	-	-	-	-	-	A	K
112		-	-	-	-	-	-	-	-	A	K
132		-	-	-	-	-	-	-	-	N	P

Ograniczona dostępność / niezalecane

KOŁNIERZE NEMA typu C - Oznaczenie w kolumnie 12 (tylko dla typów wejścia w kolumnie 10: A, E i N)

WIELKOŚĆ MECHANICZNA SILNIKA / KOŁNIERZ	WIELKOŚĆ PRZEKŁADNI, LICZBA STOPNI, NUMER WERSJI										
	ZAKRES PRZEŁOŻEŃ	C0331		C0431		C0531		C0631		C0731	
		132 - 150	100 - 118 160 - 900	132 - 150	100 - 118 160 - 900	132 - 150	100 - 118 160 - 900	100 - 150 200 - 225	160 - 180 265 - 900	132 - 150	100 - 118 160 - 900
56c	OZNACZENIE W KOLUMNIE 12	T	U	T	U	T	U	T	U	-	Q
143/145TC		V	W	V	W	V	W	V	W	-	R
182/184TC		X	-	X	-	X	-	X	-	S	T
213/215TC		-	-	-	-	-	-	-	-	U	-

SERIA C

ADAPTERY SILNIKÓW

PRZEKŁADNIE CZTEROSTOPNIOWE

Kołnierze IEC B14 - Oznaczenie w kolumnie 12 (tylko dla typów wejścia w kolumnie: G, H i M)

WIELKOŚĆ MECHANICZNA SILNIKA / KOŁNIERZ	WIELKOŚĆ PRZEKŁADNI, LICZBA STOPNI, WERSJA WYKONANIA											
	ZAKRES PRZEŁOŻEŃ	C0341	C0441	C0541	C0641	C0741	C0841		C0941		C1041	
		WSZYSTKIE PRZEŁOŻENIA	WSZYSTKIE PRZEŁOŻENIA	WSZYSTKIE PRZEŁOŻENIA	WSZYSTKIE PRZEŁOŻENIA	WSZYSTKIE PRZEŁOŻENIA	500	560 I POWYŻEJ	500	560 I POWYŻEJ	450	560 I POWYŻEJ
71	OZNACZENIE W KOLUMNIE 12	H	H	H	H	H	-	-	-	-	-	-
80		K	K	K	K	K	-	G	-	G	-	G
90		R	R	R	R	R	Z	L	Z	L	-	L
100		S	S	S	S	S	B	L	B	L	B	L
112		-	-	-	-	-	B	L	B	L	B	L
132		-	-	-	-	-	-	-	-	-	D	Z

Kołnierze IEC B5 - Oznaczenie w kolumnie 12 (tylko dla typów wejścia w kolumnie: G, H i M)

WIELKOŚĆ MECHANICZNA SILNIKA / KOŁNIERZ	WIELKOŚĆ PRZEKŁADNI, LICZBA STOPNI, WERSJA WYKONANIA											
	ZAKRES PRZEŁOŻEŃ	C0341	C0441	C0541	C0641	C0741	C0841		C0941		C1041	
		WSZYSTKIE PRZEŁOŻENIA	WSZYSTKIE PRZEŁOŻENIA	WSZYSTKIE PRZEŁOŻENIA	WSZYSTKIE PRZEŁOŻENIA	WSZYSTKIE PRZEŁOŻENIA	500	560 I POWYŻEJ	500	560 I POWYŻEJ	450	560 I POWYŻEJ
63	OZNACZENIE W KOLUMNIE 12	F	F	F	F	F	-	V	-	V	-	-
71		G	G	G	G	G	-	D	-	D	-	-
80		J	J	J	J	J	W	F	W	F	-	F
90		Q	Q	Q	Q	Q	Y	H	Y	H	-	H
100		-	-	-	-	-	A	K	A	K	A	K
112		-	-	-	-	-	A	K	A	K	K	K
132		-	-	-	-	-	N	P	N	P	C	M
160		-	-	-	-	-	-	-	-	-	E	-

Ograniczona dostępność / niezalecane

Kołnierze NEMA typu C - Oznaczenie w kolumnie 12 (tylko dla typów wejścia w kolumnie: A, E i N)

WIELKOŚĆ MECHANICZNA SILNIKA / KOŁNIERZ	WIELKOŚĆ PRZEKŁADNI, LICZBA STOPNI, WERSJA WYKONANIA											
	ZAKRES PRZEŁOŻEŃ	C0341	C0441	C0541	C0641	C0741	C0841		C0941		C1041	
		WSZYSTKIE PRZEŁOŻENIA	WSZYSTKIE PRZEŁOŻENIA	WSZYSTKIE PRZEŁOŻENIA	WSZYSTKIE PRZEŁOŻENIA	WSZYSTKIE PRZEŁOŻENIA	500	560 I POWYŻEJ	500	560 I POWYŻEJ	450	560 I POWYŻEJ
56c	OZNACZENIE W KOLUMNIE 12	C	C	C	C	C	-	Q	-	Q	-	Q
143/145TC		W	W	W	W	W	-	R	-	R	-	R
182/184TC		-	-	-	-	-	S	T	S	T	S	T
213/215TC		-	-	-	-	-	U	-	U	-	U	V

SERIA C

SMAROWANIE

Przekładnie wielkości C03, C04, C05 i C06 są fabrycznie napełniane olejem mineralnym z dodatkami EP (klasy 6E), odpowiednio do oznaczonej pozycji montażowej. Przekładnię dostarczoną bez środka smarnego należy napełnić odpowiednim olejem w ilości podanej poniżej.

Przekładnie wielkości C07, C08, C09 i C10 muszą być napełnione olejem mineralnym z dodatkami EP (klasy 6E).

Podane ilości oleju są wartościami przybliżonymi. Przekładnię należy napełniać olejem do momentu, kiedy olej będzie wydostawał się przez korek poziomu oleju, który znajduje się w odpowiednim miejscu dla pozycji montażowej.

OGRANICZENIA TEMPERATUROWE

Standardowy środek smarny nadaje się do stosowania w temperaturach otoczenia od 0° do 35°C. W przypadku eksploatacji w temperaturach otoczenia wykraczających poza ten zakres, należy zapoznać się z Tabelą 1 lub skonsultować się z naszym Biurem Technicznym.

TABELA 1 KLASY OLEJU

ŚRODEK SMARNY	ZAKRES TEMPERATUR OTOCZENIA		
	5°C do 20°C (typ E) -30°C do 20°C (typ H)	0°C do 35°C	20°C do 50°C
Olej mineralny z dodatkami EP (typ E)	5E (VG 220)	6E (VG 320)	7E (VG 460)
Syntetyczny olej polialfaolefinowy (typ H)	5H (VG 220)	5H (VG 220)	6H (VG 320)

TABELA 2 Ilości oleju [l]

PRZEKŁADNIE DWU- i TRZYSTOPNIOWYCH ORAZ WYJŚCIOWY STOPIEŃ PRZEKŁADNI CZTEROSTOPNIOWYCH															
Wielkość przekładni		C0321	C0331	C0421	C0431	C0521	C0531	C0621	C0631	C0721	C0731	C0821	C0921	C1021	
POZYCJA MONTAŻOWA	1	Poziom 1 *	0.3	0.4	0.4	0.5	0.7	0.9	1.5	2.1	4.5	4.8	7.1	17	28
		Poziom 2 *									3.0	3.8	5.9	11	17
		2	0.5	0.8	0.7	0.9	1.0	1.4	2.3	2.5	3.5	3.7	6.2	12	21
	3	0.5	0.8	0.7	0.9	1.0	1.4	2.2	2.5	3.7	3.7	6.2	12	21	
	4	Poziom 1 *	0.7	1.2	1.0	1.5	1.4	2.1	3.1	4.0	5.1	5.9	9.5	17	26
		Poziom 2 *									3.0	3.6	4.8	8.3	14
	5	0.6	1.0	0.9	1.3	1.4	2.0	3.0	4.6	5.6	6.6	9.6	18	31	
	6	Poziom 1 *	0.7	1.2	1.0	1.5	1.4	1.9	3.2	4.0	7.4	9.2	12	25	42
		Poziom 2 *									5.1	6.9	9.5	17	28

* Poziom oleju 1 przy prędkościach obrotowych poniżej 100 obr/min

* Poziom oleju 2 przy prędkościach obrotowych równych i wyższych niż 100 obr/min.

WEJŚCIOWY STOPIEŃ PRZEKŁADNIE CZTEROSTOPNIOWYCH									
Wielkość przekładni	C0341	C0441	C0541	C0641	C0741	C0841	C0941	C1041	
PRZEKŁADNIA POMOCNICZA	C0321	C0421	C0521	C0621	C0721	C0821	C0921	C1021	
PRZEKŁADNIA GŁÓWNA	M0122	M0122	M0122	M0322	M0322	M0522	M0522	M0722	
PODSTAWOWA ILOŚĆ • (Środek smarny jednostki)	1 do 4	0.5	0.5	0.5	0.8	0.8	1.5	1.5	2.6
	5 i 6	1.0	1.0	1.0	1.4	1.4	2.6	2.6	4.7

• Przekładnia napełniona środkiem smarnym klasy 6E odpowiednim dla wszystkich temperatur otoczenia w zakresie od 0°C do 35°C na cały okres eksploatacji.

SERIA C

POZYCJE MONTAŻOWE

OZNACZENIE W KOLUMNIE 13

Przekładnie do montażu łapowego

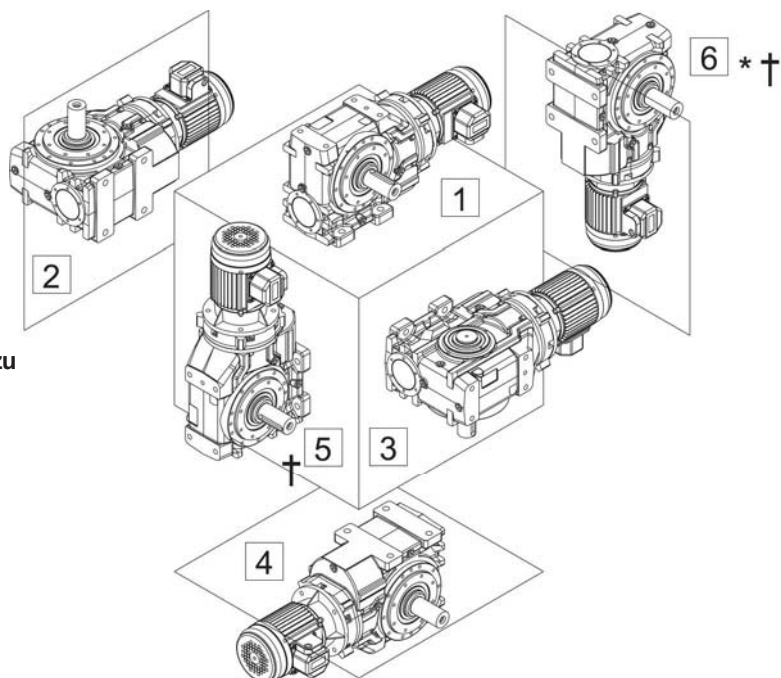

Przekładnie do montażu kołnierzowego

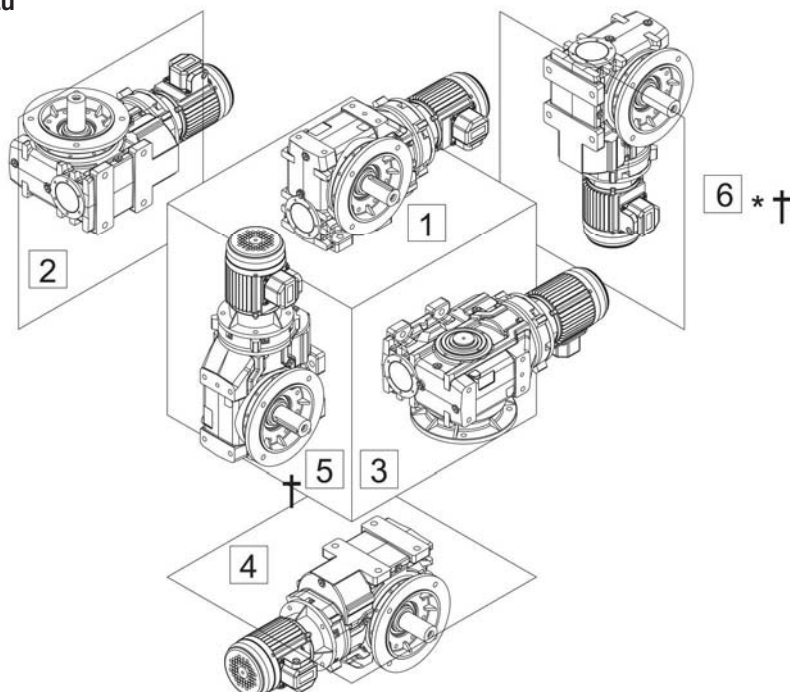

* Pozycja montażowa 6 nie jest zalecana dla motoreduktorów - Prosimy skonsultować się z Działem Technicznym

† Przekładnie do zastosowania w pozycjach montażowych 5 i 6 należy dobierać tylko z ogólnymi przełożeniami większymi niż lub równymi przełożeniom podanym w poniższej tabeli.

Wielkość przekładni	Wejściowa prędkość obrotowa (obr/min)			
	1000	1500	1800	>1800
C03-C08	Wszystkie	Wszystkie	Wszystkie	Prosimy skonsultować się z Działem Technicznym
C09	18:1	18:1	25:1	
C10	18:1	40:1	63:1	

POZYCJE MONTAŻOWE - POKAZANE DLA MOTOREDUKTORÓW (DOTYCZĄ RÓWNIEŻ PRZEKŁADNI)

OZNACZENIE W KOLUMNIE 14

WSZYSTKIE SILNIKI

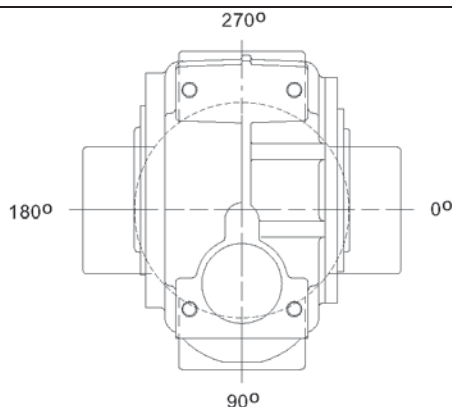

Oznac. w kolumnie 14	Położenie skrzynki zaciskowej
A	0°
B	90°
C	180°
D	270°
-	Przekładnia lub bez zamontowanego silnika

POŁOŻENIE WYJŚCIA JEDNOSTKI

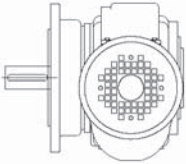
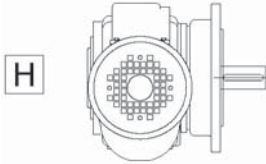
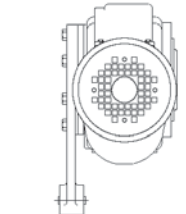
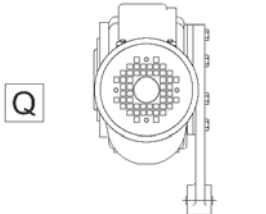
Oznaczenie w kolumnie 9	Po lewej	Po prawej
Standardowa jednostka z kołnierzem wyjściowym	F 	H 
Standardowa jednostka z ramieniem reakcyjnym	T 	Q 

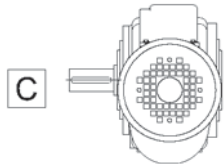
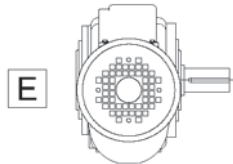
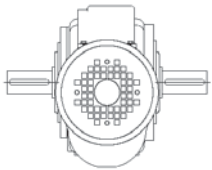
Oznaczenie w kolumnie 11	Metryczny	
	Po lewej	Po prawej
Wał wyjściowy jednostronny	C 	E 
Wał wyjściowy dwustronny (symetryczny)	D 	

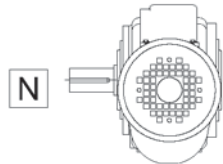
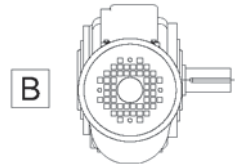
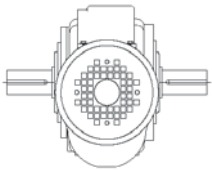
	Calowy	
	Po lewej	Po prawej
	N 	B 
	P 	

Wał drążony	H 
-------------	---

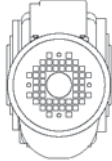
	A 
--	---

SERIA C

MOTOREDUKTORY

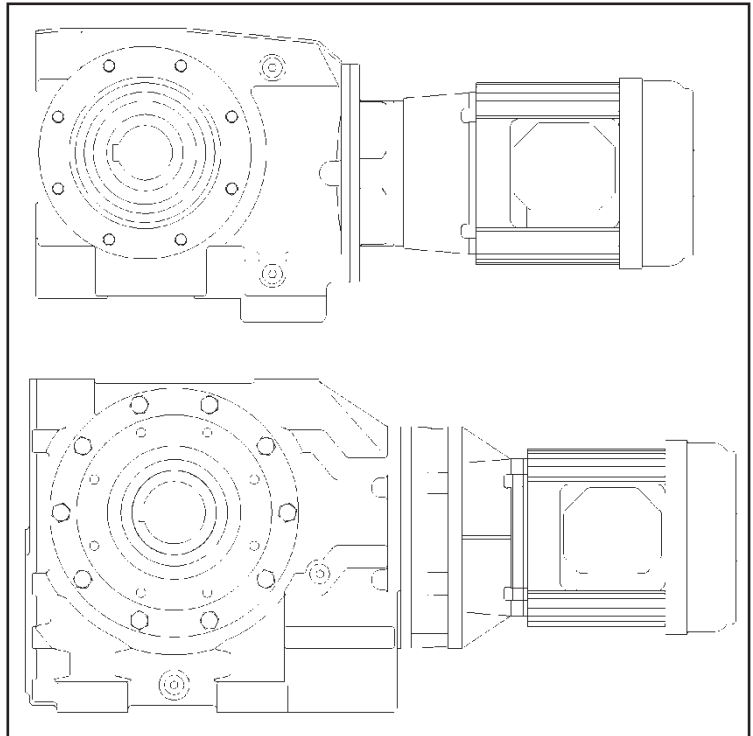

MOTOREDUKTORY

SERIA C

SERIA C

PARAMETRY - SILNIKÓW

Silniki 3-fazowe klatkowe w obudowie całkowicie zamkniętej chłodzonej przewietrzniakiem (TEFC)
4-biegunowe = 1500 obr/min 400V, 50Hz, S1 IP55, Klasa F

Moc wyjściowa [kW]	Wielkość mech.	Prędkość obrotowa [obr/min]	I [A]	Ist [I]	Tst T	J
						[Kgm ²]
0.12	63	1360	0.6	2.6	2.5	0.000
0.18	63	1370	0.72	3	2.2	0.000
0.25	71	1400	0.83	3.5	2.2	0.001
0.37	71	1410	1.12	4	2.2	0.001
0.55	80A	1420	1.45	4	2.2	0.002
0.75	80A	1420	2.9	4.5	2.2	0.002
1.1	90S	1410	2.59	5	2.2	0.003
1.5	90L	1420	3.45	5	2.4	0.004
2.2	100L	1430	4.8	5.5	2.4	0.007
3	100L	1430	6.48	5.5	2.5	0.008
4	100L	1420	8.73	5.5	2.5	0.009
4	112M	1435	8.6	7	2.9	0.015
5.5	112M	1425	11.4	7.1	2.8	0.018
5.5	132S	1450	11.1	7.3	2.2	0.031
7.5	132M	1450	14.8	7.9	2.5	0.038
9	132M	1450	18	8.1	2.8	0.043
11	132M	1450	21	8.3	3	0.048
11	160M	1460	21.5	6.7	2.9	0.067
15	160L	1455	28.5	6.8	2	0.091
18.5	160L	1450	36	6.9	2.9	0.102
18.5	180M	1470	35	6.7	3.1	0.161
22	180L	1470	41	6.8	2.9	0.191
30	180L	1465	56	6.9	3.2	0.225
30	200L	1475	56	6.7	2.6	0.29
37	200L	1475	68	7.8	3.6	0.34
37	225S	1480	68	6.6	2.4	0.37
45	225M	1480	83	6.7	2.7	0.42

- Silnik progresywny (niestandardowy)
 I = Prąd znamionowy
 Ist/I = Krotność prądu rozruchowego
 Tst/T = Krotność momentu rozruchowego
 J = Moment bezwładności

Współczynniki przeliczania

Współczynniki przeliczania dla prądu przy napięciach znamionowych innych niż 400V, 50 Hz.

Napięcie znamionowe przy częstotliwości 50Hz i uzwojenie silnika dla napięcia	Współczynnik przeliczania
220V	1.82
230V	1.74
415V	0.96
500V	0.80
660V	0.61
690V	0.58

Silniki 3-fazowe klatkowe w obudowie całkowicie zamkniętej chłodzonej przewietrzniakiem (TEFC)
6-biegunowe = 1000 obr/min 400V, 50Hz, S1 IP55, Klasa F

Moc wyjściowa [kW]	Wielkość mech.	Prędkość obrotowa [obr/min]	I [A]	Ist [I]	Tst T	J
						[Kgm ²]
0.12	63	900	0.6	2.1	2.1	0.000
0.18	71	920	0.75	2.5	2	0.001
0.25	71	920	0.92	3	2	0.001
0.37	80A	920	1.25	3.5	2.1	0.002
0.55	80B	930	1.78	3.5	2.1	0.002
0.75	90S	930	2.36	4	1.9	0.003
1.1	90L	930	3.25	4	1.9	0.004
1.5	100L	940	5.8	4.5	1.9	0.009
2.2	112M	940	5.8	4.5	1.9	0.009
2.2	100L	940	5.4	5.6	2.1	0.015
3	112M	935	7.2	5.5	2.4	0.018
3	132S	960	6.9	6.1	2.4	0.031
4	132M	960	8.7	7.1	2.6	0.038
5.5	132M	955	11.9	6.9	2.8	0.045
7.5	160M	970	15.4	6.7	2	0.089
11	160L	970	23	7.1	2.2	0.107
15	180L	970	31	7	2.1	0.217
18.5	180L	965	37.5	6.2	2	0.237
18.5	200L	985	36	7	2.5	0.370
22	200L	980	43	7.2	2.5	0.430
30	200L	980	56	7.5	3.3	0.490
30	225M	985	56	6.6	2.5	0.640

Praca silnika przy częstotliwości 60 Hz

Silniki z uzwojeniem dla określonego napięcia i częstotliwości 50 Hz mogą pracować przy częstotliwości 60 Hz, bez żadnych modyfikacji, z zastrzeżeniem następujących zmian ich parametrów.

Silnik z uzwojeniem dla częstotliwości 50 Hz i napięcia	Podłączony do sieci o częstotliwości 60 Hz i napięciu	Parametry silnika dla częstotliwości 60 Hz wyrażone jako procent wartości parametrów dla częstotliwości 50 Hz					
		P	n	I	Ist/I	T	Tst/T
		kW	obr/min	[A]		[Nm]	
400V	380V	100	120	100	80	83	66
	400V	100	120	98	83	83	70
	415V	105	120	100	88	86	78
	440V	110	120	100	95	91	85
	460V	115	120	100	100	96	95
	480V	120	120	100	105	100	100

SERIA C

SZCZEGÓŁY DOTYCZĄCE SILNIKÓW

KOŁNIERZ B14 - 'C'

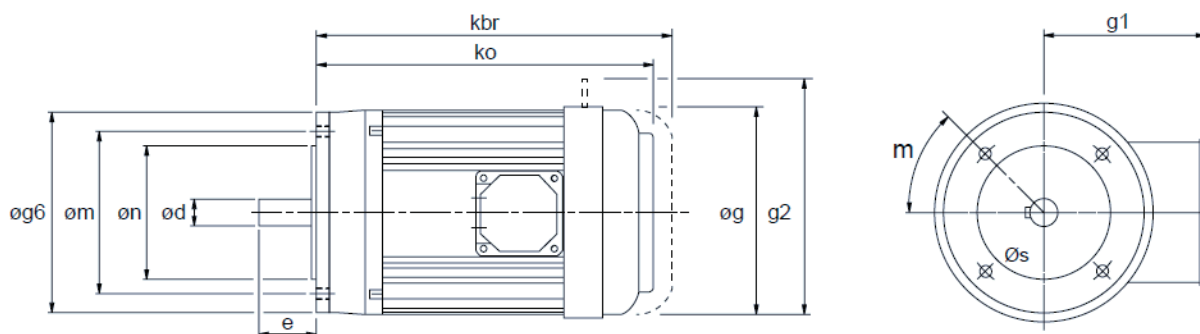

WIELKOŚĆ MECHANICZNA SILNIKA	Øg6	Øm	Øn	Ød	e	ko*	kbr*	Øg	g1*	m	Øs
71	105	85	70	14	30	221	265	138	102	45°	4 x M6
80A	120	100	80	19	40	239	291	157	125	45°	4 x M6
80B	120	100	80	19	40	248	300	157	125	45°	4 x M6
90S	140	115	95	24	50	260	312	177	133	45°	4 x M8
90L	140	115	95	24	50	275	327	177	133	45°	4 x M8
100L	160	130	110	28	60	310	370	197	144	45°	4 x M8
112M	160	130	110	28	60	325	399	219	155	45°	4 x M8
132S	200	165	130	38	80	392	475	235	172	45°	4 x M10
132M	200	165	130	38	80	412	495	235	172	45°	4 x M10

KOŁNIERZ B5 - 'D'

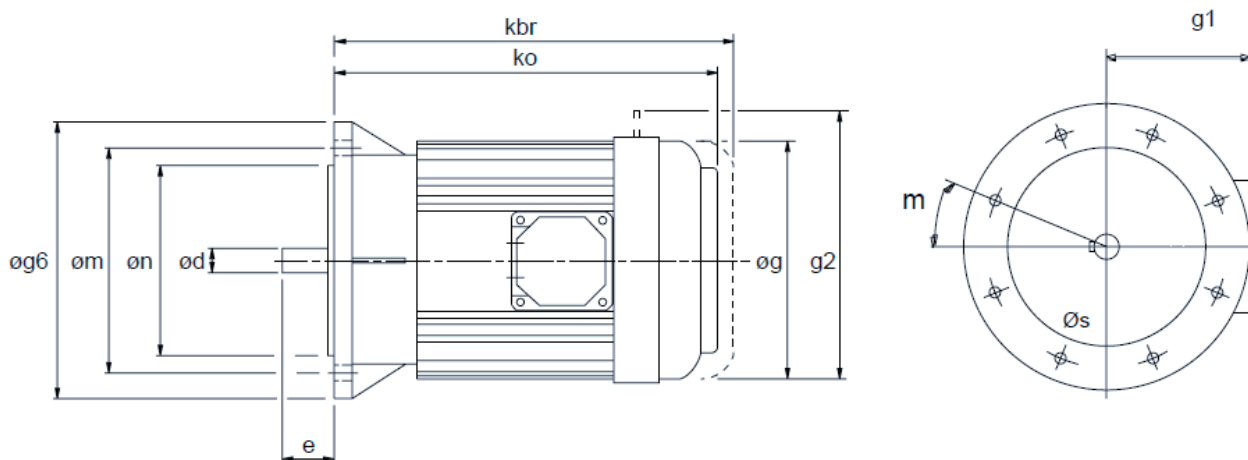

WIELKOŚĆ MECHANICZNA SILNIKA	Øg6	Øm	Øn	Ød	e	ko*	kbr*	Øg	g1*	m	Øs
63	140	115	95	11	23	218	263	122	96	45°	4 x M8
71	160	130	110	14	30	221	265	138	102	45°	4 x M8
80A	200	165	130	19	40	239	291	157	125	45°	4 x M10
80B	200	165	130	19	40	248	300	157	125	45°	4 x M10
90S	200	165	130	24	50	260	312	177	133	45°	4 x M10
90L	200	165	130	24	50	275	327	177	133	45°	4 x M10
100L	250	215	180	28	60	310	370	197	144	45°	4 x M12
112M	250	215	180	28	60	325	399	219	155	45°	4 x M12
132S	300	265	230	38	80	392	475	235	172	45°	4 x M12
132M	300	265	230	38	80	412	495	235	172	45°	4 x M12
160M	350	300	250	42	110	455	538	273	282	45°	4 x M16
160L	350	300	250	42	110	500	583	273	282	45°	4 x M16
180M	350	300	250	48	110	557	-	382	307	22.5°	4 x M16
180L	350	300	250	48	110	595	-	382	307	22.5°	4 x M16
200L	400	350	300	55	110	658	-	420	372	-	4 x M16
225S	450	400	350	60	140	671	-	458	427	-	8 x M16
225M	450	400	350	60	140	696	-	458	427	-	8 x M16
250M	550	500	450	65	140	771	-	510	490	-	8 x M16
280S	550	500	450	75	140	837	-	576	520	-	8 x M16
280M	550	500	450	75	140	888	-	576	520	-	8 x M16

* Długości silników podano dla standardowych silników naszej marki. Te długości mogą być inne w przypadku zamontowania alternatywnego silnika innego producenta.

DODATKOWE OPCJE SILNIKA - OZNACZENIE W KOLUMNIE 19

Oznaczenie w kolumnie 19	Silnik z hamulcem	Ręczny luzownik hamulca	Obce chłodzenie (TECB)	Termistory	Specjalny
-					
A	•				
B	•	•			
C			•		
D	•		•		
E	•	•	•		
F				•	
G	•			•	
H	•	•		•	
K			•	•	
L	•		•	•	
M	•	•	•	•	
S					•

Na życzenie dostępne są silniki z dowolnym wyposażeniem dodatkowym. Prosimy o kontakt z Biurem Technicznym w celu uzyskania szczegółowych informacji na temat następujących opcji, np.:

- Enkoder kołnierkowy PGF
- Silniki typu Washdown
- Moment obrotowy hamulca przystosowany do wymagań klienta
- Oddzielne zasilanie hamulca
- Aluminiowy wentylator
- Grzałki antykondensacyjne
- Bimetaliczne czujniki temperatury, termostat
- EExEIIT3
- Ex nA II T3
- IP56
- IP65
- Metalowa pokrywa wentylatora
- Daszek ochronny wentylatora
- Oddzielna skrzynka zaciskowa dla zasilania hamulca lub chłodzenia

DODATKOWE OPCJE PRZEKŁADNI

DODATKOWE OPCJE PRZEKŁADNI - OZNACZENIE W KOLUMNIE 20

Oznaczenie w kolumnie 20	Podwójne uszczelnienia olejowe na wałku wyjściowym	Wziernik do kontroli poziomu oleju C07 - C10	* Blokada ruchu wstecznego		Specjalna
			Kierunek obrotów	Kierunek obrotów	
-					
A	•				
B		•			
C	•	•			
D			•		
E	•		•		
F		•	•		
G	•	•	•		
H				•	
I	•			•	
J		•		•	
K	•	•		•	
L					•

Na życzenie dostępne jest dowolne wyposażenie dodatkowe przekładni. Prosimy o kontakt z Biurem Technicznym w celu uzyskania szczegółowych informacji na temat dodatkowych opcji, np.:

- Malowanie specjalne
- Zgodność z wymogami innych norm
- Specjalny olej (do smarowania maszyn stosowanych w przemyśle spożywczym, biodegradowalny, o różnych lepkościach itd.)

Wielkości mechaniczne IEC: 100 – 200, wielkości mechaniczne NEMA: 182TC - 326TC

TABELE DOBORU - MOTOREDUKTORY

0,12 kW 4-BIEGUNOWY	N2 obr/min	i	M2 Nm	Fm	N	Oznaczenie jednostki	Kg	Wielkość silnika
	Wyjściowa prędkość obrotowa	Przełożenie	Moment obrotowy wyjściowy	Wsp. przeciąż.	Siła promieniowa	Oznaczenia w kolumnach od 1 do 20 do wpisania przy składaniu zamówienia	Ciężar jednostki do montażu łapowego	
	158	8.59	6	13.44	2860	C 0 3 2 1 8 . 0 _ M _ _ _ . 1 2 A _ _	14.5	63
	117	11.61	8	10.86	2860	1 1 .		
	103	13.20	9	9.93	2860	1 2 .		
	91	14.95	10	9.07	2860	1 4 .		
	83	16.36	10	8.68	2860	1 6 .		
	71	19.12	13	7.61	2860	1 8 .		
	66	20.61	14	7.21	2860	2 0 .		
	62	22.11	13	7.10	2860	2 2 .		
	54	25.14	15	6.50	2860	2 5 .		
	48	28.48	16	5.98	2860	2 8 .		
	40	33.71	22	5.03	2850	3 2 .		
	37	36.43	21	5.04	2850	3 6 .		
	35	39.26	22	4.80	2850	4 0 .		
	30	45.50	30	4.05	2850	4 5 .		
	26	53.31	35	3.63	2840	5 0 .		
	24	56.19	32	3.74	2850	5 6 .		
	21	64.21	36	3.42	2840	6 3 .		
	18	74.55	48	2.98	2840	7 1 .		
	16	82.83	53	2.76	2830	8 0 .		
	16	86.67	48	2.89	2840	9 0 .		
	13	101.54	55	2.57	2830	1 0 0		
	12	114.33	72	1.78	2820	1 1 2		
	10	129.94	82	1.54	2820	1 2 5		
	10	142.00	75	1.96	2820	1 4 0		
	8.6	157.78	83	1.78	2820	1 6 0		
	6.2	217.78	113	1.31	2800	2 1 2		
	5.5	247.50	127	1.16	2800	2 5 0		
	13	105.36	65	2.26	2830	C 0 3 3 1 1 0 0 _ M _ _ _ . 1 2 A _ _	17.5	63
	11	120.39	75	1.99	2820	1 1 8		
	10	130.10	68	2.16	2830	1 3 2		
	10	140.21	73	2.03	2820	1 5 0		
	8.4	162.50	100	1.49	2810	1 6 0		
	7.1	190.38	116	1.27	2800	1 8 0		
	6.8	200.68	103	1.45	2810	2 0 0		
	5.9	229.32	116	1.27	2800	2 2 5		
	5.1	266.25	161	0.92	2780	2 6 5		
	4.6	295.83	178	0.84	2770	2 8 0		
	4.4	309.52	154	0.96	2780	3 1 5		
	3.8	362.64	179	0.83	2770	3 6 0		
	16	82.83	53	3.56	5290	C 0 4 2 1 8 0 . _ M _ _ _ . 1 2 A _ _	16.5	63
	12	114.33	72	1.78	5290	1 1 2		
	10	129.94	83	1.54	5290	1 2 5		
	10	142.00	77	3.25	5290	1 4 0		
	8.6	157.78	85	3.01	5290	1 6 0		
	6.2	217.78	115	1.78	5290	2 1 2		
	5.5	247.50	130	1.54	5280	2 5 0		
	13	105.36	67	3.04	5290	C 0 4 3 1 1 0 0 _ M _ _ _ . 1 2 A _ _	20.5	63
	11	120.39	76	2.66	5290	1 1 8		
	10	130.10	70	3.40	5290	1 3 2		
	10	140.21	75	3.25	5290	1 5 0		
	8.4	162.50	102	1.97	5290	1 6 0		
	7.1	190.38	118	1.69	5290	1 8 0		
	6.8	200.68	105	2.61	5290	2 0 0		
	5.9	229.32	120	2.31	5290	2 2 5		
	5.1	266.25	164	1.20	5270	2 6 5		
	4.6	295.83	181	1.09	5270	2 8 0		
	4.4	309.52	159	1.74	5280	3 1 5		
	3.8	362.64	185	1.50	5270	3 6 0		
	2.7	507.14	254	1.09	5240	5 0 0		
	5.7	240.00	131	3.67	7440	C 0 5 2 1 2 5 0 _ M _ _ _ . 1 2 A _ _	18.5	63
	8.5	160.26	103	3.82	7440	C 0 5 3 1 1 6 0 _ M _ _ _ . 1 2 A _ _	21.5	63
	7.2	187.76	120	3.27	7440	1 8 0		
	5.9	229.81	125	3.85	7440	2 2 5		
	5.2	262.58	165	2.34	7440	2 6 5		
	4.7	291.75	183	2.11	7440	2 8 0		
	4.4	310.18	165	2.91	7440	3 1 5		
	3.7	363.40	192	2.50	7440	3 6 0		
	3.4	402.70	251	1.53	7440	4 0 0		
	3.0	457.66	285	1.34	7440	4 5 0		
	2.7	508.21	264	1.82	7440	5 0 0		
	2.4	564.68	292	1.65	7440	5 6 0		
	1.7	779.42	397	1.21	7430	8 0 0		
	1.5	885.79	450	1.07	7420	9 0 0		
	4.5	299.67	200	3.83	11800	C 0 6 3 1 2 8 0 _ M _ _ _ . 1 2 A _ _	37.5	63
	3.8	357.32	200	3.83	11900	3 6 0		
	3.4	395.39	262	2.92	11800	4 0 0		
	3.0	449.50	296	2.59	11800	4 5 0		
	2.6	514.75	281	2.72	11800	5 0 0		
	2.3	580.00	315	2.43	11800	5 6 0		
	1.8	765.28	410	1.87	11700	8 0 0		
	1.6	870.00	462	1.66	11700	9 0 0		

UWAGA

Inne wyjściowe prędkości obrotowe są dostępne w przypadku zastosowania silników 2 i 8-biegunowych - prosimy o kontakt z naszym Biurem Technicznym.

TABELE DOBORU - MOTOREDUKTORY

0,12 kW 4-BIEGUNOWY	N2 obr/min	i	M2 Nm	Fm	N	Oznaczenie jednostki	Kg	Wielkość silnika					
	Wyjściowa prędkość obrotowa	Przełożenie	Moment obrotowy wyjściowy	Wsp. przeciąż.	Siła promieniowa	Oznaczenia w kolumnach od 1 do 20 do wpisania przy składaniu zamówienia	Ciężar jednostki do montażu łapowego						
0,12 kW 4-BIEGUNOWY	1.3	1021.77	655	1.17	11402	C 0 6 4 1 1 0 C _ M _ _ _ _ . 1 2 A - -	50.5	63					
	1.2	1110.85	711	1.08	11402	1 1 C							
	1.0	1299.84	815	0.94	11402	1 2 C							
	0.91	1495.14	937	0.82	11402	1 4 C							
	2.7	499.88	321	3.95	29200	C 0 7 3 1 5 0 0 _ M _ _ _ _ . 1 2 A - -	84.5	63					
		2.5	547.35	350	3.62	29200			5 6 0				
		1.8	747.66	471	2.67	29200			8 0 0				
		1.6	838.50	526	2.39	29200			9 0 0				
	1.3	1009.20	679	1.97	28931	C 0 7 4 1 1 0 C _ M _ _ _ _ . 1 2 A - -	88.5	63					
		1.2	1097.19	738	1.82	28931			1 1 C				
		1.1	1213.28	806	1.66	28931			1 2 C				
		0.97	1395.57	926	1.45	28931			1 4 C				
		0.90	1517.24	1006	1.33	28931			1 6 C				
		0.82	1661.54	1097	1.22	28931			1 8 C				
		0.68	1994.66	1314	1.02	28931			2 0 C				
		0.62	2185.71	1441	0.93	28931			2 2 C				
		0.55	2462.77	1619	0.83	28931			2 5 C				
		1.3	1083.79	737	3.86	41656			C 0 8 4 1 1 1 C _ M _ _ _ _ . 1 2 A - -	141.5	63		
			1.1	1191.45	812	3.34			41656			1 2 C	
	0.97		1404.96	954	2.84	41656	1 4 C						
	0.89		1532.14	1030	3.18	41545	1 6 C						
	0.72		1901.25	1276	2.57	41545	1 8 C						
	0.65		2088.45	1396	2.40	41545	2 0 C						
	0.61		2241.96	1501	2.18	41545	2 2 C						
	0.55		2462.71	1643	2.04	41545	2 5 C						
	0.50		2696.62	1797	1.87	41545	2 8 C						
	0.41		3304.80	2194	1.53	41545	3 2 C						
	0.36		3760.71	2492	1.31	41545	3 6 C						
	0.71	1908.45	1307	3.77	53383	C 0 9 4 1 1 8 C _ M _ _ _ _ . 1 2 A - -	209.5	63					
		0.65	2106.88	1440	3.44	53383			2 0 C				
		0.60	2250.46	1538	3.20	53383			2 2 C				
		0.55	2484.44	1694	2.92	53383			2 5 C				
		0.50	2720.42	1852	2.67	53383			2 8 C				
		0.41	3333.96	2262	2.19	53383			3 2 C				
		0.36	3774.96	2554	1.93	53383			3 6 C				
		0,12 kW 6-BIEGUNOWY	101	8.59	9	9.52			2860	C 0 3 2 1 8 . 0 _ M _ _ _ _ . 1 2 C - -	14.5	63	
			75	11.61	12	7.78			2860	1 1 .			
	66		13.20	14	7.04	2860	1 2 .						
	58		14.95	15	6.45	2860	1 4 .						
53	16.36		15	6.26	2860	1 6 .							
45	19.12		20	5.38	2850	1 8 .							
42	20.61		21	5.11	2850	2 0 .							
39	22.11		20	5.11	2850	2 2 .							
35	25.14		22	4.67	2850	2 5 .							
31	28.48		25	4.29	2850	2 8 .							
26	33.71		34	3.59	2850	3 2 .							
24	36.43		32	3.61	2850	3 6 .							
22	39.26		34	3.43	2850	4 0 .							
19	45.50		46	2.98	2840	4 5 .							
16	53.31		53	2.70	2830	5 0 .							
15	56.19		49	2.67	2840	5 6 .							
14	64.21		55	2.44	2830	6 3 .							
12	74.55		74	2.01	2820	7 1 .							
11	82.83		81	1.82	2820	8 0 .							
10	86.67		73	2.04	2830	9 0 .							
8.6	101.54		84	1.76	2820	1 0 0 .							
7.6	114.33		112	1.14	2800	1 1 2 .							
6.7	129.94		126	0.99	2800	1 2 5 .							
6.1	142.00		116	1.28	2800	1 4 0 .							
5.5	157.78		128	1.16	2800	1 6 0 .							
4.0	217.78		174	0.85	2770	2 1 2 .							
8.3	105.36		102	1.46	2810	C 0 3 3 1 1 0 0 _ M _ _ _ _ . 1 2 C - -	17.5	63					
	7.2		120.39	116	1.28	2800			1 1 8				
	6.7		130.10	104	1.42	2810			1 3 2				
	6.2		140.21	112	1.32	2800			1 5 0				
	5.4		162.50	155	0.96	2780			1 6 0				
	4.6		190.38	181	0.82	2770			1 8 0				
	4.3		200.68	157	0.94	2780			2 0 0				
	3.8		229.32	179	0.83	2770			2 2 5				
	16		53.31	54	3.78	5290			C 0 4 2 1 5 0 . _ M _ _ _ _ . 1 2 C - -	16.5			63
			14	64.21	56	3.90			5290				
12			74.55	74	2.71	5290	7 1 .						

UWAGA

Inne wyjściowe prędkości obrotowe są dostępne w przypadku zastosowania silników 2 i 8-biegunowych - prosimy o kontakt z naszym Biurem Technicznym.

TABELE DOBORU - MOTOREDUKTORY

0,12 kW 6-BIEGUNOWY	N2 obr/min	i	M2 Nm	Fm	N	Oznaczenie jednostki	Kg	Wielkość silnika
	Wyjściowa prędkość obrotowa	Przełożenie	Moment obrotowy wyjściowy	Wsp. przeciąż.	Siła promieniowa	Oznaczenia w kolumnach od 1 do 20 do wpisania przy składaniu zamówienia	Ciężar jednostki do montażu łapowego	
	11	82.83	82	2.28	5290	C 0 4 2 1 8 0 _ M _ _ _ _ . 1 2 C - -	16.5	63
	10	86.67	74	3.31	5290	9 0 .		
	8.6	101.54	86	2.95	5290	1 0 0		
	7.6	114.33	113	1.14	5290	1 1 2		
	6.7	129.94	127	0.99	5280	1 2 5		
	6.1	142.00	118	2.35	5290	1 4 0		
	5.5	157.78	130	2.13	5280	1 6 0		
	4.0	217.78	176	1.14	5270	2 1 2		
	3.5	247.50	198	0.99	5260	2 5 0		
	8.3	105.36	103	1.94	5290	C 0 4 3 1 1 0 0 _ M _ _ _ _ . 1 2 C - -	20.5	63
	7.2	120.39	117	1.70	5290	1 1 8		
	6.7	130.10	107	2.55	5290	1 3 2		
	6.2	140.21	115	2.40	5290	1 5 0		
	5.4	162.50	156	1.26	5280	1 6 0		
	4.6	190.38	182	1.08	5270	1 8 0		
	4.3	200.68	162	1.71	5280	2 0 0		
	3.8	229.32	184	1.51	5270	2 2 5		
	2.8	309.52	243	1.14	5250	3 1 5		
	2.4	362.64	283	0.98	5240	3 6 0		
	8.0	109.07	111	3.49	7440	C 0 5 2 1 1 1 2 _ M _ _ _ _ . 1 2 C - -	18.5	63
	7.0	124.00	125	3.04	7440	1 2 5		
	6.1	142.00	122	3.93	7440	1 4 0		
	5.4	160.00	136	3.52	7440	1 6 0		
	4.1	211.11	178	2.70	7440	2 1 2		
	3.6	240.00	200	2.40	7440	2 5 0		
	8.4	103.90	105	3.76	7440	C 0 5 3 1 1 0 0 _ M _ _ _ _ . 1 2 C - -	21.5	63
	7.3	118.73	119	3.29	7440	1 1 8		
	5.4	160.26	159	2.45	7440	1 6 0		
	4.6	187.76	186	2.08	7440	1 8 0		
	4.3	201.10	168	2.85	7440	2 0 0		
	3.8	229.81	191	2.51	7440	2 2 5		
	3.3	262.58	257	1.50	7440	2 6 5		
	3.0	291.75	284	1.35	7440	2 8 0		
	2.8	310.18	254	1.90	7440	3 1 5		
	2.4	363.40	295	1.63	7440	3 6 0		
	2.2	402.70	391	0.97	7430	4 0 0		
	1.9	457.66	441	0.86	7420	4 5 0		
	1.7	508.21	406	1.19	7430	5 0 0		
	1.5	564.68	449	1.07	7420	5 6 0		
	7.0	124.00	132	3.95	11900	C 0 6 2 1 1 2 5 _ M _ _ _ _ . 1 2 C - -	32.5	63
	3.6	240.00	211	3.62	11900	2 5 0		
	4.7	184.62	193	3.95	11900	C 0 6 3 1 1 8 0 _ M _ _ _ _ . 1 2 C - -	37.5	63
	3.3	265.95	275	2.78	11800	2 6 5		
	2.9	299.67	309	2.48	11800	2 8 0		
	2.6	328.67	282	2.71	11800	3 1 5		
	2.4	357.32	305	2.51	11800	3 6 0		
	2.2	395.39	405	1.89	11700	4 0 0		
	1.9	449.50	458	1.67	11700	4 5 0		
	1.7	514.75	431	1.77	11700	5 0 0		
	1.5	580.00	482	1.59	11700	5 6 0		
	1.1	765.28	629	1.22	11600	8 0 0		
	1.0	870.00	709	1.08	11500	9 0 0		
	2.7	319.95	323	3.93	29200	C 0 7 3 1 3 1 5 _ M _ _ _ _ . 1 2 C - -	84.5	63
	2.5	341.61	344	3.69	29200	3 6 0		
	2.3	373.83	400	3.35	29200	4 0 0		
	2.1	419.25	446	3.00	29200	4 5 0		
	1.7	499.88	495	2.55	29200	5 0 0		
	1.6	547.35	539	2.33	29200	5 6 0		
	1.2	747.66	731	1.72	29200	8 0 0		
	1.0	838.50	817	1.54	29200	9 0 0		
	0.86	1009.20	1059	1.27	28931	C 0 7 4 1 1 0 C _ M _ _ _ _ . 1 2 C - -	88.5	63
	0.79	1097.19	1150	1.17	28931	1 1 C		
	0.72	1213.28	1260	1.06	28931	1 2 C		
	0.62	1395.57	1446	0.93	28931	1 4 C		
	0.57	1517.24	1570	0.85	28931	1 6 C		
	1.4	636.31	682	3.98	41656	C 0 8 4 1 6 3 0 _ M _ _ _ _ . 1 2 C - -	141.5	63
	1.2	711.92	761	3.57	41656	7 1 0		
	1.1	758.79	812	3.34	41656	8 0 0		
	0.97	899.27	959	2.83	41656	9 0 0		
	0.91	960.14	1023	2.65	41656	1 0 C		
	0.80	1083.79	1151	2.47	41656	1 1 C		
	0.73	1191.45	1264	2.15	41656	1 2 C		
	0.62	1404.96	1484	1.83	41656	1 4 C		
	0.57	1532.14	1610	2.03	41545	1 6 C		
	0.46	1901.25	1991	1.64	41545	1 8 C		
	0.42	2088.45	2180	1.54	41545	2 0 C		
	0.39	2241.96	2340	1.40	41545	2 2 C		
	0.35	2462.71	2563	1.31	41545	2 5 C		
	0.32	2696.62	2801	1.20	41545	2 8 C		
	0.26	3304.80	3414	0.98	41545	3 2 C		

UWAGA

Inne wyjściowe prędkości obrotowe są dostępne w przypadku zastosowania silników 2 i 8-biegunowych - prosimy o kontakt z naszym Biurem Technicznym.

SERIA C

TABELE DOBORU - MOTOREDUKTORY

0,12 kW 6-BIEGUNOWY	N2 obr/min	i	M2 Nm	Fm	N	Oznaczenie jednostki	Kg	Wielkość silnika
	Wyjściowa prędkość obrotowa	Przełożenie	Moment obrotowy wyjściowy	Wsp. przeciąż.	Siła promieniowa	Oznaczenia kolumnach od 1 do 20 do wpisania przy składaniu zamówienia	Ciężar jednostki do montażu łapowego	
	0.23	3760.71	3866	0.85	41545	C 0 8 4 1 3 6 C _ M _ _ _ _ . 1 2 C _ _	141.5	63
	0.72	1216.09	1319	3.62	53383	C 0 9 4 1 1 2 C _ M _ _ _ _ . 1 2 C _ _	209.5	63
	0.61	1434.02	1549	3.09	53383	1 4 C		
	0.57	1537.95	1649	2.99	53383	1 6 C		
	0.46	1908.45	2039	2.41	53383	1 8 C		
	0.41	2106.88	2247	2.20	53383	2 0 C		
	0.39	2250.46	2397	2.05	53383	2 2 C		
	0.35	2484.44	2641	1.88	53383	2 5 C		
	0.32	2720.42	2886	1.72	53383	2 8 C		
	0.26	3333.96	3518	1.41	53383	3 2 C		
	0.23	3774.96	3963	1.24	53383	3 6 C		
	159	8.59	8	9.03	2858	C 0 3 2 1 8 . 0 _ M _ _ _ _ . 1 8 A _ _	14.5	63
	118	11.61	12	7.30	2857	1 1 .		
	104	13.20	13	6.67	2857	1 2 .		
	92	14.95	15	6.09	2857	1 4 .		
	84	16.36	14	5.83	2856	1 6 .		
	72	19.12	19	5.11	2856	1 8 .		
	66	20.61	20	4.84	2856	2 0 .		
	62	22.11	19	4.77	2856	2 2 .		
	54	25.14	22	4.36	2855	2 5 .		
	48	28.48	25	4.02	2855	2 8 .		
	41	33.71	33	3.38	2844	3 2 .		
	38	36.43	31	3.39	2844	3 6 .		
	35	39.26	34	3.22	2844	4 0 .		
	30	45.50	44	2.72	2841	4 5 .		
	26	53.31	52	2.44	2831	5 0 .		
	24	56.19	47	2.51	2841	5 6 .		
	21	64.21	54	2.29	2830	6 3 .		
	18	74.55	71	2.00	2825	7 1 .		
	17	82.83	79	1.85	2818	8 0 .		
	16	86.67	71	1.94	2825	9 0 .		
	13	101.54	82	1.73	2816	1 0 0		
	12	114.33	107	1.20	2801	1 1 2		
	11	129.94	122	1.03	2796	1 2 5		
	10	142.00	113	1.32	2801	1 4 0		
	8.7	157.78	124	1.20	2796	1 6 0		
	6.3	217.78	168	0.88	2770	2 1 2		
	13	105.36	98	1.52	2810	C 0 3 3 1 1 0 0 _ M _ _ _ _ . 1 8 A _ _	17.5	63
	11	120.39	111	1.33	2801	1 1 8		
	11	130.10	102	1.45	2811	1 3 2		
	10	140.21	109	1.36	2801	1 5 0		
	8.4	162.50	149	1.00	2782	1 6 0		
	7.2	190.38	174	0.86	2770	1 8 0		
	6.8	200.68	153	0.97	2780	2 0 0		
	6.0	229.32	174	0.86	2770	2 2 5		
	26	53.31	52	3.97	5286	C 0 4 2 1 5 0 _ M _ _ _ _ . 1 8 A _ _	16.5	63
	21	64.21	55	3.67	5286	6 3 .		
	18	74.55	72	2.84	5284	7 1 .		
	17	82.83	80	2.39	5284	8 0 .		
	16	86.67	73	3.11	5287	9 0 .		
	13	101.54	84	2.77	5285	1 0 0		
	12	114.33	108	1.20	5280	1 1 2		
	11	129.94	123	1.03	5278	1 2 5		
	10	142.00	115	2.18	5280	1 4 0		
	8.7	157.78	127	2.02	5278	1 6 0		
	6.3	217.78	172	1.20	5271	2 1 2		
	5.5	247.50	194	1.03	5261	2 5 0		
	13	105.36	99	2.04	5281	C 0 4 3 1 1 0 0 _ M _ _ _ _ . 1 8 A _ _	20.5	63
	11	120.39	113	1.78	5280	1 1 8		
	11	130.10	104	2.28	5281	1 3 2		
	10	140.21	112	2.18	5280	1 5 0		
	8.4	162.50	151	1.32	5275	1 6 0		
	7.2	190.38	176	1.13	5270	1 8 0		
	6.8	200.68	157	1.75	5275	2 0 0		
	6.0	229.32	178	1.55	5271	2 2 5		
	5.1	266.25	244	0.81	5246	2 6 5		
	4.4	309.52	237	1.17	5250	3 1 5		
	3.8	362.64	275	1.01	5240	3 6 0		
	13	109.07	107	3.66	7438	C 0 5 2 1 1 1 2 _ M _ _ _ _ . 1 8 A _ _	18.5	63
	11	124.00	121	3.19	7438	1 2 5		
	8.6	160.00	133	3.61	7436	1 6 0		
	6.5	211.11	173	2.78	7433	2 1 2		
	5.7	240.00	195	2.47	7437	2 5 0		

UWAGA

Inne wyjściowe prędkości obrotowe są dostępne w przypadku zastosowania silników 2 i 8-biegunowych - prosimy o kontakt z naszym Biurem Technicznym.

TABELE DOBORU - MOTOREDUKTORY

0,18 kW 4-BIEGUNOWY	N2 obr/min	i	M2 Nm	Fm	N	Oznaczenie jednostki	Kg	Wielkość silnika
	Wyjściowa prędkość obrotowa	Przełożenie	Moment obrotowy wyjściowy	Wsp. przeciąż.	Siła promieniowa	Oznaczenia w kolumnach od 1 do 20 do wpisania przy składaniu zamówienia	Ciężar jednostki do montażu łapowego	
	13	103.90	101	3.95	7436	C 0 5 3 1 1 0 0 _ M _ _ _ _ . 1 8 A - -	21.5	63
	12	118.73	115	3.46	7435	1 1 8		
	8.5	160.26	153	2.57	7434	1 6 0		
	7.3	187.76	179	2.19	7434	1 8 0		
	6.8	201.10	163	2.94	7435	2 0 0		
	6.0	229.81	186	2.59	7434	2 2 5		
	5.2	262.58	247	1.57	7432	2 6 5		
	4.7	291.75	273	1.42	7430	2 8 0		
	4.4	310.18	246	1.95	7432	3 1 5		
	3.8	363.40	286	1.68	7428	3 6 0		
	3.4	402.70	374	1.03	7421	4 0 0		
	3.0	457.66	425	0.90	7416	4 5 0		
	2.7	508.21	394	1.22	7421	5 0 0		
	2.4	564.68	435	1.11	7420	5 6 0		
	1.8	779.42	592	0.81	7390	8 0 0		
	5.7	240.00	206	3.71	11852	C 0 6 2 1 2 5 0 _ M _ _ _ _ . 1 8 A - -	32.5	63
	5.2	265.95	265	2.89	11830	C 0 6 3 1 2 6 5 _ M _ _ _ _ . 1 8 A - -	37.5	63
	4.6	299.67	297	2.57	11728	2 8 0		
	4.2	328.67	275	2.78	11828	3 1 5		
	3.8	357.32	297	2.57	11828	3 6 0		
	3.5	395.39	390	1.96	11704	4 0 0		
	3.0	449.50	440	1.74	11661	4 5 0		
	2.7	514.75	419	1.83	11707	5 0 0		
	2.4	580.00	469	1.63	11707	5 6 0		
	1.8	765.28	610	1.25	11600	8 0 0		
	1.6	870.00	688	1.11	11500	9 0 0		
	4.0	341.61	330	3.84	28143	C 0 7 3 1 3 6 0 _ M _ _ _ _ . 1 8 A - -	84.5	63
	3.7	373.83	384	3.49	27930	4 0 0		
	3.3	419.25	429	3.12	29161	4 5 0		
	2.7	499.88	479	2.65	29152	5 0 0		
	2.5	547.35	522	2.43	29152	5 6 0		
	1.8	747.66	701	1.80	29130	8 0 0		
	1.6	838.50	784	1.61	29116	9 0 0		
	1.4	1009.20	1012	1.33	28931	C 0 7 4 1 1 0 C _ M _ _ _ _ . 1 8 A - -	88.5	63
	1.2	1097.19	1099	1.22	28931	1 1 C		
	1.1	1213.28	1201	1.12	28931	1 2 C		
	0.98	1395.57	1379	0.97	28931	1 4 C		
	0.90	1517.24	1498	0.90	28931	1 6 C		
	0.82	1661.54	1634	0.82	28931	1 8 C		
	1.9	711.92	726	3.74	41656	C 0 8 4 1 7 1 0 _ M _ _ _ _ . 1 8 A - -	141.5	63
	1.8	758.79	774	3.51	41656	8 0 0		
	1.5	899.27	916	2.96	41656	9 0 0		
	1.4	960.14	977	2.78	41656	1 0 C		
	1.3	1083.79	1098	2.59	41656	1 1 C		
	1.1	1191.45	1209	2.25	41656	1 2 C		
	0.98	1404.96	1421	1.91	41656	1 4 C		
	0.89	1532.14	1534	2.14	41545	1 6 C		
	0.72	1901.25	1900	1.72	41545	1 8 C		
	0.66	2088.45	2079	1.61	41545	2 0 C		
	0.61	2241.96	2236	1.47	41545	2 2 C		
	0.56	2462.71	2447	1.37	41545	2 5 C		
	0.51	2696.62	2676	1.25	41545	2 8 C		
	0.41	3304.80	3268	1.03	41545	3 2 C		
	0.36	3760.71	3711	0.88	41545	3 6 C		
	1.1	1216.09	1261	3.79	53383	C 0 9 4 1 1 2 C _ M _ _ _ _ . 1 8 A - -	209.5	63
	0.96	1434.02	1483	3.22	53383	1 4 C		
	0.89	1537.95	1572	3.13	53383	1 6 C		
	0.72	1908.45	1947	2.53	53383	1 8 C		
	0.65	2106.88	2144	2.31	53383	2 0 C		
	0.61	2250.46	2291	2.15	53383	2 2 C		
	0.55	2484.44	2523	1.96	53383	2 5 C		
	0.50	2720.42	2759	1.80	53383	2 8 C		
	0.41	3333.96	3368	1.47	53383	3 2 C		
	0.36	3774.96	3803	1.30	53383	3 6 C		

UWAGA

Inne wyjściowe prędkości obrotowe są dostępne w przypadku zastosowania silników 2 i 8-biegunowych - prosimy o kontakt z naszym Biurem Technicznym.

TABELE DOBORU - MOTOREDUKTORY

0,18 kW 6-BIEGUNOWY	N2 obr/min	i	M2 Nm	Fm	N	Oznaczenie jednostki	Kg	Wielkość silnika
	Wyjściowa prędkość obrotowa	Przełożenie	Moment obrotowy wyjściowy	Wsp. przeciąż.	Siła promieniowa	Oznaczenia w kolumnach od 1 do 20 do wpisania przy składaniu zamówienia	Ciężar jednostki do montażu łapowego	
	105	8.59	13	6.56	2857	C 0 3 2 1 8 . 0 _ M _ - - - . 1 8 C - -	15.5	71
	78	11.61	17	5.36	2856	1 1 .		
	68	13.20	20	4.85	2856	1 2 .		
	60	14.95	22	4.45	2855	1 4 .		
	55	16.36	22	4.32	2855	1 6 .		
	47	19.12	29	3.71	2845	1 8 .		
	44	20.61	31	3.52	2844	2 0 .		
	41	22.11	29	3.53	2845	2 2 .		
	36	25.14	33	3.22	2844	2 5 .		
	32	28.48	37	2.96	2843	2 8 .		
	27	33.71	50	2.48	2840	3 2 .		
	25	36.43	46	2.49	2841	3 6 .		
	23	39.26	50	2.36	2840	4 0 .		
	20	45.50	67	2.06	2827	4 5 .		
	17	53.31	77	1.86	2816	5 0 .		
	16	56.19	71	1.84	2827	5 6 .		
	14	64.21	80	1.68	2816	6 3 .		
	12	74.55	107	1.39	2800	7 1 .		
	11	82.83	118	1.26	2798	8 0 .		
	10	86.67	105	1.41	2810	9 0 .		
	8.9	101.54	122	1.21	2796	1 0 0		
	6.3	142.00	168	0.89	2772	1 4 0		
	5.7	157.78	185	0.80	2338	1 6 0		
	8.5	105.36	148	1.01	2135	C 0 3 3 1 1 0 0 _ M _ - - - . 1 8 C - -	19.5	71
	7.5	120.39	168	0.89	2772	1 1 8		
	6.9	130.10	152	0.98	2782	1 3 2		
	6.4	140.21	163	0.91	2772	1 5 0		
	25	36.43	48	3.97	5286	C 0 4 2 1 3 6 . _ M _ - - - . 1 8 C - -	18.5	71
	23	39.26	51	3.79	5286	4 0 .		
	20	45.50	67	3.05	5285	4 5 .		
	17	53.31	79	2.60	5284	5 0 .		
	16	56.19	72	2.95	5285	5 6 .		
	14	64.21	81	2.69	5283	6 3 .		
	12	74.55	108	1.87	5281	7 1 .		
	11	82.83	120	1.57	5278	8 0 .		
	10	86.67	108	2.28	5280	9 0 .		
	8.9	101.54	125	2.03	5278	1 0 0		
	6.3	142.00	171	1.62	5273	1 4 0		
	5.7	157.78	189	1.47	5263	1 6 0		
	8.5	105.36	150	1.34	5276	C 0 4 3 1 1 0 0 _ M _ - - - . 1 8 C - -	21.5	71
	7.5	120.39	170	1.17	5273	1 1 8		
	6.9	130.10	156	1.76	5274	1 3 2		
	6.4	140.21	167	1.66	5273	1 5 0		
	5.5	162.50	227	0.87	5256	1 6 0		
	4.5	200.68	235	1.18	5256	2 0 0		
	3.9	229.32	266	1.04	5242	2 2 5		
	12	73.37	109	3.64	7436	C 0 5 2 1 7 1 . _ M _ - - - . 1 8 C - -	21.5	71
	11	82.67	123	3.23	7435	8 0 .		
	9.1	98.57	126	3.81	7435	1 0 0		
	8.3	109.07	161	2.41	7434	1 1 2		
	7.3	124.00	181	2.09	7434	1 2 5		
	6.3	142.00	177	2.71	7434	1 4 0		
	5.6	160.00	198	2.43	7431	1 6 0		
	4.3	211.11	258	1.86	6731	2 1 2		
	3.8	240.00	291	1.66	7428	2 5 0		
	8.7	103.90	152	2.59	7037	C 0 5 3 1 1 0 0 _ M _ - - - . 1 8 C - -	25.5	71
	7.6	118.73	173	2.27	6984	1 1 8		
	6.9	130.38	162	2.96	6984	1 3 2		
	6.4	140.51	174	2.77	6984	1 5 0		
	5.6	160.26	231	1.69	6731	1 6 0		
	4.8	187.76	269	1.44	7427	1 8 0		
	4.5	201.10	244	1.97	7430	2 0 0		
	3.9	229.81	277	1.73	7427	2 2 5		
	3.4	262.58	373	1.03	7420	2 6 5		
	3.1	291.75	411	0.93	7418	2 8 0		
	2.9	310.18	368	1.31	7423	3 1 5		
	2.5	363.40	428	1.12	7094	3 6 0		
	1.8	508.21	589	0.82	7393	5 0 0		
	7.3	124.00	192	2.72	11852	C 0 6 2 1 1 2 5 _ M _ - - - . 1 8 C - -	34.5	71
	5.7	156.67	206	3.71	11852	1 6 0		
	4.2	214.00	275	2.78	11833	2 1 2		
	3.8	240.00	307	2.49	11823	2 5 0		
	5.3	169.81	259	2.95	11833	C 0 6 3 1 1 6 0 _ M _ - - - . 1 8 C - -	39.5	71
	4.9	184.62	281	2.72	11823	1 8 0		
	3.4	265.95	399	1.92	11702	2 6 5		
	3.0	299.67	448	1.71	11680	2 8 0		
	2.7	328.67	409	1.87	11704	3 1 5		
	2.5	357.32	442	1.73	11704	3 6 0		
	2.3	395.39	588	1.30	11556	4 0 0		
	2.0	449.50	665	1.15	11515	4 5 0		
	1.7	514.75	625	1.22	11561	5 0 0		

UWAGA

Inne wyjściowe prędkości obrotowe są dostępne w przypadku zastosowania silników 2 i 8-biegunowych - prosimy o kontakt z naszym Biurem Technicznym.

TABELE DOBORU - MOTOREDUKTORY

0,18 kW		N2 obr/min	i	M2 Nm	Fm	N	Oznaczenie jednostki	[kg]	
6-BIEGUNOWY		Wyjściowa prędkość obrotowa	Przełożenie	Moment obrotowy wyjściowy	Wsp. przeciąż.	Siła promieniowa	Oznaczenia w kolumnach od 1 do 20 do wpisania przy składaniu zamówienia	Ciężar jednostki do montażu łapowego	Wielkość silnika
1.6	580.00	700	1.09	11515	C 0 6 3 1 5 6 0	M _ _ _ _ . 1 8 C - -	39.5	71	
1.2	765.28	913	0.84	11400	8 0 0				
4.0	226.39	334	3.79	29180	C 0 7 3 1 2 2 5	M _ _ _ _ . 1 8 C - -	86.5	71	
3.6	249.94	392	3.41	29171	2 6 5				
3.3	273.68	428	3.12	29161	2 8 0				
2.8	319.95	468	2.71	29161	3 1 5				
2.6	341.61	499	2.54	29152	3 6 0				
2.4	373.83	580	2.31	29144	4 0 0				
2.1	419.25	648	2.07	29144	4 5 0				
1.8	499.88	717	1.76	29130	5 0 0				
1.6	547.35	782	1.61	29116	5 6 0				
1.2	747.66	1061	1.19	29080	8 0 0				
1.1	838.50	1185	1.06	29056	9 0 0				
0.89	1009.20	1536	0.87	28931	C 0 7 4 1 1 0 C	M _ _ _ _ . 1 8 C - -	90.5	71	
0.82	1097.19	1667	0.80	28931	1 1 C				
1.6	547.09	852	3.19	41656	C 0 8 4 1 5 6 0	M _ _ _ _ . 1 8 C - -	143.5	71	
1.4	636.31	989	2.74	41656	6 3 0				
1.3	711.92	1104	2.46	41656	7 1 0				
1.2	758.79	1177	2.31	41656	8 0 0				
1.0	899.27	1391	1.95	41656	9 0 0				
0.94	960.14	1484	1.83	41656	1 0 C				
0.83	1083.79	1669	1.70	41656	1 1 C				
0.76	1191.45	1833	1.48	41656	1 2 C				
0.64	1404.96	2152	1.26	41656	1 4 C				
0.59	1532.14	2335	1.40	41545	1 6 C				
0.47	1901.25	2887	1.13	41545	1 8 C				
0.43	2088.45	3162	1.06	41545	2 0 C				
0.40	2241.96	3394	0.97	41545	2 2 C				
0.37	2462.71	3716	0.90	41545	2 5 C				
0.33	2696.62	4061	0.83	41545	2 8 C				
1.2	774.48	1227	3.90	53383	C 0 9 4 1 8 0 0	M _ _ _ _ . 1 8 C - -	211.5	71	
0.98	917.87	1451	3.29	53383	9 0 0				
0.92	980.00	1547	3.09	53383	1 0 C				
0.83	1088.78	1713	2.81	53383	1 1 C				
0.74	1216.09	1912	2.50	53383	1 2 C				
0.63	1434.02	2246	2.13	53383	1 4 C				
0.59	1537.95	2391	2.06	53383	1 6 C				
0.47	1908.45	2957	1.67	53383	1 8 C				
0.43	2106.88	3258	1.52	53383	2 0 C				
0.40	2250.46	3476	1.42	53383	2 2 C				
0.36	2484.44	3830	1.29	53383	2 5 C				
0.33	2720.42	4185	1.18	53383	2 8 C				
0.27	3333.96	5102	0.97	53383	3 2 C				
0.24	3774.96	5746	0.86	53383	3 6 C				
163	8.59	12	6.64	2856	C 0 3 2 1 8 . 0	M _ _ _ _ . 2 5 A - -	15.5	71	
121	11.61	16	5.37	2855	1 1 .				
106	13.20	18	4.90	2854	1 2 .				
94	14.95	20	4.48	2854	1 4 .				
86	16.36	20	4.29	2853	1 6 .				
73	19.12	26	3.76	2852	1 8 .				
68	20.61	28	3.56	2852	2 0 .				
63	22.11	26	3.51	2852	2 2 .				
56	25.14	30	3.21	2849	2 5 .				
49	28.48	34	2.95	2849	2 8 .				
42	33.71	45	2.49	2837	3 2 .				
38	36.43	42	2.49	2837	3 6 .				
36	39.26	46	2.37	2837	4 0 .				
31	45.50	60	2.00	2831	4 5 .				
26	53.31	70	1.79	2821	5 0 .				
25	56.19	64	1.85	2831	5 6 .				
22	64.21	73	1.69	2818	6 3 .				
19	74.55	97	1.47	2808	7 1 .				
17	82.83	107	1.36	2804	8 0 .				
16	86.67	97	1.43	2808	9 0 .				
14	101.54	112	1.27	2800	1 0 0				
12	114.33	146	0.88	2780	1 1 2				
10	142.00	153	0.97	2780	1 4 0				
8.9	157.78	169	0.88	2770	1 6 0				
13	105.36	133	1.12	2788	C 0 3 3 1 1 0 0	M _ _ _ _ . 2 5 A - -	19.5	71	
12	120.39	151	0.98	2780	1 1 8				
11	130.10	138	1.07	2790	1 3 2				
10	140.21	148	1.00	2780	1 5 0				

UWAGA

Inne wyjściowe prędkości obrotowe są dostępne w przypadku zastosowania silników 2 i 8-biegunowych - prosimy o kontakt z naszym Biurem Technicznym.

TABELE DOBORU - MOTOREDUKTORY

0,25 kW 4-BIEGUNOWY	N2 obr/min	i	M2 Nm	Fm	N	Oznaczenie jednostki	Kg	Wielkość silnika
	Wyjściowa prędkość obrotowa	Przełożenie	Moment obrotowy wyjściowy	Wsp. przeciąż.	Siła promieniowa	Oznaczenia w kolumnach od 1 do 20 do wpisania przy składaniu zamówienia	Ciężar jednostki do montażu łapowego	
	38	36.43	44	3.98	5286	C 0 4 2 1 3 6 . . M _ _ _ . . 2 5 A - -	18.5	71
	36	39.26	47	3.78	5286	4 0 .		
	31	45.50	61	3.35	5285	4 5 .		
	26	53.31	71	2.92	5281	5 0 .		
	25	56.19	66	2.96	5283	5 6 .		
	22	64.21	74	2.70	5281	6 3 .		
	19	74.55	98	2.09	5277	7 1 .		
	17	82.83	109	1.76	5277	8 0 .		
	16	86.67	99	2.29	5284	9 0 .		
	14	101.54	114	2.04	5279	1 0 0		
	12	114.33	147	0.88	5269	1 1 2		
	10	142.00	156	1.61	5269	1 4 0		
	8.9	157.78	172	1.49	5264	1 6 0		
	6.4	217.78	233	0.88	5250	2 1 2		
	13	105.36	135	1.50	5271	C 0 4 3 1 1 0 0 _ M _ _ _ . . 2 5 A - -	21.5	71
	12	120.39	154	1.31	5268	1 1 8		
	11	130.10	142	1.68	5271	1 3 2		
	10	140.21	152	1.61	5269	1 5 0		
	8.6	162.50	206	0.97	5258	1 6 0		
	7.4	190.38	239	0.83	5248	1 8 0		
	7.0	200.68	213	1.29	5258	2 0 0		
	6.1	229.32	243	1.14	5250	2 2 5		
	19	73.37	99	3.83	7437	C 0 5 2 1 7 1 . . M _ _ _ . . 2 5 A - -	21.5	71
	17	82.67	111	3.45	7436	8 0 .		
	13	109.07	145	2.70	7435	1 1 2		
	11	124.00	164	2.34	7436	1 2 5		
	10	142.00	162	2.97	7436	1 4 0		
	8.8	160.00	181	2.65	7431	1 6 0		
	6.6	211.11	235	2.04	7425	2 1 2		
	5.8	240.00	265	1.82	7434	2 5 0		
	13	103.90	137	2.91	7433	C 0 5 3 1 1 0 0 _ M _ _ _ . . 2 5 A - -	25.5	71
	12	118.73	156	2.55	7430	1 1 8		
	11	130.38	148	3.25	7432	1 3 2		
	10	140.51	159	3.03	7430	1 5 0		
	8.7	160.26	209	1.89	7427	1 6 0		
	7.5	187.76	243	1.61	7427	1 8 0		
	7.0	201.10	222	2.16	7430	2 0 0		
	6.1	229.81	253	1.90	7427	2 2 5		
	5.3	262.58	335	1.16	7424	2 6 5		
	4.8	291.75	372	1.04	7419	2 8 0		
	4.5	310.18	335	1.44	7424	3 1 5		
	3.9	363.40	390	1.24	7414	3 6 0		
	2.8	508.21	535	0.90	7400	5 0 0		
	11	124.00	173	3.05	11838	C 0 6 2 1 1 2 5 _ M _ _ _ . . 2 5 A - -	34.5	71
	6.5	214.00	252	3.03	11817	2 1 2		
	5.8	240.00	280	2.73	11796	2 5 0		
	8.2	169.81	234	3.27	11817	C 0 6 3 1 1 6 0 _ M _ _ _ . . 2 5 A - -	39.5	71
	7.6	184.62	253	3.02	11796	1 8 0		
	5.3	265.95	360	2.12	11748	2 6 5		
	4.7	299.67	404	1.89	11644	2 8 0		
	4.3	328.67	374	2.05	11744	3 1 5		
	3.9	357.32	404	1.89	11744	3 6 0		
	3.5	395.39	530	1.44	11592	4 0 0		
	3.1	449.50	599	1.28	11500	4 5 0		
	2.7	514.75	569	1.34	11600	5 0 0		
	2.4	580.00	637	1.20	11600	5 6 0		
	5.6	249.94	354	3.78	29152	C 0 7 3 1 2 6 5 _ M _ _ _ . . 2 5 A - -	86.5	71
	5.1	273.68	386	3.46	29143	2 8 0		
	4.4	319.95	422	3.01	28013	3 1 5		
	4.1	341.61	449	2.82	26909	3 6 0		
	3.7	373.83	522	2.56	26449	4 0 0		
	3.3	419.25	584	2.29	29117	4 5 0		
	2.8	499.88	651	1.95	29096	5 0 0		
	2.6	547.35	710	1.79	29096	5 6 0		
	1.9	747.66	953	1.32	29048	8 0 0		
	1.7	838.50	1066	1.18	29018	9 0 0		
	1.4	1009.20	1375	0.97	28931	C 0 7 4 1 1 0 C _ M _ _ _ . . 2 5 A - -	90.5	71
	1.3	1097.19	1494	0.90	28931	1 1 C		
	1.2	1213.28	1632	0.82	28931	1 2 C		
	2.6	547.09	760	3.57	41656	C 0 8 4 1 5 6 0 _ M _ _ _ . . 2 5 A - -	143.5	71
	2.2	636.31	883	3.07	41656	6 3 0		
	2.0	711.92	986	2.75	41656	7 1 0		
	1.8	758.79	1052	2.58	41656	8 0 0		
	1.6	899.27	1245	2.18	41656	9 0 0		
	1.5	960.14	1328	2.04	41656	1 0 C		
	1.3	1083.79	1493	1.90	41656	1 1 C		
	1.2	1191.45	1643	1.65	41656	1 2 C		
	0.99	1404.96	1932	1.41	41656	1 4 C		

UWAGA

Inne wyjściowe prędkości obrotowe są dostępne w przypadku zastosowania silników 2 i 8-biegunowych - prosimy o kontakt z naszym Biurem Technicznym.

SERIA C

TABELE DOBORU - MOTOREDUKTORY

0,25 kW 4-BIEGUNOWY	N2 obr/min	i	M2 Nm	Fm	N	Oznaczenie jednostki	Kg	Wielkość silnika
	Wyjściowa prędkość obrotowa	Przełożenie	Moment obrotowy wyjściowy	Wsp. przeciąż.	Siła promieniowa	Oznaczenia w kolumnach od 1 do 20 do wpisania przy składaniu zamówienia	Ciężar jednostki do montażu łapowego	
0,25 kW 4-BIEGUNOWY	0.91	1532.14	2085	1.57	41545	C 0 8 4 1 1 6 C _ M _ _ _ . 2 5 A - -	143.5	71
	0.74	1901.25	2582	1.27	41545	1 8 C		
	0.67	2088.45	2826	1.19	41545	2 0 C		
	0.62	2241.96	3039	1.08	41545	2 2 C		
	0.57	2462.71	3326	1.01	41545	2 5 C		
	0.52	2696.62	3637	0.92	41545	2 8 C	211.5	71
	1.5	917.87	1298	3.68	53383	C 0 9 4 1 9 0 0 _ M _ _ _ . 2 5 A - -		
	1.4	980.00	1385	3.45	53383	1 0 C		
	1.3	1088.78	1533	3.14	53383	1 1 C		
	1.2	1216.09	1713	2.79	53383	1 2 C		
	0.98	1434.02	2015	2.37	53383	1 4 C		
	0.91	1537.95	2137	2.30	53383	1 6 C		
	0.73	1908.45	2646	1.86	53383	1 8 C		
	0.66	2106.88	2914	1.70	53383	2 0 C		
	0.62	2250.46	3113	1.58	53383	2 2 C		
	0.56	2484.44	3429	1.44	53383	2 5 C		
	0.51	2720.42	3749	1.32	53383	2 8 C		
	0.42	3333.96	4578	1.08	53383	3 2 C		
	0.37	3774.96	5168	0.95	53383	3 6 C	15.5	71
105	8.59	18	4.72	2854	C 0 3 2 1 8 . 0 _ M _ _ _ . 2 5 C - -			
78	11.61	24	3.86	2852	1 1 .			
68	13.20	28	3.49	2851	1 2 .			
60	14.95	31	3.20	2850	1 4 .			
55	16.36	30	3.11	2850	1 6 .			
47	19.12	40	2.67	2839	1 8 .			
44	20.61	43	2.54	2838	2 0 .			
41	22.11	40	2.54	2839	2 2 .			
36	25.14	46	2.32	2837	2 5 .			
32	28.48	52	2.13	2835	2 8 .			
27	33.71	70	1.79	2829	3 2 .			
25	36.43	65	1.79	2831	3 6 .			
23	39.26	70	1.70	2829	4 0 .			
20	45.50	93	1.48	2812	4 5 .			
17	53.31	108	1.34	2799	5 0 .			
16	56.19	98	1.33	2812	5 6 .			
14	64.21	111	1.21	2799	6 3 .			
12	74.55	149	1.00	2778	7 1 .			
11	82.83	164	0.9	2773	8 0 .			
10	86.67	147	1.01	2788	9 0 .			
8.9	101.54	170	0.87	2770	1 0 0	18.5	71	
36	25.14	47	3.70	5285	C 0 4 2 1 2 5 . _ M _ _ _ . 2 5 C - -			
32	28.48	53	3.40	5284	2 8 .			
27	33.71	70	2.95	5281	3 2 .			
25	36.43	67	2.86	5283	3 6 .			
23	39.26	71	2.73	5282	4 0 .			
20	45.50	94	2.19	5279	4 5 .			
17	53.31	109	1.88	5277	5 0 .			
16	56.19	100	2.13	5279	5 6 .			
14	64.21	113	1.94	5275	6 3 .			
12	74.55	150	1.35	5271	7 1 .			
11	82.83	166	1.13	5265	8 0 .			
10	86.67	150	1.64	5269	9 0 .			
8.9	101.54	174	1.46	5264	1 0 0	21.5	71	
6.3	142.00	238	1.17	5253	1 4 0			
5.7	157.78	262	1.06	5243	1 6 0			
8.5	105.36	208	0.96	5259	C 0 4 3 1 1 0 0 _ M _ _ _ . 2 5 C - -			
7.5	120.39	237	0.84	5253	1 1 8			
6.9	130.10	216	1.26	5256	1 3 2			
6.4	140.21	233	1.19	5253	1 5 0			
4.5	200.68	326	0.85	5228	2 0 0	21.5	71	
12	73.37	152	2.62	7432	C 0 5 2 1 7 1 . _ M _ _ _ . 2 5 C - -			
11	82.67	170	2.33	7430	8 0 .			
10	90.67	162	2.97	7430	9 0 .			
9.1	98.57	175	2.74	7429	1 0 0			
8.3	109.07	223	1.73	7427	1 1 2			
7.3	124.00	252	1.51	7427	1 2 5			
6.3	142.00	246	1.95	7427	1 4 0			
5.6	160.00	275	1.75	7421	1 6 0			
4.3	211.11	359	1.34	5904	2 1 2			
3.8	240.00	404	1.19	7414	2 5 0	25.5	71	
8.7	103.90	211	1.87	6567	C 0 5 3 1 1 0 0 _ M _ _ _ . 2 5 C - -			
7.6	118.73	240	1.63	6453	1 1 8			
6.9	130.38	225	2.13	6453	1 3 2			
6.4	140.51	242	1.99	6453	1 5 0			

UWAGA

Inne wyjściowe prędkości obrotowe są dostępne w przypadku zastosowania silników 2 i 8-biegunowych - prosimy o kontakt z naszym Biurem Technicznym.

TABELE DOBORU - MOTOREDUKTORY

0,25 kW 6-BIEGUNOWY	N2 obr/min	i	M2 Nm	Fm	N	Oznaczenie jednostki	Kg	Wielkość silnika
	Wyjściowa prędkość obrotowa	Przełożenie	Moment obrotowy wyjściowy	Wsp. przeciąż.	Siła promieniowa	Oznaczenia w kolumnach od 1 do 20 do wpisania przy składaniu zamówienia	Ciężar jednostki do montażu łapowego	
	5.6	160.26	320	1.22	5904	C 0 5 3 1 1 6 0 - M - - - - . 2 5 C - -	25.5	71
	4.8	187.76	374	1.03	7412	1 8 0		
	4.5	201.10	340	1.42	7418	2 0 0		
	3.9	229.81	385	1.25	7412	2 2 5		
	2.9	310.18	512	0.94	7403	3 1 5		
	2.5	363.40	595	0.81	6691	3 6 0		
	11	80.94	176	3.9	11834	C 0 6 2 1 8 0 . - M - - - - . 2 5 C - -	34.5	71
	8.1	110.57	239	2.99	11807	1 1 2		
	7.3	124.00	266	1.96	11796	1 2 5		
	6.3	143.08	263	2.91	11817	1 4 0		
	5.7	156.67	286	2.67	11796	1 6 0		
	4.2	214.00	383	2.00	11755	2 1 2		
	3.8	240.00	426	1.8	11734	2 5 0		
	5.3	169.81	360	2.13	11755	C 0 6 3 1 1 6 0 - M - - - - . 2 5 C - -	39.5	71
	4.9	184.62	390	1.96	11734	1 8 0		
	3.4	265.95	555	1.38	11588	2 6 5		
	3.0	299.67	622	1.23	11540	2 8 0		
	2.7	328.67	568	1.35	11592	3 1 5		
	2.5	357.32	615	1.25	11592	3 6 0		
	2.3	395.39	817	0.94	11388	4 0 0		
	2.0	449.50	924	0.83	11300	4 5 0		
	1.7	514.75	869	0.88	11400	5 0 0		
	5.6	159.98	353	3.79	29152	C 0 7 3 1 1 6 0 - M - - - - . 2 5 C - -	86.5	71
	5.3	170.81	377	3.55	29152	1 8 0		
	4.6	194.65	404	3.14	29143	2 0 0		
	4.0	226.39	465	2.73	29158	2 2 5		
	3.6	249.94	545	2.46	29138	2 6 5		
	3.3	273.68	595	2.25	29117	2 8 0		
	2.8	319.95	651	1.95	29117	3 1 5		
	2.6	341.61	693	1.83	29096	3 6 0		
	2.4	373.83	806	1.66	29079	4 0 0		
	2.1	419.25	900	1.49	29079	4 5 0		
	1.8	499.88	997	1.26	29048	5 0 0		
	1.6	547.35	1087	1.16	29018	5 6 0		
	1.2	747.66	1473	0.86	28940	8 0 0		
	1.6	547.09	1183	2.29	41656	C 0 8 4 1 5 6 0 - M - - - - . 2 5 C - -	143.5	71
	1.4	636.31	1374	1.98	41656	6 3 0		
	1.3	711.92	1534	1.77	41656	7 1 0		
	1.2	758.79	1635	1.66	41656	8 0 0		
	1.0	899.27	1933	1.40	41656	9 0 0		
	0.94	960.14	2061	1.32	41656	1 0 C		
	0.83	1083.79	2318	1.23	41656	1 1 C		
	0.76	1191.45	2546	1.07	41656	1 2 C		
	0.64	1404.96	2989	0.91	41656	1 4 C		
	0.59	1532.14	3243	1.01	41545	1 6 C		
	0.47	1901.25	4010	0.82	41545	1 8 C		
	1.6	558.41	1233	3.88	53383	C 0 9 4 1 5 6 0 - M - - - - . 2 5 C - -	211.5	71
	1.4	649.47	1432	3.34	53383	6 3 0		
	1.2	726.65	1598	2.99	53383	7 1 0		
	1.2	774.48	1704	2.80	53383	8 0 0		
	0.98	917.87	2015	2.37	53383	9 0 0		
	0.92	980.00	2149	2.22	53383	1 0 C		
	0.83	1088.78	2379	2.02	53383	1 1 C		
	0.74	1216.09	2656	1.80	53383	1 2 C		
	0.63	1434.02	3120	1.53	53383	1 4 C		
	0.59	1537.95	3321	1.48	53383	1 6 C		
	0.47	1908.45	4108	1.20	53383	1 8 C		
	0.43	2106.88	4525	1.09	53383	2 0 C		
	0.40	2250.46	4828	1.02	53383	2 2 C		
	0.36	2484.44	5319	0.93	53383	2 5 C		
	0.33	2720.42	5813	0.85	53383	2 8 C		
	163	8.59	18	4.49	2852	C 0 3 2 1 8 . 0 - M - - - - . 3 7 A - -	15.5	71
	121	11.61	24	3.63	2850	1 1 .		
	106	13.20	27	3.31	2849	1 2 .		
	94	14.95	30	3.03	2849	1 4 .		
	86	16.36	30	2.90	2847	1 6 .		
	73	19.12	39	2.54	2844	1 8 .		
	68	20.61	41	2.41	2844	2 0 .		
	63	22.11	39	2.37	2844	2 2 .		
	56	25.14	45	2.17	2840	2 5 .		
	49	28.48	50	2.00	2840	2 8 .		
	42	33.71	67	1.68	2826	3 2 .		
	38	36.43	63	1.68	2826	3 6 .		

0,37 kW

4-BIEGUNOWY

UWAGA

Inne wyjściowe prędkości obrotowe są dostępne w przypadku zastosowania silników 2 i 8-biegunowych - prosimy o kontakt z naszym Biurem Technicznym.

TABELE DOBORU - MOTOREDUKTORY

0,37 kW 4-BIEGUNOWY	N2 obr/min	i	M2 Nm	Fm	N	Oznaczenie jednostki	Kg	Wielkość silnika
	Wyjściowa prędkość obrotowa	Przełożenie	Moment obrotowy wyjściowy	Wsp. przeciąż.	Siła promieniowa	Oznaczenia w kolumnach od 1 do 20 do wpisania przy składaniu zamówienia	Ciężar jednostki do montażu łapowego	
	36	39.26	68	1.60	2826	C 0 3 2 1 4 0 . _ M _ - _ - _ . 3 7 A - -	15.5	71
	31	45.50	90	1.35	2815	4 5 .		
	26	53.31	104	1.21	2805	5 0 .		
	25	56.19	96	1.25	2815	5 6 .		
	22	64.21	108	1.14	2799	6 3 .		
	19	74.55	143	0.99	2780	7 1 .		
	17	82.83	159	0.92	2780	8 0 .		
	16	86.67	143	0.97	2780	9 0 .		
	63	22.11	41	3.78	5286	C 0 4 2 1 2 2 . _ M _ - _ - _ . 3 7 A - -	18.5	71
	56	25.14	46	3.47	5284	2 5 .		
	49	28.48	52	3.21	5284	2 8 .		
	42	33.71	68	2.82	5280	3 2 .		
	38	36.43	65	2.69	5282	3 6 .		
	36	39.26	70	2.55	5282	4 0 .		
	31	45.50	91	2.26	5282	4 5 .		
	26	53.31	105	1.97	5274	5 0 .		
	25	56.19	98	2.00	5278	5 6 .		
	22	64.21	110	1.82	5274	6 3 .		
	19	74.55	145	1.41	5266	7 1 .		
	17	82.83	161	1.19	5266	8 0 .		
	16	86.67	146	1.54	5280	9 0 .		
	14	101.54	169	1.38	5270	1 0 0		
	10	142.00	232	1.09	5250	1 4 0		
	8.9	157.78	255	1.00	5240	1 6 0		
	13	105.36	200	1.02	5255	C 0 4 3 1 1 0 0 _ M _ - _ - _ . 3 7 A - -	21.5	71
	12	120.39	228	0.89	5249	1 1 8		
	11	130.10	210	1.14	5255	1 3 2		
	10	140.21	225	1.09	5250	1 5 0		
	7.0	200.68	316	0.87	5230	2 0 0		
	19	73.37	147	2.59	7434	C 0 5 2 1 7 1 . _ M _ - _ - _ . 3 7 A - -	21.5	71
	17	82.67	165	2.33	7432	8 0 .		
	15	90.67	159	3.00	7432	9 0 .		
	14	98.57	171	2.82	7429	1 0 0		
	13	109.07	215	1.82	7432	1 1 2		
	11	124.00	243	1.58	7434	1 2 5		
	10	142.00	240	2.00	7434	1 4 0		
	8.8	160.00	268	1.79	7424	1 6 0		
	6.6	211.11	349	1.38	7412	2 1 2		
	5.8	240.00	392	1.23	7430	2 5 0		
	13	103.90	204	1.96	7427	C 0 5 3 1 1 0 0 _ M _ - _ - _ . 3 7 A - -	25.5	71
	12	118.73	232	1.72	7422	1 1 8		
	11	130.38	219	2.19	7424	1 3 2		
	10	140.51	235	2.05	7422	1 5 0		
	8.7	160.26	309	1.28	7416	1 6 0		
	7.5	187.76	360	1.09	7416	1 8 0		
	7.0	201.10	329	1.46	7422	2 0 0		
	6.1	229.81	374	1.29	7416	2 2 5		
	4.5	310.18	496	0.97	7410	3 1 5		
	3.9	363.40	577	0.84	7390	3 6 0		
	17	80.94	171	3.55	11909	C 0 6 2 1 8 0 . _ M _ - _ - _ . 3 7 A - -	34.5	71
	13	110.57	230	2.74	11797	1 1 2		
	11	124.00	257	2.06	11780	1 2 5		
	10	143.08	257	2.97	11780	1 4 0		
	8.9	156.67	279	2.74	11780	1 6 0		
	6.5	214.00	373	2.05	11741	2 1 2		
	5.8	240.00	415	1.84	11701	2 5 0		
	8.2	169.81	346	2.21	11741	C 0 6 3 1 1 6 0 _ M _ - _ - _ . 3 7 A - -	39.5	71
	7.6	184.62	375	2.04	11701	1 8 0		
	5.3	265.95	533	1.44	11609	2 6 5		
	4.7	299.67	599	1.28	11500	2 8 0		
	4.3	328.67	553	1.38	11600	3 1 5		
	3.9	357.32	599	1.28	11600	3 6 0		
	3.5	395.39	784	0.98	11400	4 0 0		
	8.8	159.98	340	3.94	29139	C 0 7 3 1 1 6 0 _ M _ - _ - _ . 3 7 A - -	86.5	71
	8.2	170.81	361	3.71	29145	1 8 0		
	7.2	194.65	389	3.05	29145	2 0 0		
	6.2	226.39	449	2.71	29127	2 2 5		
	5.6	249.94	523	2.56	29109	2 6 5		
	5.1	273.68	572	2.34	29091	2 8 0		
	4.4	319.95	624	2.03	26917	3 1 5		
	4.1	341.61	665	1.91	24796	3 6 0		
	3.7	373.83	773	1.73	23910	4 0 0		
	3.3	419.25	864	1.55	29041	4 5 0		
	2.8	499.88	963	1.32	29001	5 0 0		
	2.6	547.35	1051	1.21	29001	5 6 0		
	1.9	747.66	1411	0.89	28909	8 0 0		
	2.6	547.09	1125	2.41	41656	C 0 8 4 1 5 6 0 _ M _ - _ - _ . 3 7 A - -	143.5	71
	2.2	636.31	1307	2.08	41656	6 3 0		
	2.0	711.92	1460	1.86	41656	7 1 0		
	1.8	758.79	1557	1.74	41656	8 0 0		

UWAGA

Inne wyjściowe prędkości obrotowe są dostępne w przypadku zastosowania silników 2 i 8-biegunowych - prosimy o kontakt z naszym Biurem Technicznym.

SERIA C

TABELE DOBORU - MOTOREDUKTORY

0,37 kW 4-BIEGUNOWY	N2 obr/min	i	M2 Nm	Fm	N	Oznaczenie jednostki	Kg	Wielkość silnika		
	Wyjściowa prędkość obrotowa	Przełożenie	Moment obrotowy wyjściowy	Wsp. przeciąż.	Siła promieniowa	Oznaczenia w kolumnach od 1 do 20 do wpisania przy składaniu zamówienia	Ciężar jednostki do montażu łapowego			
0,37 kW 4-BIEGUNOWY	1.6	899.27	1842	1.47	41656	C 0 8 4 1 9 0 0 _ M _ _ _ . 3 7 A _ _	143.5	71		
	1.5	960.14	1966	1.38	41656	1 0 C				
	1.3	1083.79	2210	1.29	41656	1 1 C				
	1.2	1191.45	2432	1.12	41656	1 2 C				
	0.99	1404.96	2860	0.95	41656	1 4 C				
	0.91	1532.14	3086	1.06	41545	1 6 C				
	0.74	1901.25	3822	0.86	41545	1 8 C				
	0.67	2088.45	4183	0.80	41545	2 0 C				
	2.2	649.47	1363	3.51	53383	C 0 9 4 1 6 3 0 _ M _ _ _ . 3 7 A _ _			211.5	71
	1.9	726.65	1522	3.14	53383	7 1 0				
	1.8	774.48	1624	2.94	53383	8 0 0				
	1.5	917.87	1921	2.49	53383	9 0 0				
	1.4	980.00	2050	2.33	53383	1 0 C				
	1.3	1088.78	2268	2.12	53383	1 1 C				
	1.2	1216.09	2536	1.88	53383	1 2 C				
	0.98	1434.02	2983	1.60	53383	1 4 C				
	0.91	1537.95	3163	1.56	53383	1 6 C				
	0.73	1908.45	3916	1.26	53383	1 8 C				
	0.66	2106.88	4313	1.15	53383	2 0 C				
	0.62	2250.46	4608	1.07	53383	2 2 C				
0.56	2484.44	5075	0.98	53383	2 5 C					
0.51	2720.42	5549	0.89	53383	2 8 C					
0,37 kW 6-BIEGUNOWY	107	8.59	27	3.26	2849	C 0 3 2 1 8 . 0 _ M _ _ _ . 3 7 C _ _	19.5	80A		
	79	11.61	36	2.67	2845	1 1 .				
	70	13.20	41	2.41	2843	1 2 .				
	62	14.95	46	2.21	2841	1 4 .				
	56	16.36	44	2.15	2842	1 6 .				
	48	19.12	58	1.84	2829	1 8 .				
	45	20.61	62	1.75	2827	2 0 .				
	42	22.11	59	1.75	2829	2 2 .				
	37	25.14	66	1.60	2826	2 5 .				
	32	28.48	75	1.47	2822	2 8 .				
	27	33.71	101	1.23	2810	3 2 .				
	25	36.43	94	1.24	2814	3 6 .				
	23	39.26	102	1.18	2810	4 0 .				
	20	45.50	134	1.02	2787	4 5 .				
	17	53.31	156	0.92	2771	5 0 .				
	16	56.19	142	0.92	2787	5 6 .				
	14	64.21	161	0.84	2771	6 3 .				
	62	14.95	47	3.68	5283	C 0 4 2 1 1 4 . _ M _ _ _ . 3 7 C _ _			22.5	80A
	56	16.36	45	3.44	5283	1 6 .				
	48	19.12	59	3.06	5282	1 8 .				
	45	20.61	63	2.93	5280	2 0 .				
	42	22.11	60	2.80	5280	2 2 .				
	37	25.14	68	2.55	5280	2 5 .				
	32	28.48	77	2.35	5279	2 8 .				
	27	33.71	102	2.04	5273	3 2 .				
	25	36.43	97	1.98	5277	3 6 .				
	23	39.26	104	1.88	5274	4 0 .				
	20	45.50	136	1.52	5270	4 5 .				
	17	53.31	159	1.30	5266	5 0 .				
	16	56.19	145	1.47	5270	5 6 .				
	14	64.21	164	1.34	5262	6 3 .				
	12	74.55	218	0.93	5255	7 1 .				
	11	86.67	217	1.13	5250	9 0 .				
	9.1	101.54	252	1.01	5240	1 0 0				
	6.5	142.00	345	0.81	5220	1 4 0				
	7.1	130.10	313	0.87	5226	C 0 4 3 1 1 3 2 _ M _ _ _ . 3 7 C _ _	25.5	80A		
	6.6	140.21	337	0.82	5220	1 5 0				
	28	32.55	101	3.81	7440	C 0 5 2 1 3 2 . _ M _ _ _ . 3 7 C _ _	25.5	80A		
	23	40.74	111	3.76	7440	4 0 .				
	20	46.84	143	2.82	7440	4 5 .				
18	50.93	156	2.59	7440	5 0 .					
17	55.45	149	3.00	7440	5 6 .					
15	63.00	167	2.75	7440	6 3 .					
13	73.37	220	1.81	7424	7 1 .					
11	82.67	247	1.61	7422	8 0 .					
10	90.67	235	2.05	7422	9 0 .					
9.3	98.57	254	1.90	7419	1 0 0					
8.4	109.07	324	1.20	7416	1 1 2					
7.4	124.00	365	1.04	7416	1 2 5					
6.5	142.00	357	1.35	7416	1 4 0					
5.8	160.00	399	1.21	7404	1 6 0					
4.4	211.11	519	0.93	4487	2 1 2					
3.8	240.00	585	0.82	7390	2 5 0					

UWAGA

Inne wyjściowe prędkości obrotowe są dostępne w przypadku zastosowania silników 2 i 8-biegunowych - prosimy o kontakt z naszym Biurem Technicznym.

SERIA C

TABELE DOBORU - MOTOREDUKTORY

0,37 kW 6-BIEGUNOWY		N2 obr/min	i	M2 Nm	Fm	N	Oznaczenie jednostki	Kg	Wielkość silnika
		Wyjściowa prędkość obrotowa	Przełożenie	Moment obrotowy wyjściowy	Wsp. przeciąż.	Siła promieniowa	Oznaczenia w kolumnach od 1 do 20 do wpisania przy składaniu zamówienia	Ciężar jednostki do montażu łapowego	
	8.9	103.90	306	1.29	5761	C 0 5 3 1 1 0 0	_ M _ _ _ _ . 3 7 C - -	29.5	80A
	7.7	118.73	348	1.13	5542	1 1 8			
	7.1	130.38	327	1.47	5542	1 3 2			
	6.5	140.51	350	1.38	5542	1 5 0			
	5.7	160.26	464	0.84	4487	1 6 0			
	4.6	201.10	492	0.98	7399	2 0 0			
	4.0	229.81	558	0.86	7387	2 2 5			
	12	73.92	236	3.24	11791	C 0 6 2 1 7 1 .	_ M _ _ _ _ . 3 7 C - -	37.5	80A
	11	80.94	256	2.69	11773	8 0 .			
	10	91.58	252	3.03	11873	9 0 .			
	9.4	97.78	268	2.85	11773	1 0 0			
	8.3	110.57	346	2.06	11721	1 1 2			
	7.4	124.00	386	1.35	11701	1 2 5			
	6.4	143.08	381	2.01	11741	1 4 0			
	5.9	156.67	415	1.84	11701	1 6 0			
	4.3	214.00	554	1.38	11622	2 1 2			
	3.8	240.00	617	1.24	11582	2 5 0			
	8.9	103.86	324	2.36	11800	C 0 6 3 1 1 0 0	_ M _ _ _ _ . 3 7 C - -		
	7.8	117.99	366	2.09	11700	1 1 8			
	7.1	130.00	345	2.22	11800	1 3 2			
	6.2	147.69	389	1.97	11700	1 5 0			
	5.4	169.81	521	1.47	11622	1 6 0			
	5.0	184.62	565	1.35	11582	1 8 0			
	4.6	201.02	519	1.47	11600	2 0 0			
	4.0	228.38	585	1.31	11600	2 2 5			
	3.5	265.95	803	0.95	11393	2 6 5			
	3.1	299.67	901	0.85	11300	2 8 0			
	2.8	328.67	823	0.93	11400	3 1 5			
	2.6	357.32	890	0.86	11400	3 6 0			
	9.2	99.79	312	3.65	29200	C 0 7 2 1 1 0 0	_ M _ _ _ _ . 3 7 C - -	80.5	80A
	8.8	104.32	339	3.24	29200	1 1 2			
	7.9	115.92	375	2.93	29200	1 2 5			
	6.7	138.00	425	2.82	29200	1 4 0			
	6.1	151.12	461	2.64	29200	1 6 0			
	4.4	208.65	627	2.03	29200	2 1 2			
	4.0	231.83	693	1.83	29200	2 5 0			
	8.1	113.20	366	3.65	29139	C 0 7 3 1 1 1 8	_ M _ _ _ _ . 3 7 C - -	89.5	80A
	7.4	125.04	379	3.11	29200	1 3 2			
	6.5	141.75	432	2.80	29200	1 5 0			
	5.8	159.98	512	2.62	29109	1 6 0			
	5.4	170.81	546	2.45	29109	1 8 0			
	4.7	194.65	585	2.17	29091	2 0 0			
	4.1	226.39	673	1.89	29120	2 2 5			
	3.7	249.94	789	1.70	29080	2 6 5			
	3.4	273.68	862	1.55	29041	2 8 0			
	2.9	319.95	942	1.35	29041	3 1 5			
	2.7	341.61	1004	1.26	29001	3 6 0			
	2.5	373.83	1167	1.15	28967	4 0 0			
	2.2	419.25	1303	1.03	28967	4 5 0			
	1.8	499.88	1443	0.87	28909	5 0 0			
	1.7	547.35	1574	0.80	28851	5 6 0			
	3.9	235.77	712	3.68	41900	C 0 8 2 1 2 5 0	_ M _ _ _ _ . 3 7 C - -	130.5	80A
	1.7	547.09	1713	1.58	41656	C 0 8 4 1 5 6 0	_ M _ _ _ _ . 3 7 C - -	146.5	80A
	1.4	636.31	1990	1.36	41656	6 3 0			
	1.3	711.92	2221	1.22	41656	7 1 0			
	1.2	758.79	2368	1.15	41656	8 0 0			
	1.0	899.27	2798	0.97	41656	9 0 0			
	0.96	960.14	2984	0.91	41656	1 0 C			
	0.85	1083.79	3357	0.85	41656	1 1 C			
	1.6	558.41	1785	2.68	53383	C 0 9 4 1 5 6 0	_ M _ _ _ _ . 3 7 C - -		
	1.4	649.47	2073	2.31	53383	6 3 0			
	1.3	726.65	2314	2.07	53383	7 1 0			
	1.2	774.48	2468	1.94	53383	8 0 0			
	1.0	917.87	2917	1.64	53383	9 0 0			
	0.94	980.00	3112	1.54	53383	1 0 C			
	0.84	1088.78	3445	1.40	53383	1 1 C			
	0.76	1216.09	3846	1.24	53383	1 2 C			
	0.64	1434.02	4518	1.06	53383	1 4 C			
	0.60	1537.95	4809	1.02	53383	1 6 C			
	0.48	1908.45	5947	0.83	53383	1 8 C			

UWAGA

Inne wyjściowe prędkości obrotowe są dostępne w przypadku zastosowania silników 2 i 8-biegunowych - prosimy o kontakt z naszym Biurem Technicznym.

SERIA C

TABELE DOBORU - MOTOREDUKTORY

0,55 kW 4-BIEGUNOWY	N2 obr/min	i	M2 Nm	Fm	N	Oznaczenie jednostki	Kg	Wielkość silnika
	Wyjściowa prędkość obrotowa	Przełożenie	Moment obrotowy wyjściowy	Wsp. przeciąż.	Siła promieniowa	Oznaczenia w kolumnach od 1 do 20 do wpisania przy składaniu zamówienia	Ciężar jednostki do montażu łapowego	
	165	8.59	26	3.06	2847	C 0 3 2 1 8 . 0 _ M _ _ _ . 5 5 A _ _	19.5	80A
	122	11.61	35	2.47	2844	1 1 .		
	108	13.20	39	2.26	2841	1 2 .		
	95	14.95	45	2.07	2841	1 4 .		
	87	16.36	44	1.98	2838	1 6 .		
	74	19.12	57	1.73	2833	1 8 .		
	69	20.61	61	1.64	2833	2 0 .		
	64	22.11	58	1.62	2833	2 2 .		
	56	25.14	66	1.48	2825	2 5 .		
	50	28.48	74	1.36	2825	2 8 .		
	42	33.71	98	1.15	2809	3 2 .		
	39	36.43	93	1.15	2809	3 6 .		
	36	39.26	100	1.09	2809	4 0 .		
	31	45.50	132	0.92	2790	4 5 .		
	27	53.31	153	0.83	2780	5 0 .		
	25	56.19	140	0.85	2790	5 6 .		
	108	13.20	40	3.76	5285	C 0 4 2 1 1 2 . _ M _ _ _ . 5 5 A _ _	22.5	80A
	95	14.95	46	3.45	5283	1 4 .		
	87	16.36	45	3.17	5283	1 6 .		
	74	19.12	58	2.88	5283	1 8 .		
	69	20.61	62	2.74	5283	2 0 .		
	64	22.11	60	2.58	5283	2 2 .		
	56	25.14	67	2.37	5280	2 5 .		
	50	28.48	76	2.19	5280	2 8 .		
	42	33.71	99	1.92	5274	3 2 .		
	39	36.43	95	1.83	5276	3 6 .		
	36	39.26	102	1.74	5276	4 0 .		
	31	45.50	133	1.54	5276	4 5 .		
	27	53.31	155	1.35	5262	5 0 .		
	25	56.19	143	1.36	5269	5 6 .		
	22	64.21	162	1.24	5262	6 3 .		
	19	74.55	213	0.97	5250	7 1 .		
	17	82.83	236	0.81	5250	8 0 .		
	44	32.55	99	3.44	7440	C 0 5 2 1 3 2 . _ M _ _ _ . 5 5 A _ _	25.5	80A
	40	35.86	98	3.85	7440	3 6 .		
	35	40.74	110	3.51	7440	4 0 .		
	30	46.84	141	2.71	7440	4 5 .		
	28	50.93	152	2.56	7440	5 0 .		
	26	55.45	147	2.81	7440	5 6 .		
	23	63.00	165	2.58	7440	6 3 .		
	19	73.37	215	1.76	7431	7 1 .		
	17	82.67	241	1.59	7426	8 0 .		
	16	90.67	233	2.05	7426	9 0 .		
	14	98.57	250	1.92	7422	1 0 0		
	13	109.07	316	1.24	7426	1 1 2		
	11	124.00	357	1.08	7430	1 2 5		
	10	142.00	352	1.37	7430	1 4 0		
	8.9	160.00	394	1.22	7412	1 6 0		
	6.7	211.11	511	0.94	7392	2 1 2		
	14	103.90	299	1.34	7418	C 0 5 3 1 1 0 0 _ M _ _ _ . 5 5 A _ _	29.5	80A
	12	118.73	340	1.17	7409	1 1 8		
	11	130.38	321	1.50	7413	1 3 2		
	10	140.51	345	1.40	7409	1 5 0		
	8.9	160.26	453	0.87	7399	1 6 0		
	7.1	201.10	483	1.00	7410	2 0 0		
	6.2	229.81	549	0.88	7400	2 2 5		
	22	64.80	180	3.99	11896	C 0 6 2 1 6 3 . _ M _ _ _ . 5 5 A _ _	37.5	80A
	19	73.92	230	3.31	11844	7 1 .		
	18	80.94	251	2.42	11844	8 0 .		
	16	91.58	250	3.06	11844	9 0 .		
	15	97.78	265	2.88	11844	1 0 0		
	13	110.57	338	1.87	11724	1 1 2		
	11	124.00	376	1.41	11695	1 2 5		
	10	143.08	377	2.03	11695	1 4 0		
	9.1	156.67	409	1.87	11695	1 6 0		
	6.6	214.00	548	1.40	11626	2 1 2		
	5.9	240.00	609	1.26	11558	2 5 0		
	14	103.86	316	2.42	11800	C 0 6 3 1 1 0 0 _ M _ _ _ . 5 5 A _ _	43.5	80A
	12	117.99	358	2.14	11700	1 1 8		
	11	130.00	341	2.24	11800	1 3 2		
	10	147.69	384	1.99	11700	1 5 0		
	8.4	169.81	508	1.51	11626	1 6 0		
	7.7	184.62	550	1.39	11558	1 8 0		
	7.1	201.02	512	1.50	11600	2 0 0		
	6.2	228.38	577	1.33	11600	2 2 5		
	5.3	265.95	782	0.98	11400	2 6 5		
	19	75.56	243	3.85	29200	C 0 7 2 1 8 0 . _ M _ _ _ . 5 5 A _ _	80.5	80A
	16	88.26	271	3.79	29200	9 0 .		
	14	99.79	303	3.45	29200	1 0 0		
	14	104.32	330	2.94	29200	1 1 2		
	12	115.92	366	2.64	29200	1 2 5		
	10	138.00	413	2.71	29200	1 4 0		
	9.4	151.12	454	2.51	29200	1 6 0		

UWAGA

Inne wyjściowe prędkości obrotowe są dostępne w przypadku zastosowania silników 2 i 8-biegunowych - prosimy o kontakt z naszym Biurem Technicznym.

SERIA C

TABELE DOBORU - MOTOREDUKTORY

0,55 kW 4-BIEGUNOWY	N2 obr/min	i	M2 Nm	Fm	N	Oznaczenie jednostki	Kg	Wielkość silnika
	Wyjściowa prędkość obrotowa	Przełożenie	Moment obrotowy wyjściowy	Wsp. przeciąż.	Siła promieniowa	Oznaczenia w kolumnach od 1 do 20 do wpisania przy składaniu zamówienia	Ciężar jednostki do montażu łapowego	
	6.8 6.1	208.65 231.83	612 678	1.96 1.80	29200 29200	C 0 7 2 1 2 1 2 _ M _ _ _ . 5 5 A - - 2 5 0	80.5	80A
	13 11 10 8.9 8.3 7.3 6.3 5.7 5.2 4.4 4.2 3.8 3.4 2.8 2.6	113.20 125.04 141.75 159.98 170.81 194.65 226.39 249.94 273.68 319.95 341.61 373.83 419.25 499.88 547.35	356 372 416 498 529 571 658 767 838 915 975 1133 1266 1412 1540	3.76 2.96 2.69 2.69 2.53 2.08 1.85 1.74 1.60 1.39 1.30 1.18 1.06 0.90 0.82	29125 29200 29200 29096 29106 29106 29075 29044 29013 25273 21625 20101 28926 28858 28858	C 0 7 3 1 1 1 8 _ M _ _ _ . 5 5 A - - 1 3 2 1 5 0 1 6 0 1 8 0 2 0 0 2 2 5 2 6 5 2 8 0 3 1 5 3 6 0 4 0 0 4 5 0 5 0 0 5 6 0	89.5	80A
	6.0	235.77	699	3.61	41900	C 0 8 2 1 2 5 0 _ M _ _ _ . 5 5 A - -	130.5	80A
	2.6 2.2 2.0 1.9 1.6 1.5 1.3	547.09 636.31 711.92 758.79 899.27 960.14 1083.79	1649 1916 2140 2282 2700 2881 3239	1.65 1.42 1.27 1.19 1.01 0.94 0.88	41656 41656 41656 41656 41656 41656 41656	C 0 8 4 1 5 6 0 _ M _ _ _ . 5 5 A - - 6 3 0 7 1 0 8 0 0 9 0 0 1 0 C 1 1 C	146.5	80A
	2.5 2.2 2.0 1.8 1.5 1.4 1.3 1.2 0.99 0.92 0.74	558.41 649.47 726.65 774.48 917.87 980.00 1088.78 1216.09 1434.02 1537.95 1908.45	1719 1998 2231 2380 2816 3004 3325 3717 4371 4636 5740	2.78 2.39 2.14 2.01 1.70 1.59 1.45 1.29 1.09 1.06 0.86	53383 53383 53383 53383 53383 53383 53383 53383 53383 53383 53383	C 0 9 4 1 5 6 0 _ M _ _ _ . 5 5 A - - 6 3 0 7 1 0 8 0 0 9 0 0 1 0 C 1 1 C 1 2 C 1 4 C 1 6 C 1 8 C	214.5	80A
	107 79 70 62 56 48 45 42 37 32 27 25	8.59 11.61 13.20 14.95 16.36 19.12 20.61 22.11 25.14 28.48 33.71 36.43	40 53 61 68 66 87 93 88 99 112 150 140	2.20 1.79 1.62 1.49 1.44 1.24 1.18 1.18 1.08 0.99 0.83 0.83	2841 2835 2831 2828 2829 2814 2810 2814 2809 2802 2781 2788	C 0 3 2 1 8 . 0 _ M _ _ _ . 5 5 C - - 1 1 . 1 2 . 1 4 . 1 6 . 1 8 . 2 0 . 2 2 . 2 5 . 2 8 . 3 2 . 3 6 .	21	80B
	107 79 70 62 56 48 45 42 37 32 27 25 23 20 17 16 14	8.59 11.61 13.20 14.95 16.36 19.12 20.61 22.11 25.14 28.48 33.71 36.43 39.26 45.50 53.31 56.19 64.21	41 55 61 69 68 89 94 90 101 114 152 144 154 203 236 215 244	3.64 2.96 2.70 2.47 2.32 2.06 1.97 1.88 1.72 1.58 1.37 1.33 1.27 1.02 0.87 0.99 0.90	5285 5281 5279 5279 5279 5277 5274 5274 5274 5271 5261 5268 5263 5255 5249 5255 5242	C 0 4 2 1 8 . 0 _ M _ _ _ . 5 5 C - - 1 1 . 1 2 . 1 4 . 1 6 . 1 8 . 2 0 . 2 2 . 2 5 . 2 8 . 3 2 . 3 6 . 4 0 . 4 5 . 5 0 . 5 6 . 6 3 .	24	80B
	50 44 41 37 33 28 26	18.53 21.05 22.56 24.86 28.24 32.55 35.86	87 98 95 104 118 151 147	3.69 3.42 3.89 3.62 3.29 2.56 2.77	7439 7438 7439 7438 7437 7435 7435	C 0 5 2 1 1 8 . _ M _ _ _ . 5 5 C - - 2 0 . 2 2 . 2 5 . 2 8 . 3 2 . 3 6 .	27	80B

UWAGA

Inne wyjściowe prędkości obrotowe są dostępne w przypadku zastosowania silników 2 i 8-biegunowych - prosimy o kontakt z naszym Biurem Technicznym.

TABELE DOBORU - MOTOREDUKTORY

0,55 kW 6-BIEGUNOWY	N2 obr/min	i	M2 Nm	Fm	N	Oznaczenie jednostki	Kg	Wielkość silnika
	Wyjściowa prędkość obrotowa	Przełożenie	Moment obrotowy wyjściowy	Wsp. przeciąż.	Siła promieniowa	Oznaczenia w kolumnach od 1 do 20 do wpisania przy składaniu zamówienia	Ciężar jednostki do montażu łapowego	
	23	40.74	166	2.53	7434	C 0 5 2 1 4 0 . _ M _ _ _ . 5 5 C - -	27	80B
	20	46.84	213	1.90	7432	4 5 .		
	18	50.93	232	1.74	7430	5 0 .		
	17	55.45	222	2.02	7432	5 6 .		
	15	63.00	249	1.85	7430	6 3 .		
	13	73.37	328	1.22	7413	7 1 .		
	11	82.67	367	1.08	7409	8 0 .		
	10	90.67	349	1.38	7409	9 0 .		
	9.3	98.57	377	1.28	7404	1 0 0		
	8.4	109.07	481	0.81	7399	1 1 2		
	6.5	142.00	530	0.91	7400	1 4 0		
	5.8	160.00	593	0.81	7378	1 6 0		
	8.9	103.90	455	0.87	4552	C 0 5 3 1 1 0 0 _ M _ _ _ . 5 5 C - -	31	80B
	7.1	130.38	486	0.99	4175	1 3 2		
	6.5	140.51	520	0.93	4175	1 5 0		
	19	47.32	228	3.35	11865	C 0 6 2 1 4 5 . _ M _ _ _ . 5 5 C - -	39	80B
	18	50.52	242	3.15	11855	5 0 .		
	17	55.71	236	3.19	11855	5 6 .		
	14	64.80	271	2.82	11834	6 3 .		
	12	73.92	351	2.18	11713	7 1 .		
	11	80.94	380	1.81	11681	8 0 .		
	10	91.58	375	2.04	11781	9 0 .		
	9.4	97.78	399	1.92	11681	1 0 0		
	8.3	110.57	515	1.39	11592	1 1 2		
	7.4	124.00	573	0.91	11558	1 2 5		
	6.4	143.08	567	1.35	11626	1 4 0		
	5.9	156.67	617	1.24	11558	1 6 0		
	4.3	214.00	824	0.93	11422	2 1 2		
	3.8	240.00	917	0.83	11353	2 5 0		
	8.9	103.86	482	1.59	11676	C 0 6 3 1 1 0 0 _ M _ _ _ . 5 5 C - -	45	80B
	7.8	117.99	545	1.40	11576	1 1 8		
	7.1	130.00	513	1.49	11676	1 3 2		
	6.2	147.69	578	1.32	11576	1 5 0		
	5.4	169.81	775	0.99	11422	1 6 0		
	5.0	184.62	840	0.91	11353	1 8 0		
	4.6	201.02	772	0.99	11457	2 0 0		
	4.0	228.38	870	0.88	11410	2 2 5		
	18	49.90	248	3.85	29180	C 0 7 2 1 5 0 . _ M _ _ _ . 5 5 C - -	82	80B
	17	53.62	254	3.97	29179	5 6 .		
	15	61.62	292	3.55	29179	6 3 .		
	13	69.00	338	3.10	29172	7 1 .		
	12	75.56	370	2.86	29165	8 0 .		
	10	88.26	410	2.70	29168	9 0 .		
	9.2	99.79	464	2.46	29168	1 0 0		
	8.8	104.32	505	2.18	29168	1 1 2		
	7.9	115.92	558	1.97	29152	1 2 5		
	6.7	138.00	631	1.90	29150	1 4 0		
	6.1	151.12	686	1.78	29150	1 6 0		
	4.4	208.65	932	1.36	29105	2 1 2		
	4.0	231.83	1030	1.23	29057	2 5 0		
	9.5	97.33	471	2.84	29117	C 0 7 3 1 1 0 0 _ M _ _ _ . 5 5 C - -	91	80B
	8.1	113.20	545	2.46	29096	1 1 8		
	7.4	125.04	564	2.09	29150	1 3 2		
	6.5	141.75	642	1.88	29136	1 5 0		
	5.8	159.98	761	1.76	29044	1 6 0		
	5.4	170.81	812	1.65	29044	1 8 0		
	4.7	194.65	870	1.46	29013	2 0 0		
	4.1	226.39	1001	1.27	29063	2 2 5		
	3.7	249.94	1174	1.14	28995	2 6 5		
	3.4	273.68	1281	1.05	28926	2 8 0		
	2.9	319.95	1401	0.91	28926	3 1 5		
	2.7	341.61	1493	0.85	28858	3 6 0		
	6.6	139.29	644	3.85	41880	C 0 8 2 1 1 4 0 _ M _ _ _ . 5 5 C - -	132	80B
	6.0	153.00	705	3.57	41880	1 6 0		
	4.5	204.75	931	2.82	41868	2 1 2		
	3.9	235.77	1058	2.47	41868	2 5 0		
	1.7	547.09	2547	1.07	41656	C 0 8 4 1 5 6 0 _ M _ _ _ . 5 5 C - -	148	80B
	1.4	636.31	2958	0.92	41656	6 3 0		
	1.3	711.92	3301	0.82	41656	7 1 0		
	1.6	558.41	2654	1.80	53383	C 0 9 4 1 5 6 0 _ M _ _ _ . 5 5 C - -	216	80B
	1.4	649.47	3082	1.55	53383	6 3 0		
	1.3	726.65	3441	1.39	53383	7 1 0		
	1.2	774.48	3668	1.30	53383	8 0 0		
	1.0	917.87	4337	1.10	53383	9 0 0		
	0.94	980.00	4626	1.03	53383	1 0 C		
	0.84	1088.78	5121	0.94	53383	1 1 C		
	0.76	1216.09	5717	0.84	53383	1 2 C		
	1.9	495.31	2376	3.57	87299	C 1 0 4 1 5 0 0 _ M _ _ _ . 5 5 C - -	334	80B
	1.7	544.84	2611	3.24	87299	5 6 0		

UWAGA

Inne wyjściowe prędkości obrotowe są dostępne w przypadku zastosowania silników 2 i 8-biegunowych - prosimy o kontakt z naszym Biurem Technicznym.

SERIA C

TABELE DOBORU - MOTOREDUKTORY

0,55 kW		N2 obr/min	i	M2 Nm	Fm	N	Oznaczenie jednostki	Kg	
6-BIEGUNOWY		Wyjściowa prędkość obrotowa	Przełożenie	Moment obrotowy wyjściowy	Wsp. przeciąż.	Siła promieniowa	Oznaczenia w kolumnach od 1 do 20 do wpisania przy składaniu zamówienia	Ciepła jednostki do montażu łapowego	Wielkość silnika
	1.5	626.07		2997	2.83	87299	C 1 0 4 1 6 3 0 _ M _ _ _ _ . 5 5 C _ _	334	80B
	1.3	709.95		3391	2.50	87299	7 1 0		
	1.2	783.06		3741	2.27	87299	8 0 0		
	1.0	896.77		4277	1.98	87299	9 0 0		
	0.91	1013.93		4827	1.76	87299	1 0 C		
	0.82	1126.71		5342	1.55	87375	1 1 C		
	0.78	1175.54		5582	1.52	87299	1 2 C		
	0.66	1402.11		6635	1.28	87299	1 4 C		
	0.57	1606.71		7534	1.14	87299	1 6 C		
	0.49	1862.80		8716	0.98	87299	1 8 C		
	0.43	2146.36		9991	0.86	87299	2 0 C		
	0.41	2221.83		10366	0.83	87299	2 2 C		
	165	8.59		36	2.24	2841	C 0 3 2 1 8 . 0 _ M _ _ _ _ . 7 5 A _ _	19,5	80A
	122	11.61		48	1.81	2837	1 1 .		
	107	13.20		54	1.65	2832	1 2 .		
	95	14.95		62	1.51	2832	1 4 .		
	86	16.36		60	1.44	2827	1 6 .		
	74	19.12		78	1.27	2821	1 8 .		
	69	20.61		84	1.20	2821	2 0 .		
	64	22.11		80	1.18	2821	2 2 .		
	56	25.14		90	1.08	2810	2 5 .		
	50	28.48		101	1.00	2810	2 8		
	42	33.71		134	0.84	2790	3 2 .		
	39	36.43		127	0.84	2790	3 6 .		
	165	8.59		37	3.70	5287	C 0 4 2 1 8 . 0 _ M _ _ _ _ . 7 5 A _ _	22,5	80A
	122	11.61		49	3.01	5283	1 1 .		
	107	13.20		56	2.75	5283	1 2 .		
	95	14.95		62	2.52	5280	1 4 .		
	86	16.36		62	2.32	5280	1 6 .		
	74	19.12		79	2.11	5280	1 8 .		
	69	20.61		85	2.00	5280	2 0 .		
	64	22.11		82	1.89	5280	2 2 .		
	56	25.14		93	1.73	5276	2 5 .		
	50	28.48		104	1.60	5276	2 8 .		
	42	33.71		136	1.41	5267	3 2 .		
	39	36.43		131	1.34	5270	3 6 .		
	36	39.26		140	1.27	5270	4 0 .		
	31	45.50		182	1.13	5270	4 5 .		
	27	53.31		212	0.98	5250	5 0 .		
	25	56.19		196	1.00	5260	5 6 .		
	22	64.21		222	0.91	5250	6 3 .		
	76	18.53		79	3.57	7440	C 0 5 2 1 1 8 . _ M _ _ _ _ . 7 5 A _ _	25,5	80A
	67	21.05		89	3.30	7439	2 0 .		
	63	22.56		87	3.94	7439	2 2 .		
	57	24.86		95	3.68	7439	2 5 .		
	50	28.24		107	3.37	7438	2 8 .		
	43	32.55		135	2.51	7437	3 2 .		
	39	35.86		134	2.81	7437	3 6 .		
	35	40.74		151	2.56	7437	4 0 .		
	30	46.84		193	1.98	7437	4 5 .		
	28	50.93		208	1.87	7435	5 0 .		
	26	55.45		201	2.06	7435	5 6 .		
	22	63.00		226	1.89	7433	6 3 .		
	19	73.37		295	1.29	7427	7 1 .		
	17	82.67		330	1.16	7420	8 0 .		
	16	90.67		319	1.50	7420	9 0 .		
	14	98.57		343	1.41	7414	1 0 0		
	13	109.07		432	0.91	7420	1 1 2		
	8.8	160.00		539	0.89	7400	1 6 0		
	14	103.90		409	0.98	7407	C 0 5 3 1 1 0 0 _ M _ _ _ _ . 7 5 A _ _	29,5	80A
	12	118.73		465	0.86	7395	1 1 8		
	11	130.38		440	1.09	7401	1 3 2		
	10	140.51		472	1.02	7395	1 5 0		
	30	47.32		205	3.38	11868	C 0 6 2 1 4 5 . _ M _ _ _ _ . 7 5 A _ _	37,5	80A
	28	50.52		218	3.24	11848	5 0 .		
	25	55.71		215	3.24	11878	5 6 .		
	22	64.80		247	2.91	11848	6 3 .		
	19	73.92		314	2.42	11771	7 1 .		
	17	80.94		344	1.77	11771	8 0 .		
	15	91.58		342	2.24	11771	9 0 .		
	14	97.78		363	2.11	11771	1 0 0		
	13	110.57		462	1.37	11642	1 1 2		
	11	124.00		515	1.03	11600	1 2 5		
	10	143.08		516	1.48	11600	1 4 0		

UWAGA

Inne wyjściowe prędkości obrotowe są dostępne w przypadku zastosowania silników 2 i 8-biegunowych - prosimy o kontakt z naszym Biurem Technicznym.

SERIA C

TABELE DOBORU - MOTOREDUKTORY

0,75 kW 4-BIEGUNOWY	N2 obr/min	i	M2 Nm	Fm	N	Oznaczenie jednostki	Kg	Wielkość silnika
	Wyjściowa prędkość obrotowa	Przełożenie	Moment obrotowy wyjściowy	Wsp. przeciąż.	Siła promieniowa	Oznaczenia w kolumnach od 1 do 20 do wpisania przy składaniu zamówienia	Ciężar jednostki do montażu łapowego	
	9	156.67	560	1.37	11600	C 0 6 2 1 1 6 0 _ M _ _ _ _ . 7 5 A _ _	37.5	80A
	6.6	214.00	749	1.02	11500	2 1 2		
	5.9	240.00	833	0.92	11400	2 5 0		
	14	103.86	432	1.77	11690	C 0 6 3 1 1 0 0 _ M _ _ _ _ . 7 5 A _ _	43.5	80A
	12	117.99	490	1.56	11500	1 1 8		
	11	130.00	467	1.64	11690	1 3 2		
	10	147.69	525	1.46	11627	1 5 0		
	8.3	169.81	695	1.10	11500	1 6 0		
	7.7	184.62	753	1.02	11400	1 8 0		
	7.0	201.02	700	1.09	11500	2 0 0		
	6.2	228.38	790	0.97	11400	2 2 5		
	28	49.90	222	3.96	29187	C 0 7 2 1 5 0 _ M _ _ _ _ . 7 5 A _ _	80.5	80A
	23	61.62	262	3.70	29182	6 3 .		
	21	69.00	304	3.04	29182	7 1 .		
	19	75.56	333	2.81	29176	8 0 .		
	16	88.26	371	2.77	29175	9 0 .		
	14	99.79	415	2.52	29175	1 0 0		
	14	104.32	452	2.15	29175	1 1 2		
	12	115.92	502	1.93	29163	1 2 5		
	10	138.00	566	1.98	29157	1 4 0		
	9.4	151.12	621	1.83	29157	1 6 0		
	6.8	208.65	838	1.43	29127	2 1 2		
	6.1	231.83	928	1.31	29090	2 5 0		
	15	97.33	422	3.17	29134	C 0 7 3 1 1 0 0 _ M _ _ _ _ . 7 5 A _ _	89.5	80A
	13	113.20	488	2.75	29090	1 1 8		
	11	125.04	509	2.16	29159	1 3 2		
	10	141.75	570	1.96	29163	1 5 0		
	8.8	159.98	682	1.96	29048	1 6 0		
	8.3	170.81	725	1.85	29063	1 8 0		
	7.3	194.65	781	1.52	29063	2 0 0		
	6.3	226.39	901	1.35	29017	2 2 5		
	5.7	249.94	1050	1.28	28971	2 6 5		
	5.2	273.68	1148	1.17	28926	2 8 0		
	4.4	319.95	1252	1.01	23447	3 1 5		
	4.1	341.61	1335	0.95	18101	3 6 0		
	3.8	373.83	1550	0.86	15869	4 0 0		
	10	139.29	578	3.99	41882	C 0 8 2 1 1 4 0 _ M _ _ _ _ . 7 5 A _ _	130.5	80A
	9.2	153.00	633	3.71	41883	1 6 0		
	6.9	204.75	836	2.95	41867	2 1 2		
	6.0	235.77	957	2.64	41875	2 5 0		
	2.6	547.09	2256	1.20	41656	C 0 8 4 1 5 6 0 _ M _ _ _ _ . 7 5 A _ _	146.5	80A
	2.2	636.31	2622	1.04	41656	6 3 0		
	2.0	711.92	2929	0.93	41656	7 1 0		
	1.9	758.79	3123	0.87	41656	8 0 0		
	2.5	558.41	2353	2.03	53383	C 0 9 4 1 5 6 0 _ M _ _ _ _ . 7 5 A _ _	214.5	80A
	2.2	649.47	2734	1.75	53383	6 3 0		
	1.9	726.65	3054	1.57	53383	7 1 0		
	1.8	774.48	3257	1.47	53383	8 0 0		
	1.5	917.87	3853	1.24	53383	9 0 0		
	1.4	980.00	4111	1.16	53383	1 0 C		
	1.3	1088.78	4550	1.06	53383	1 1 C		
	1.2	1216.09	5087	0.94	53383	1 2 C		
	2.6	544.84	2314	3.66	87299	C 1 0 4 1 5 6 0 _ M _ _ _ _ . 7 5 A _ _	332.5	80A
	2.3	626.07	2657	3.19	87299	6 3 0		
	2.0	709.95	3008	2.82	87299	7 1 0		
	1.8	783.06	3319	2.55	87299	8 0 0		
	1.6	896.77	3797	2.23	87299	9 0 0		
	1.4	1013.93	4288	1.98	87299	1 0 C		
	1.3	1126.71	4744	1.75	87375	1 1 C		
	1.2	1175.54	4962	1.71	87299	1 2 C		
	1.0	1402.11	5904	1.44	87299	1 4 C		
	0.88	1606.71	6682	1.28	87299	1 6 C		
	0.76	1862.80	7737	1.11	87299	1 8 C		
	0.66	2146.36	8864	0.97	87299	2 0 C		
	0.64	2221.83	9211	0.93	87299	2 2 C		
	0.55	2560.05	10553	0.81	87299	2 5 C		

UWAGA

Inne wyjściowe prędkości obrotowe są dostępne w przypadku zastosowania silników 2 i 8-biegunowych - prosimy o kontakt z naszym Biurem Technicznym.

SERIA C

TABELE DOBORU - MOTOREDUKTORY

0,75 kW 6-BIEGUNOWY	N2 obr/min	i	M2 Nm	Fm	N	Oznaczenie jednostki	Kg	Wielkość silnika
	Wyjściowa prędkość obrotowa	Przełożenie	Moment obrotowy wyjściowy	Wsp. przeciąż.	Siła promieniowa	Oznaczenia w kolumnach od 1 do 20 do wpisania przy składaniu zamówienia	Ciężar jednostki do montażu łapowego	
	107	8.59	55	1.61	2832	C 0 3 2 1 8 . 0 _ M _ _ _ . 7 5 C - -	24.5	90S
	79	11.61	73	1.32	2823	1 1 .		
	70	13.20	83	1.19	2818	1 2 .		
	62	14.95	93	1.09	2814	1 4 .		
	56	16.36	90	1.06	2815	1 6 .		
	48	19.12	118	0.91	2798	C 0 3 2 1 1 8 . _ M _ _ _ . 7 5 C - -	24.5	90S
	45	20.61	127	0.86	2792	2 0 .		
	42	22.11	120	0.87	2798	2 2 .		
	107	8.59	56	2.67	5283	C 0 4 2 1 8 . 0 _ M _ _ _ . 7 5 C - -	26.5	90S
	79	11.61	75	2.17	5277	1 1 .		
	70	13.20	84	1.98	5274	1 2 .		
	62	14.95	95	1.81	5274	1 4 .		
	56	16.36	92	1.70	5274	1 6 .		
	48	19.12	121	1.51	5271	1 8 .		
	45	20.61	129	1.44	5267	2 0 .		
	42	22.11	123	1.38	5267	2 2 .		
	37	25.14	138	1.26	5267	2 5 .		
	32	28.48	156	1.16	5262	2 8 .		
	27	33.71	207	1.01	5248	3 2 .		
	25	36.43	196	0.97	5257	3 6 .		
	23	39.26	210	0.93	5251	4 0 .		
	79	11.66	76	3.60	7440	C 0 5 2 1 1 1 . _ M _ _ _ . 7 5 C - -	30.5	90S
	72	12.85	84	3.40	7440	1 2 .		
	63	14.59	95	3.14	7440	1 4 .		
	57	16.09	95	3.65	7440	1 6 .		
	50	18.53	119	2.71	7437	1 8 .		
	44	21.05	134	2.50	7435	2 0 .		
	41	22.56	130	2.85	7437	2 2 .		
	37	24.86	142	2.66	7435	2 5 .		
	33	28.24	161	2.41	7433	2 8 .		
	28	32.55	206	1.88	7429	3 2 .		
	26	35.86	201	2.03	7429	3 6 .		
	23	40.74	226	1.85	7427	4 0 .		
	20	46.84	291	1.39	7423	4 5 .		
	18	50.93	316	1.28	7419	5 0 .		
	17	55.45	302	1.48	7423	5 6 .		
	15	63.00	340	1.35	7419	6 3 .		
	13	73.37	447	0.89	7401	7 1 .		
	10	90.67	476	1.01	7395	9 0 .		
	9.3	98.57	515	0.94	7388	1 0 0		
	33	28.18	170	3.82	11937	C 0 6 2 1 2 8 . _ M _ _ _ . 7 5 C - -	42.5	90S
	27	33.48	223	3.17	11816	3 2 .		
	26	35.79	213	3.22	11826	3 6 .		
	23	40.57	239	2.94	11813	4 0 .		
	19	47.32	312	2.45	11803	4 5 .		
	18	50.52	331	2.31	11787	5 0 .		
	17	55.71	322	2.34	11787	5 6 .		
	14	64.80	370	2.07	11757	6 3 .		
	12	73.92	479	1.60	11626	7 1 .		
	11	80.94	519	1.33	11580	8 0 .		
	10	91.58	512	1.49	11680	9 0 .		
	9.4	97.78	544	1.41	11580	1 0 0		
	8.3	110.57	703	1.02	11450	1 1 2		
	6.4	143.08	773	0.99	11500	1 4 0		
	5.9	156.67	841	0.91	11400	1 6 0		
	8.9	103.86	658	1.16	11539	C 0 6 3 1 1 0 0 _ M _ _ _ . 7 5 C - -	47.5	90S
	7.8	117.99	743	1.03	11439	1 1 8		
	7.1	130.00	700	1.09	11539	1 3 2		
	6.2	147.69	788	0.97	11439	1 5 0		
	21	44.13	300	3.14	29168	C 0 7 2 1 4 5 . _ M _ _ _ . 7 5 C - -	84.5	90S
	18	49.90	339	2.82	29158	5 0 .		
	17	53.62	346	2.91	29156	5 6 .		
	15	61.62	398	2.61	29156	6 3 .		
	13	69.00	461	2.27	29142	7 1 .		
	12	75.56	505	2.10	29127	8 0 .		
	10	88.26	560	1.98	29132	9 0 .		
	9.2	99.79	632	1.80	29132	1 0 0		
	8.8	104.32	688	1.60	29132	1 1 2		
	7.9	115.92	761	1.44	29099	1 2 5		
	6.7	138.00	861	1.39	29095	1 4 0		
	6.1	151.12	936	1.30	29095	1 6 0		
	4.4	208.65	1270	1.00	29000	2 1 2		
	4.0	231.83	1405	0.90	28900	2 5 0		

UWAGA

Inne wyjściowe prędkości obrotowe są dostępne w przypadku zastosowania silników 2 i 8-biegunowych - prosimy o kontakt z naszym Biurem Technicznym.

SERIA C

TABELE DOBORU - MOTOREDUKTORY

0,75 kW 6-BIEGUNOWY	N2 obr/min	i	M2 Nm	Fm	N	Oznaczenie jednostki	Kg	Wielkość silnika		
	Wyjściowa prędkość obrotowa	Przełożenie	Moment obrotowy wyjściowy	Wsp. przeciąż.	Siła promieniowa	Oznaczenia w kolumnach od 1 do 20 do wpisania przy składaniu zamówienia	Ciężar jednostki do montażu łapowego			
	9.5	97.33	643	2.08	29078	C 0 7 3 1 1 0 0 _ M _ _ _ _ . 7 5 C - -	93.5	90S		
	8.1	113.20	743	1.8	29048	1 1 8				
	7.4	125.04	769	1.53	29096	1 3 2				
	6.5	141.75	876	1.38	29065	1 5 0				
	5.8	159.98	1038	1.29	28971	1 6 0				
	5.4	170.81	1107	1.21	28971	1 8 0				
	4.7	194.65	1187	1.07	28926	2 0 0				
	4.1	226.39	1365	0.93	29000	2 2 5				
	3.7	249.94	1601	0.84	28900	2 6 5				
	9.3	98.53	631	3.71	41871	C 0 8 2 1 1 0 0 _ M _ _ _ _ . 7 5 C - -			134.5	90S
	7.8	117.89	782	3.72	41879	1 2 5				
	6.6	139.29	878	2.82	41858	1 4 0				
	6.0	153.00	962	2.62	41858	1 6 0				
	4.5	204.75	1270	2.07	41832	C 0 8 2 1 2 1 2 _ M _ _ _ _ . 7 5 C - -	134.5	90S		
	3.9	235.77	1443	1.81	41832	2 5 0				
	3.7	249.73	1526	3.65	53800	C 0 9 2 1 2 5 0 _ M _ _ _ _ . 7 5 C - -	197.5	90S		
	1.6	558.41	3619	1.32	53383	C 0 9 4 1 5 6 0 _ M _ _ _ _ . 7 5 C - -	218.5	90S		
	1.4	649.47	4203	1.14	53383	6 3 0				
	1.3	726.65	4692	1.02	53383	7 1 0				
	1.2	774.48	5003	0.96	53383	8 0 0				
	1.0	917.87	5914	0.81	53383	9 0 0				
	1.9	495.31	3240	2.62	87299	C 1 0 4 1 5 0 0 _ M _ _ _ _ . 7 5 C - -			336.5	90S
	1.7	544.84	3561	2.38	87299	5 6 0				
	1.5	626.07	4087	2.07	87299	6 3 0				
	1.3	709.95	4625	1.83	87299	7 1 0				
	1.2	783.06	5101	1.66	87299	8 0 0				
	1.0	896.77	5832	1.45	87299	9 0 0				
	0.91	1013.93	6582	1.29	87299	1 0 C				
	0.82	1126.71	7285	1.14	87375	1 1 C				
	0.78	1175.54	7612	1.11	87299	1 2 C				
	0.66	1402.11	9048	0.94	87299	1 4 C				
	0.57	1606.71	10274	0.83	87299	1 6 C				
	164	8.59	53	1.52	2831	C 0 3 2 1 8 . 0 _ M _ _ _ _ 1 . 1 A - -	24.5	90S		
	121	11.61	71	1.23	2824	1 1 .				
	107	13.20	80	1.12	2817	1 2 .				
	94	14.95	91	1.03	2817	1 4 .				
	86	16.36	88	0.98	2810	1 6 .				
	74	19.12	115	0.86	2800	1 8 .				
	68	20.61	123	0.82	2800	2 0 .				
	64	22.11	117	0.80	2800	2 2 .				
	164	8.59	54	2.51	5286	C 0 4 2 1 8 . 0 _ M _ _ _ _ 1 . 1 A - -			26.5	90S
	121	11.61	72	2.04	5279	1 1 .				
	107	13.20	82	1.87	5280	1 2 .				
	94	14.95	92	1.71	5275	1 4 .				
	86	16.36	91	1.57	5275	1 6 .				
	74	19.12	117	1.43	5275	1 8 .				
	68	20.61	125	1.36	5275	2 0 .				
	64	22.11	121	1.28	5275	2 2 .				
	56	25.14	136	1.18	5268	2 5 .				
	50	28.48	153	1.09	5268	2 8 .				
	42	33.71	201	0.95	5254	3 2 .				
	39	36.43	193	0.91	5260	3 6 .				
	36	39.26	206	0.87	5260	4 0 .				
	170	8.31	53	3.88	7440	C 0 5 2 1 8 . 0 _ M _ _ _ _ 1 . 1 A - -	30.5	90S		
	121	11.66	74	3.20	7440	1 1 .				
	110	12.85	81	3.02	7440	1 2 .				
	97	14.59	92	2.80	7438	1 4 .				
	88	16.09	93	3.41	7440	1 6 .				
	76	18.53	116	2.42	7440	1 8 .				
	67	21.05	131	2.25	7437	2 0 .				
	62	22.56	128	2.68	7437	2 2 .				
	57	24.86	140	2.50	7437	2 5 .				
	50	28.24	158	2.29	7435	2 8 .				
	43	32.55	199	1.71	7433	3 2 .				
	39	35.86	197	1.91	7433	3 6 .				
	35	40.74	222	1.74	7433	4 0 .				
	30	46.84	284	1.34	7434	4 5 .				
	28	50.93	307	1.27	7428	5 0 .				
	25	55.45	297	1.40	7428	5 6 .				
	22	63.00	333	1.28	7422	6 3 .				
	19	73.37	434	0.88	7420	7 1 .				
	16	90.67	470	1.02	7410	9 0 .				
	14	98.57	504	0.95	7400	1 0 0				

UWAGA

Inne wyjściowe prędkości obrotowe są dostępne w przypadku zastosowania silników 2 i 8-biegunowych - prosimy o kontakt z naszym Biurem Technicznym.

TABELE DOBORU - MOTOREDUKTORY

1,1 kW 4-BIEGUNOWY	N2 obr/min	i	M2 Nm	Fm	N	Oznaczenie jednostki	Kg	Wielkość silnika
	Wyjściowa prędkość obrotowa	Przełożenie	Moment obrotowy wyjściowy	Wsp. przeciąż.	Siła promieniowa	Oznaczenia w kolumnach od 1 do 20 do wpisania przy składaniu zamówienia	Ciężar jednostki do montażu łapowego	
	67	20.96	137	3.86	11944	C 0 6 2 1 2 0 . _ M _ _ _ _ 1 . 1 A - -	42.5	90S
	56	25.11	149	3.97	11944	2 5 .		
	50	28.18	167	3.65	11936	2 8 .		
	42	33.48	216	2.88	11820	3 2 .		
	39	35.79	208	3.05	11836	3 6 .		
	35	40.57	235	2.77	11832	4 0 .		
	30	47.32	302	2.30	11795	4 5 .		
	28	50.52	322	2.20	11764	5 0 .		
	25	55.71	317	2.20	11811	5 6 .		
	22	64.80	364	1.98	11764	6 3 .		
	19	73.92	463	1.64	11644	7 1 .		
	17	80.94	506	1.20	11644	8 0 .		
	15	91.58	503	1.52	11644	C 0 6 2 1 9 0 . _ M _ _ _ _ 1 . 1 A - -	42.5	90S
	14	97.78	534	1.43	11644	1 0 0		
	13	110.57	680	0.93	11500	1 1 2		
	14	103.86	637	1.20	11500	C 0 6 3 1 1 0 0 _ M _ _ _ _ 1 . 1 A - -	47.5	90S
	12	117.99	722	1.06	11400	1 1 8		
	11	130.00	687	1.11	11500	1 3 2		
	10	147.69	773	0.99	11500	1 5 0		
	46	30.81	205	3.86	29049	C 0 7 2 1 3 2 . _ M _ _ _ _ 1 . 1 A - -	84.5	90S
	32	44.13	290	3.00	29166	4 5 .		
	28	49.90	327	2.69	29166	5 0 .		
	26	53.62	338	2.79	29168	5 6 .		
	23	61.62	386	2.51	29152	6 3 .		
	20	69.00	448	2.07	29152	7 1 .		
	19	75.56	490	1.91	29136	8 0 .		
	16	88.26	547	1.88	29133	9 0 .		
	14	99.79	612	1.71	29133	1 0 0		
	14	104.32	665	1.46	29133	1 1 2		
	12	115.92	739	1.31	29100	1 2 5		
	10	138.00	833	1.34	29084	1 4 0		
	9.3	151.12	914	1.25	29084	1 6 0		
	6.8	208.65	1234	0.97	29000	2 1 2		
	6.1	231.83	1366	0.89	28900	2 5 0		
	14	97.33	621	2.16	29097	C 0 7 3 1 1 0 0 _ M _ _ _ _ 1 . 1 A - -	93.5	90S
	12	113.20	718	1.87	29029	1 1 8		
	11	125.04	749	1.47	29087	1 3 2		
	10	141.75	839	1.33	29100	1 5 0		
	16	87.29	546	3.88	41877	C 0 8 2 1 9 0 . _ M _ _ _ _ 1 . 1 A - -	134.5	90S
	14	98.53	612	3.53	41884	1 0 0		
	12	117.89	756	3.77	41868	1 2 5		
	10	139.29	851	2.71	41852	1 4 0		
	9.2	153.00	932	2.52	41855	1 6 0		
	6.9	204.75	1230	2.01	41810	2 1 2		
	6.0	235.77	1409	1.79	41833	2 5 0		
	9.0	156.45	952	2.85	41656	C 0 8 4 1 1 6 0 _ M _ _ _ _ 1 . 1 A - -	150.5	90S
	8.0	176.60	1069	2.66	41656	1 8 0		
	6.4	219.96	1338	2.03	41656	2 1 2		
	5.7	248.29	1503	1.89	41656	2 5 0		
	5.1	276.74	1683	1.61	41656	2 8 0		
	4.5	312.37	1891	1.50	41656	3 1 5		
	4.0	351.44	2137	1.27	41656	3 6 0		
	3.5	398.40	2421	1.12	41656	4 0 0		
	3.1	449.70	2720	1.05	41656	4 5 0		
	3.0	475.14	2886	0.94	41656	5 0 0		
	2.6	547.09	3321	0.82	41656	5 6 0		
	5.6	249.73	1485	3.76	53800	C 0 9 2 1 2 5 0 _ M _ _ _ _ 1 . 1 A - -	197.5	90S
	6.3	224.51	1396	3.42	53383	C 0 9 4 1 2 1 2 _ M _ _ _ _ 1 . 1 A - -	218.5	90S
	5.7	249.43	1544	3.12	53383	2 5 0		
	5.0	282.46	1756	2.72	53383	2 8 0		
	4.5	313.81	1942	2.48	53383	3 1 5		
	3.9	358.71	2229	2.14	53383	3 6 0		
	3.5	406.64	2526	1.89	53383	4 0 0		
	3.1	451.77	2794	1.72	53383	4 5 0		
	2.9	484.97	3010	1.59	53383	5 0 0		
	2.5	558.41	3464	1.38	53383	5 6 0		
	2.2	649.47	4025	1.19	53383	6 3 0		
	1.9	726.65	4495	1.06	53383	7 1 0		
	1.8	774.48	4794	1.00	53383	8 0 0		
	1.5	917.87	5672	0.84	53383	9 0 0		

UWAGA

Inne wyjściowe prędkości obrotowe są dostępne w przypadku zastosowania silników 2 i 8-biegunowych - prosimy o kontakt z naszym Biurem Technicznym.

TABELE DOBORU - MOTOREDUKTORY

1,1 kW 4-BIEGUNOWY	N2 obr/min	i	M2 Nm	Fm	N	Oznaczenie jednostki	Kg	Wielkość silnika						
	Wyjściowa prędkość obrotowa	Przełożenie	Moment obrotowy wyjściowy	Wsp. przeciąż.	Siła promieniowa	Oznaczenia w kolumnach od 1 do 20 do wpisania przy składaniu zamówienia	Ciężar jednostki do montażu łapowego							
1,1 kW 6-BIEGUNOWY	2.8	495.31	3098	2.74	87299	C 1 0 4 1 5 0 0 _ M _ _ _ _ 1 . 1 A _ _	336.5	90S						
	2.6	544.84	3407	2.49	87299	5 6 0								
	2.3	626.07	3912	2.17	87299	6 3 0								
	2.0	709.95	4428	1.91	87299	7 1 0								
	1.8	783.06	4885	1.73	87299	8 0 0								
	1.6	896.77	5589	1.52	87299	9 0 0								
	1.4	1013.93	6311	1.34	87299	1 0 C								
	1.3	1126.71	6983	1.19	87375	1 1 C								
	1.2	1175.54	7304	1.16	87299	1 2 C								
	1.0	1402.11	8690	0.98	87299	1 4 C								
	0.88	1606.71	9836	0.87	87299	1 6 C								
	1,1 kW 6-BIEGUNOWY	108	8.59	80	1.10	2817			C 0 3 2 1 8 . 0 _ M _ _ _ _ 1 . 1 C _ _	25.5	90L			
		80	11.61	106	0.90	2803			1 1 .					
		70	13.20	121	0.82	2796			1 2 .					
		1,1 kW 6-BIEGUNOWY	108	8.59	81	1.83			5280			C 0 4 2 1 8 . 0 _ M _ _ _ _ 1 . 1 C _ _	27.5	90L
			80	11.61	109	1.49			5271			1 1 .		
			70	13.20	123	1.36			5266			1 2 .		
62			14.95	139	1.24	5266	1 4 .							
57			16.36	135	1.17	5266	1 6 .							
48			19.12	177	1.03	5261	1 8 .							
45			20.61	188	0.99	5254	2 0 .							
42			22.11	179	0.95	5254	2 2 .							
37			25.14	202	0.86	5254	2 5 .							
1,1 kW 6-BIEGUNOWY			111	8.31	80	3.03	7440	C 0 5 2 1 8 . 0 _ M _ _ _ _ 1 . 1 C _ _	31.5			90L		
			79	11.66	112	2.47	7440	1 1 .						
			72	12.85	123	2.33	7440	1 2 .						
			63	14.59	139	2.15	7440	1 4 .						
			58	16.09	138	2.51	7440	1 6 .						
	50		18.53	175	1.86	7436	1 8 .							
	44		21.05	196	1.72	7432	2 0 .							
	41		22.56	190	1.95	7436	2 2 .							
	37	24.86	208	1.82	7432	2 5 .								
	33	28.24	234	1.66	7428	2 8 .								
	28	32.55	300	1.29	7420	3 2 .								
	26	35.86	293	1.39	7420	3 6 .								
	23	40.74	330	1.27	7416	4 0 .								
	20	46.84	425	0.95	7407	4 5 .								
	18	50.93	462	0.88	7401	5 0 .								
	17	55.45	441	1.02	7407	5 6 .								
	15	63.00	496	0.93	7401	6 3 .								
1,1 kW 6-BIEGUNOWY	71	12.97	130	3.99	11928	C 0 6 2 1 1 2 . _ M _ _ _ _ 1 . 1 C _ _	43.5	90L						
	64	14.56	145	3.71	11914	1 4 .								
	50	18.49	183	3.20	11900	1 8 .								
	44	20.96	207	2.95	11886	2 0 .								
	41	22.40	200	3.11	11900	2 2 .								
	37	25.11	223	2.85	11886	2 5 .								
	33	28.18	248	2.62	11879	2 8 .								
	28	33.48	326	2.17	11739	3 2 .								
	26	35.79	310	2.21	11759	3 6 .								
	23	40.57	349	2.01	11733	4 0 .								
	20	47.32	455	1.68	11693	4 5 .								
	18	50.52	483	1.59	11670	5 0 .								
	17	55.71	470	1.60	11670	5 6 .								
	14	64.80	539	1.42	11623	6 3 .								
	13	73.92	699	1.09	11473	7 1 .								
	11	80.94	757	0.91	11402	8 0 .								
	10	91.58	747	1.02	11502	9 0 .								
9.5	97.78	794	0.96	11402	1 0 0									
1,1 kW 6-BIEGUNOWY	30	30.81	309	2.78	29157	C 0 7 2 1 3 2 . _ M _ _ _ _ 1 . 1 C _ _	85.5	90L						
	21	44.13	439	2.15	29139	4 5 .								
	19	49.90	494	1.94	29119	5 0 .								
	17	53.62	505	2.00	29116	5 6 .								
	15	61.62	582	1.79	29116	6 3 .								
	13	69.00	673	1.56	29088	7 1 .								
	12	75.56	737	1.44	29061	8 0 .								
	10	88.26	817	1.36	29070	9 0 .								
	9.3	99.79	923	1.24	29070	1 0 0								
	8.9	104.32	1004	1.09	29070	1 1 2								
	8.0	115.92	1111	0.99	29006	1 2 5								
	6.7	138.00	1256	0.95	29000	1 4 0								
	6.1	151.12	1365	0.89	29000	1 6 0								
	1,1 kW 6-BIEGUNOWY	10	97.33	938	1.43	29011			C 0 7 3 1 1 0 0 _ M _ _ _ _ 1 . 1 C _ _	94.5	90L			
		8.2	113.20	1084	1.24	28964			1 1 8					
		7.4	125.04	1122	1.05	29000			1 3 2					
		6.5	141.75	1279	0.95	28941			1 5 0					

UWAGA

Inne wyjściowe prędkości obrotowe są dostępne w przypadku zastosowania silników 2 i 8-biegunowych - prosimy o kontakt z naszym Biurem Technicznym.

TABELE DOBORU - MOTOREDUKTORY

1,1 kW 6-BIEGUNOWY	N2 obr/min	i	M2 Nm	Fm	N	Oznaczenie jednostki	Kg	Wielkość silnika
	Wyjściowa prędkość obrotowa	Przełożenie	Moment obrotowy wyjściowy	Wsp. przeciąż.	Siła promieniowa	Oznaczenia w kolumnach od 1 do 20 do wpisania przy składaniu zamówienia	Ciężar jednostki do montażu łapowego	
	12	76.50	754	3.77	41843	C 0 8 2 1 8 0 . _ M _ _ _ _ 1 . 1 C - -	135.5	90L
	11	87.29	819	2.79	41859	9 0 .		
	9.4	98.53	921	2.54	41844	1 0 0		
	9.0	102.38	1000	3.04	41844	1 1 2		
	7.8	117.89	1141	2.55	41860	1 2 5		
	6.6	139.29	1281	1.94	41820	1 4 0		
	6.0	153.00	1403	1.80	41820	1 6 0		
	5.9	156.45	1458	1.86	41656	C 0 8 4 1 1 6 0 _ M _ _ _ _ 1 . 1 C - -	151.5	90L
	5.2	176.60	1637	1.74	41656	1 8 0		
	4.2	219.96	2048	1.33	41656	2 1 2		
	3.7	248.29	2301	1.24	41656	2 5 0		
	3.3	276.74	2574	1.05	41656	2 8 0		
	3.0	312.37	2892	0.98	41656	3 1 5		
	2.6	351.44	3265	0.83	41656	3 6 0		
	7.7	119.38	1171	3.97	53755	C 0 9 2 1 1 2 5 _ M _ _ _ _ 1 . 1 C - -	198.5	90L
	5.7	161.44	1474	3.78	53741	C 0 9 2 1 1 6 0 _ M _ _ _ _ 1 . 1 C - -		
	4.2	222.08	1990	2.80	53713	2 1 2		
	3.7	249.73	2227	2.51	53703	2 5 0		
	5.8	159.68	1518	3.15	53383	C 0 9 4 1 1 6 0 _ M _ _ _ _ 1 . 1 C - -	219.5	90L
	5.2	177.41	1679	2.87	53383	1 8 0		
	4.1	224.51	2132	2.24	53383	2 1 2		
	3.7	249.43	2360	2.04	53383	2 5 0		
	3.3	282.46	2681	1.78	53383	2 8 0		
	2.9	313.81	2967	1.62	53383	3 1 5		
	2.6	358.71	3401	1.41	53383	3 6 0		
	2.3	406.64	3853	1.24	53383	4 0 0		
	2.0	451.77	4264	1.13	53383	4 5 0		
	1.9	484.97	4590	1.04	53383	5 0 0		
	1.7	558.41	5279	0.91	53383	5 6 0		
	1.9	495.31	4726	1.79	87299	C 1 0 4 1 5 0 0 _ M _ _ _ _ 1 . 1 C - -	337.5	90L
	1.7	544.84	5195	1.63	87299	5 6 0		
	1.5	626.07	5963	1.42	87299	6 3 0		
	1.3	709.95	6747	1.26	87299	7 1 0		
	1.2	783.06	7441	1.14	87299	8 0 0		
	1.0	896.77	8508	1.00	87299	9 0 0		
	0.91	1013.93	9602	0.88	87299	1 0 C		
	165	8.59	72	1.12	2820	C 0 3 2 1 8 . 0 _ M _ _ _ _ 1 . 5 A - -	25.5	90L
	122	11.61	96	0.91	2810	1 1 .		
	108	13.20	109	0.83	2800	1 2 .		
	165	8.59	73	1.85	5285	C 0 4 2 1 8 . 0 _ M _ _ _ _ 1 . 5 A - -	27.5	90L
	122	11.61	98	1.51	5275	1 1 .		
	108	13.20	111	1.38	5276	1 2 .		
	95	14.95	125	1.27	5270	1 4 .		
	87	16.36	123	1.16	5270	1 6 .		
	74	19.12	158	1.06	5270	1 8 .		
	69	20.61	170	1.01	5270	2 0 .		
	64	22.11	164	0.95	5270	2 2 .		
	56	25.14	185	0.87	5260	2 5 .		
	50	28.48	207	0.80	5260	2 8 .		
	171	8.31	72	2.87	7440	C 0 5 2 1 8 . 0 _ M _ _ _ _ 1 . 5 A - -		
	122	11.66	100	2.36	7440	1 1 .		
	111	12.85	110	2.23	7440	1 2 .		
	97	14.59	125	2.07	7437	1 4 .		
	88	16.09	126	2.52	7440	1 6 .		
	77	18.53	157	1.79	7440	1 8 .		
	67	21.05	177	1.66	7436	2 0 .		
	63	22.56	174	1.98	7436	2 2 .		
	57	24.86	190	1.85	7436	2 5 .		
	50	28.24	214	1.69	7432	2 8 .		
	44	32.55	270	1.26	7428	3 2 .		
	40	35.86	268	1.41	7428	3 6 .		
	35	40.74	301	1.29	7428	4 0 .		
	30	46.84	384	0.99	7430	4 5 .		
	28	50.93	415	0.94	7420	5 0 .		
	26	55.45	402	1.03	7420	5 6 .		
	23	63.00	451	0.95	7410	6 3 .		

UWAGA

Inne wyjściowe prędkości obrotowe są dostępne w przypadku zastosowania silników 2 i 8-biegunowych - prosimy o kontakt z naszym Biurem Technicznym.

TABELE DOBORU - MOTOREDUKTORY

1,5 kW 4-BIEGUNOWY	N2 obr/min	i	M2 Nm	Fm	N	Oznaczenie jednostki	Kg	Wielkość silnika
	Wyjściowa prędkość obrotowa	Przełożenie	Moment obrotowy wyjściowy	Wsp. przeciąż.	Siła promieniowa	Oznaczenia w kolumnach od 1 do 20 do wpisania przy składaniu zamówienia	Ciężar jednostki do montażu łapowego	
	109	12.97	116	3.82	11945	C 0 6 2 1 1 2 . . _ M _ - _ - _ 1 . 5 A - -	43.5	90L
	98	14.56	130	3.56	11923	1 4 .		
	89	15.93	131	3.94	11942	1 6 .		
	77	18.49	164	3.08	11904	1 8 .		
	68	20.96	186	2.85	11904	2 0 .		
	63	22.40	182	3.18	11904	2 2 .		
	57	25.11	202	2.93	11904	2 5 .		
	50	28.18	226	2.70	11889	2 8 .		
	42	33.48	292	2.13	11762	3 2 .		
	40	35.79	282	2.25	11789	3 6 .		
	35	40.57	318	2.04	11783	4 0 .		
	30	47.32	409	1.70	11712	4 5 .		
	28	50.52	436	1.63	11668	5 0 .		
	25	55.71	429	1.63	11734	5 6 .		
	22	64.80	493	1.46	11668	6 3 .		
	19	73.92	627	1.21	11500	7 1 .		
	18	80.94	685	0.89	11500	8 0 .		
	16	91.58	682	1.12	11500	9 0 .		
	15	97.78	724	1.06	11500	1 0 0		
	46	30.81	278	2.85	28940	C 0 7 2 1 3 2 . M _ - _ - _ 1 . 5 A - -	85.5	90L
	32	44.13	393	2.21	29142	4 5 .		
	28	49.90	443	1.98	29142	5 0 .		
	26	53.62	458	2.06	29144	5 6 .		
	23	61.62	523	1.85	29117	C 0 7 2 1 6 3 . _ M _ - _ - _ 1 . 5 A - -	85.5	90L
	21	69.00	606	1.53	29117	7 1 .		
	19	75.56	663	1.41	29089	8 0 .		
	16	88.26	740	1.39	29084	9 0 .		
	14	99.79	829	1.27	29084	1 0 0		
	14	104.32	901	1.08	29084	1 1 2		
	12	115.92	1000	0.97	29027	1 2 5		
	10	138.00	1128	0.99	29000	1 4 0		
	9.4	151.12	1238	0.92	29000	1 6 0		
	15	97.33	841	1.59	29056	C 0 7 3 1 1 0 0 _ M _ - _ - _ 1 . 5 A - -	94.5	90L
	13	113.20	972	1.38	28960	1 1 8		
	11	125.04	1014	1.08	29006	1 3 2		
	10	141.75	1136	0.99	29027	1 5 0		
	8.9	159.98	1359	0.99	28868	1 6 0		
	8.3	170.81	1445	0.93	28900	1 8 0		
	19	76.50	677	3.78	41845	C 0 8 2 1 8 0 . _ M _ - _ - _ 1 . 5 A - -	135.5	90L
	16	87.29	739	2.87	41861	9 0 .		
	14	98.53	829	2.60	41872	1 0 0		
	14	102.38	897	3.08	41872	1 1 2		
	12	117.89	1024	2.78	41844	1 2 5		
	10	139.29	1152	2.00	41817	1 4 0		
	9.3	153.00	1262	1.86	41822	1 6 0		
	6.9	204.75	1666	1.48	41744	2 1 2		
	6.0	235.77	1908	1.33	41784	2 5 0		
	9.1	156.45	1290	2.11	41656	C 0 8 4 1 1 6 0 _ M _ - _ - _ 1 . 5 A - -	151.5	90L
	8.0	176.60	1448	1.96	41656	1 8 0		
	6.5	219.96	1812	1.50	41656	2 1 2		
	5.7	248.29	2035	1.40	41656	2 5 0		
	5.1	276.74	2279	1.19	41656	2 8 0		
	4.5	312.37	2560	1.11	41656	3 1 5		
	4.0	351.44	2893	0.94	41656	3 6 0		
	3.6	398.40	3279	0.83	41656	4 0 0		
	6.4	222.08	1803	3.09	53736	C 0 9 2 1 2 1 2 _ M _ - _ - _ 1 . 5 A - -	198.5	90L
	5.7	249.73	2011	2.77	53727	2 5 0		
	8.9	159.68	1345	3.55	53383	C 0 9 4 1 1 6 0 _ M _ - _ - _ 1 . 5 A - -	219.5	90L
	8.0	177.41	1488	3.24	53383	1 8 0		
	6.3	224.51	1891	2.53	53383	2 1 2		
	5.7	249.43	2091	2.30	53383	2 5 0		
	5.0	282.46	2378	2.01	53383	2 8 0		
	4.5	313.81	2630	1.83	53383	3 1 5		
	4.0	358.71	3018	1.58	53383	3 6 0		
	3.5	406.64	3420	1.40	53383	4 0 0		
	3.1	451.77	3783	1.27	53383	4 5 0		
	2.9	484.97	4076	1.17	53383	5 0 0		
	2.5	558.41	4690	1.02	53383	5 6 0		
	2.2	649.47	5450	0.88	53383	6 3 0		
	2.9	495.31	4195	2.02	87299	C 1 0 4 1 5 0 0 _ M _ - _ - _ 1 . 5 A - -	337.5	90L
	2.6	544.84	4613	1.84	87299	5 6 0		
	2.3	626.07	5297	1.60	87299	6 3 0		
	2.0	709.95	5996	1.41	87299	7 1 0		
	1.8	783.06	6615	1.28	87299	8 0 0		
	1.6	896.77	7568	1.12	87299	9 0 0		
	1.4	1013.93	8545	0.99	87299	1 0 C		
	1.3	1126.71	9455	0.88	87375	1 1 C		
	1.2	1175.54	9890	0.86	87299	1 2 C		

UWAGA

Inne wyjściowe prędkości obrotowe są dostępne w przypadku zastosowania silników 2 i 8-biegunowych - prosimy o kontakt z naszym Biurem Technicznym.

TABELE DOBORU - MOTOREDUKTORY

1,5 kW 6-BIEGUNOWY	N2 obr/min	i	M2 Nm	Fm	N	Oznaczenie jednostki	Kg	Wielkość silnika
	Wyjściowa prędkość obrotowa	Przełożenie	Moment obrotowy wyjściowy	Wsp. przeciąż.	Siła promieniowa	Oznaczenia w kolumnach od 1 do 20 do wpisania przy składaniu zamówienia	Ciężar jednostki do montażu łapowego	
	108	8.59	109	0.81	2800	C 0 3 2 1 8 . 0 _ M _ _ _ _ 1 . 5 C - -	35	100L
	108	8.59	111	1.34	5276	C 0 4 2 1 8 . 0 _ M _ _ _ _ 1 . 5 C - -	37	100L
	80	11.61	149	1.09	5263	1 1 .		
	70	13.20	167	1.00	5256	1 2 .		
	62	14.95	189	0.91	5256	1 4 .		
	57	16.36	184	0.85	5256	1 6 .		
	111	8.31	110	2.22	7440	C 0 5 2 1 8 . 0 _ M _ _ _ _ 1 . 5 C - -	41	100L
	79	11.66	152	1.81	7440	1 1 .		
	72	12.85	167	1.71	7440	1 2 .		
	63	14.59	189	1.58	7440	1 4 .		
	58	16.09	189	1.84	7440	1 6 .		
	50	18.53	238	1.36	7433	1 8 .		
	44	21.05	268	1.26	7427	2 0 .		
	41	22.56	259	1.43	7433	2 2 .		
	37	24.86	284	1.34	7427	2 5 .		
	33	28.24	320	1.21	7421	2 8 .		
	28	32.55	409	0.94	7409	3 2 .		
	26	35.86	400	1.02	7409	3 6 .		
	23	40.74	450	0.93	7402	4 0 .		
	112	8.23	114	3.85	11933	C 0 6 2 1 8 . 0 _ M _ _ _ _ 1 . 5 C - -	53	100L
	80	11.57	158	3.13	11911	1 1 .		
	71	12.97	177	2.92	11889	1 2 .		
	64	14.56	198	2.72	11867	1 4 .		
	58	15.93	198	2.94	11889	1 6 .		
	50	18.49	250	2.34	11845	1 8 .		
	44	20.96	282	2.16	11823	2 0 .		
	41	22.40	273	2.28	11845	2 2 .		
	37	25.11	304	2.09	11823	2 5 .		
	33	28.18	339	1.92	11813	2 8 .		
	28	33.48	445	1.59	11650	3 2 .		
	26	35.79	423	1.62	11682	3 6 .		
	23	40.57	477	1.48	11642	4 0 .		
	20	47.32	621	1.23	11568	4 5 .		
	18	50.52	658	1.16	11535	5 0 .		
	17	55.71	642	1.18	11535	5 6 .		
	14	64.80	736	1.04	11469	6 3 .		
	13	73.92	953	0.80	11300	7 1 .		
	59	15.80	214	3.73	29200	C 0 7 2 1 1 6 . _ M _ _ _ _ 1 . 5 C - -	95	100L
	46	20.07	278	3.80	29200	2 0 .		
	42	21.89	293	2.93	29200	2 2 .		
	38	24.59	328	2.69	29200	2 5 .		
	34	27.03	359	2.50	29200	2 8 .		
	30	30.81	422	2.04	29133	3 2 .		
	26	35.31	464	2.04	29200	3 6 .		
	23	40.15	524	1.84	29200	4 0 .		
	21	44.13	598	1.58	29106	4 5 .		
	19	49.90	674	1.42	29075	5 0 .		
	17	53.62	689	1.46	29071	5 6 .		
	15	61.62	793	1.31	29071	6 3 .		
	13	69.00	918	1.14	29028	7 1 .		
	12	75.56	1006	1.05	28985	8 0 .		
	10	88.26	1114	1.00	29000	9 0 .		
	9.3	99.79	1258	0.91	29000	1 0 0		
	8.9	104.32	1369	0.80	29000	1 1 2		
	10	97.33	1279	1.05	28934	C 0 7 3 1 1 0 0 _ M _ _ _ _ 1 . 5 C - -	104	100L
	8.2	113.20	1479	0.91	28868	1 1 8		
	23	39.51	524	3.80	41900	C 0 8 2 1 4 0 . _ M _ _ _ _ 1 . 5 C - -	145	100L
	19	49.26	672	3.78	41836	5 0 .		
	17	54.60	713	2.94	41900	5 6 .		
	15	63.56	824	2.61	41900	6 3 .		
	13	69.64	938	2.96	41811	7 1 .		
	12	76.50	1028	2.76	41811	8 0 .		
	11	87.29	1117	2.05	41837	9 0 .		
	9.4	98.53	1256	1.86	41814	1 0 0		
	9.0	102.38	1363	2.23	41814	1 1 2		
	7.8	117.89	1556	1.87	41838	1 2 5		
	6.6	139.29	1746	1.42	41776	1 4 0		
	6.0	153.00	1913	1.32	41776	1 6 0		
	4.5	204.75	2527	1.04	41700	2 1 2		
	3.9	235.77	2872	0.91	41700	2 5 0		
	5.9	156.45	1988	1.37	41656	C 0 8 4 1 1 6 0 _ M _ _ _ _ 1 . 5 C - -	161	100L
	5.2	176.60	2233	1.27	41656	1 8 0		
	4.2	219.96	2792	0.97	41656	2 1 2		
	3.7	248.29	3137	0.91	41656	2 5 0		
	8.7	106.17	1432	3.22	53721	C 0 9 2 1 1 1 2 _ M _ _ _ _ 1 . 5 C - -	208	100L
	7.7	119.38	1597	2.91	53705	1 2 5		
	6.3	146.23	1828	3.05	53689	1 4 0		
	5.7	161.44	2010	2.78	53673	1 6 0		
	4.2	222.08	2714	2.06	53615	2 1 2		
	3.7	249.73	3037	1.84	53592	2 5 0		

UWAGA

Inne wyjściowe prędkości obrotowe są dostępne w przypadku zastosowania silników 2 i 8-biegunowych - prosimy o kontakt z naszym Biurem Technicznym.

SERIA C

TABELE DOBORU - MOTOREDUKTORY

1,5 kW 6-BIEGUNOWY	N2 obr/min	i	M2 Nm	Fm	N	Oznaczenie jednostki	Kg	Wielkość silnika		
	Wyjściowa prędkość obrotowa	Przełożenie	Moment obrotowy wyjściowy	Wsp. przeciąż.	Siła promieniowa	Oznaczenia w kolumnach od 1 do 20 do wpisania przy składaniu zamówienia	Ciężar jednostki do montażu łapowego			
1,5 kW 6-BIEGUNOWY	5.8	159.68	2070	2.31	53383	C 0 9 4 1 1 6 0 _ M _ _ _ 1 . 5 C - -	229	100L		
	5.2	177.41	2290	2.10	53383	1 8 0				
	4.1	224.51	2908	1.64	53383	2 1 2				
	3.7	249.43	3218	1.50	53383	2 5 0				
	3.3	282.46	3656	1.31	53383	2 8 0				
	2.9	313.81	4046	1.19	53383	3 1 5				
	2.6	358.71	4638	1.03	53383	3 6 0				
	2.3	406.64	5255	0.91	53383	4 0 0				
	2.0	451.77	5815	0.83	53383	4 5 0				
	5.5	166.73	2139	3.98	87400	C 1 0 2 1 1 6 0 _ M _ _ _ 1 . 5 C - -			305	100L
	4.1	225.50	2845	3.10	87400	2 1 2				
	3.8	242.27	3044	2.90	87400	2 5 0				
	1.9	495.31	6445	1.31	87299	C 1 0 4 1 5 0 0 _ M _ _ _ 1 . 5 C - -	347	100L		
	1.7	544.84	7085	1.20	87299	5 6 0				
	1.5	626.07	8131	1.04	87299	6 3 0				
	1.3	709.95	9200	0.92	87299	7 1 0				
	1.2	783.06	10147	0.84	87299	8 0 0				
	166	8.59	107	1.27	5282	C 0 4 2 1 8 . 0 _ M _ _ _ 2 . 2 A - -			37	100L
	123	11.61	144	1.03	5268	1 1 .				
	108	13.20	163	0.94	5270	1 2 .				
95	14.95	183	0.87	5260	1 4 .					
2,2 kW 4-BIEGUNOWY	171	8.31	106	1.96	7440	C 0 5 2 1 8 . 0 _ M _ _ _ 2 . 2 A - -	41	100L		
	122	11.66	147	1.62	7440	1 1 .				
	111	12.85	161	1.53	7440	1 2 .				
	98	14.59	182	1.42	7435	1 4 .				
	89	16.09	185	1.72	7440	1 6 .				
	77	18.53	230	1.22	7440	1 8 .				
	68	21.05	259	1.13	7433	2 0 .				
	63	22.56	254	1.35	7433	2 2 .				
	57	24.86	278	1.26	7433	2 5 .				
	50	28.24	312	1.16	7426	2 8 .				
	44	32.55	395	0.86	7420	3 2 .				
	40	35.86	391	0.96	7420	3 6 .				
	35	40.74	440	0.88	7420	4 0 .				
	173	8.23	109	3.40	11928	C 0 6 2 1 8 . 0 _ M _ _ _ 2 . 2 A - -			53	100L
	123	11.57	152	2.80	11905	1 1 .				
	110	12.97	170	2.61	11905	1 2 .				
	98	14.56	191	2.44	11866	1 4 .				
	89	15.93	191	2.69	11900	1 6 .				
	77	18.49	240	2.11	11833	1 8 .				
	68	20.96	272	1.95	11833	2 0 .				
	64	22.40	266	2.18	11833	2 2 .				
	57	25.11	296	2.01	11833	2 5 .				
	51	28.18	331	1.84	11808	2 8 .				
	43	33.48	427	1.46	11660	3 2 .				
	40	35.79	413	1.54	11708	3 6 .				
	35	40.57	465	1.40	11697	4 0 .				
	30	47.32	598	1.16	11566	4 5 .				
	28	50.52	637	1.11	11500	5 0 .				
	26	55.71	627	1.11	11600	5 6 .				
	22	64.80	720	1.00	11500	6 3 .				
	90	15.80	205	3.49	27500	C 0 7 2 1 1 6 _ M _ _ _ 2 . 2 A - -	95	100L		
	81	17.66	237	3.70	28200	1 8 .				
71	20.07	269	3.42	29200	2 0 .					
65	21.89	282	2.77	29200	2 2 .					
58	24.59	315	2.54	29200	2 5 .					
53	27.03	347	2.37	29200	2 8 .					
46	30.81	406	1.95	28748	3 2 .					
40	35.31	448	1.94	29200	3 6 .					
35	40.15	507	1.76	29200	4 0 .					
32	44.13	575	1.51	29100	4 5 .					
29	49.90	648	1.36	29100	5 0 .					
27	53.62	670	1.41	29104	5 6 .					
23	61.62	764	1.27	29056	6 3 .					
21	69.00	886	1.05	29056	7 1 .					
19	75.56	970	0.96	29008	8 0 .					
16	88.26	1082	0.95	29000	9 0 .					
14	99.79	1211	0.87	29000	1 0 0					
15	97.33	1229	1.09	28983	C 0 7 3 1 1 0 0 _ M _ _ _ 2 . 2 A - -	104	100L			
13	113.20	1421	0.94	28838	1 1 8					

UWAGA

Inne wyjściowe prędkości obrotowe są dostępne w przypadku zastosowania silników 2 i 8-biegunowych - prosimy o kontakt z naszym Biurem Technicznym.

TABELE DOBORU - MOTOREDUKTORY

2,2 kW 4-BIEGUNOWY	N2 obr/min	i	M2 Nm	Fm	N	Oznaczenie jednostki	Kg	Wielkość silnika
	Wyjściowa prędkość obrotowa	Przełożenie	Moment obrotowy wyjściowy	Wsp. przeciąż.	Siła promieniowa	Oznaczenia w kolumnach od 1 do 20 do wpisania przy składaniu zamówienia	Ciężar jednostki do montażu łapowego	
	40	35.20	453	3.97	41900	C 0 8 2 1 3 6 . _ M _ _ _ _ 2 . 2 A - -	145	100L
	36	39.51	506	3.64	41900	4 0 .		
	33	43.64	576	3.77	41063	4 5 .		
	29	49.26	646	3.48	41638	5 0 .		
	26	54.60	690	2.84	41900	5 6 .		
	22	63.56	797	2.52	41900	6 3 .		
	20	69.64	901	2.76	41828	7 1 .		
	19	76.50	989	2.59	41805	8 0 .		
	16	87.29	1081	1.96	41833	9 0 .		
	14	98.53	1211	1.78	41852	1 0 0		
	14	102.38	1311	2.10	41852	1 1 2		
	12	117.89	1497	1.90	41804	1 2 5		
	10	139.29	1684	1.37	41756	1 4 0		
	9.3	153.00	1845	1.27	41765	1 6 0		
	7.0	204.75	2435	1.01	41630	2 1 2		
	6.0	235.77	2789	0.91	41700	2 5 0		
	9.1	156.45	1885	1.44	41656	C 0 8 4 1 1 6 0 _ M _ _ _ _ 2 . 2 A - -	161	100L
	8.1	176.60	2117	1.34	41656	1 8 0		
	6.5	219.96	2649	1.03	41656	2 1 2		
	5.7	248.29	2975	0.96	41656	2 5 0		
	5.1	276.74	3332	0.82	41656	2 8 0		
	14	103.53	1280	3.79	53722	C 0 9 2 1 1 0 0 _ M _ _ _ _ 2 . 2 A - -	208	100L
	13	106.17	1376	3.23	53731	1 1 2		
	12	119.38	1539	2.92	53714	1 2 5		
	10	146.23	1772	2.98	53696	1 4 0		
	8.8	161.44	1950	2.78	53679	1 6 0		
	6.4	222.08	2635	2.12	53625	2 1 2		
	5.7	249.73	2939	1.90	53600	2 5 0		
	8.9	159.68	1966	2.43	53383	C 0 9 4 1 1 6 0 _ M _ _ _ _ 2 . 2 A - -	229	100L
	8.0	177.41	2175	2.21	53383	1 8 0		
	6.3	224.51	2763	1.73	53383	2 1 2		
	5.7	249.43	3057	1.58	53383	2 5 0		
	5.0	282.46	3475	1.38	53383	2 8 0		
	4.5	313.81	3844	1.25	53383	3 1 5		
	4.0	358.71	4411	1.08	53383	3 6 0		
	3.5	406.64	4998	0.96	53383	4 0 0		
	3.2	451.77	5530	0.87	53383	4 5 0		
	2.9	484.97	5957	0.80	53383	5 0 0		
	8.5	166.73	2067	3.85	87400	C 1 0 2 1 1 6 0 _ M _ _ _ _ 2 . 2 A - -	305	100L
	6.3	225.50	2755	3.04	87400	2 1 2		
	5.9	242.27	2948	2.87	87400	2 5 0		
	2.9	495.31	6132	1.38	87299	C 1 0 4 1 5 0 0 _ M _ _ _ _ 2 . 2 A - -	347	100L
	2.6	544.84	6742	1.26	87299	5 6 0		
	2.3	626.07	7741	1.09	87299	6 3 0		
	2.0	709.95	8763	0.97	87299	7 1 0		
	1.8	783.06	9669	0.88	87299	8 0 0		
	111	8.59	159	0.94	5270	C 0 4 2 1 8 . 0 _ M _ _ _ _ 2 . 2 C - -	45	112M
	114	8.31	157	1.56	7440	C 0 5 2 1 8 . 0 _ M _ _ _ _ 2 . 2 C - -	49	112M
	81	11.66	218	1.27	7440	1 1 .		
	74	12.85	239	1.20	7440	1 2 .		
	65	14.59	271	1.11	7440	1 4 .		
	59	16.09	270	1.29	7440	1 6 .		
	51	18.53	340	0.95	7430	1 8 .		
	45	21.05	383	0.88	7420	2 0 .		
	42	22.56	370	1.00	7430	2 2 .		
	38	24.86	406	0.94	7420	2 5 .		
	34	28.24	457	0.85	7410	2 8 .		
	115	8.23	162	2.69	11892	C 0 6 2 1 8 . 0 _ M _ _ _ _ 2 . 2 C - -	65	112M
	82	11.57	226	2.20	11857	1 1 .		
	73	12.97	253	2.05	11821	1 2 .		
	65	14.56	283	1.90	11785	1 4 .		
	60	15.93	283	2.06	11821	1 6 .		
	51	18.49	357	1.64	11750	1 8 .		
	45	20.96	403	1.52	11714	2 0 .		
	42	22.40	390	1.60	11750	2 2 .		
	38	25.11	435	1.46	11714	2 5 .		
	34	28.18	484	1.34	11697	2 8 .		
	28	33.48	635	1.12	11496	3 2 .		
	27	35.79	605	1.13	11547	3 6 .		
	23	40.57	681	1.03	11482	4 0 .		
	20	47.32	886	0.86	11350	4 5 .		
	19	50.52	940	0.81	11300	5 0 .		
	17	55.71	917	0.82	11300	5 6 .		

UWAGA

Inne wyjściowe prędkości obrotowe są dostępne w przypadku zastosowania silników 2 i 8-biegunowych - prosimy o kontakt z naszym Biurem Technicznym.

SERIA C

TABELE DOBORU - MOTOREDUKTORY

2,2 kW 6-BIEGUNOWY		N2 obr/min	i	M2 Nm	Fm	N	Oznaczenie jednostki	Kg	
		Wyjściowa prędkość obrotowa	Przełożenie	Moment obrotowy wyjściowy	Wsp. przeciąż.	Siła promieniowa	Oznaczenia w kolumnach od 1 do 20 do wpisania przy składaniu zamówienia	Ciężar jednostki do montażu łapowego	Wielkość silnika
	120	7.90	160	3.84	24856	C 0 7 2 1 8 . 0 _ M _ _ _ _ 2 . 2 C - -	109	112M	
	87	10.94	221	3.84	26975	1 1 .			
	77	12.29	248	3.61	27838	1 2 .			
	70	13.52	272	3.41	28591	1 4 .			
	60	15.80	305	2.61	28978	1 6 .			
	54	17.66	353	2.89	28908	1 8 .			
	47	20.07	398	2.66	28966	2 0 .			
	43	21.89	419	2.05	29165	2 2 .			
	39	24.59	468	1.88	29165	2 5 .			
	35	27.03	513	1.75	29165	C 0 7 2 1 2 8 . _ M _ _ _ _ 2 . 2 C - -	109	112M	
	31	30.81	603	1.43	29092	3 2 .			
	27	35.31	663	1.43	29144	3 6 .			
	24	40.15	749	1.29	29116	4 0 .			
	22	44.13	854	1.11	29048	4 5 .			
	19	49.90	963	0.99	28998	5 0 .			
	18	53.62	984	1.03	28991	5 6 .			
	15	61.62	1133	0.92	28991	6 3 .			
	14	69.00	1311	0.80	28921	7 1 .			
	39	24.47	474	3.84	41597	C 0 8 2 1 2 5 . _ M _ _ _ _ 2 . 2 C - -	152	112M	
	35	27.22	524	3.54	41795	2 8 .			
	30	31.78	626	3.56	41748	3 2 .			
	27	35.20	670	2.91	41888	3 6 .			
	24	39.51	748	2.66	41876	4 0 .			
	22	43.64	855	2.87	41848	4 5 .			
	19	49.26	960	2.64	41797	5 0 .			
	17	54.60	1019	2.06	41865	5 6 .			
	15	63.56	1177	1.83	41847	6 3 .			
	14	69.64	1340	2.07	41757	7 1 .			
	12	76.50	1468	1.93	41757	8 0 .			
	11	87.29	1595	1.43	41799	9 0 .			
	10	98.53	1793	1.30	41760	1 0 0			
	9.3	102.38	1947	1.56	41760	1 1 2			
	8.1	117.89	2223	1.31	41800	1 2 5			
	6.8	139.29	2494	0.99	41700	1 4 0			
	6.2	153.00	2732	0.92	41700	1 6 0			
	6.1	156.45	2839	0.96	41656	C 0 8 4 1 1 6 0 _ M _ _ _ _ 2 . 2 C - -	175	112M	
	5.4	176.60	3189	0.89	41656	1 8 0			
	14	69.91	1363	3.26	53714	C 0 9 2 1 7 1 . _ M _ _ _ _ 2 . 2 C - -	215	112M	
	12	77.18	1502	2.98	53692	8 0 .			
	10	93.18	1703	3.08	53671	9 0 .			
	9.2	103.53	1883	2.86	53649	1 0 0			
	8.9	106.17	2045	2.25	53647	1 1 2			
	8.0	119.38	2282	2.04	53616	1 2 5			
	6.5	146.23	2611	2.14	53586	1 4 0			
	5.9	161.44	2871	1.94	53555	1 6 0			
	4.3	222.08	3876	1.44	53443	2 1 2			
	3.8	249.73	4337	1.29	53398	2 5 0			
	5.9	159.68	2956	1.62	53383	C 0 9 4 1 1 6 0 _ M _ _ _ _ 2 . 2 C - -	243	112M	
	5.4	177.41	3270	1.47	53383	1 8 0			
	4.2	224.51	4153	1.15	53383	2 1 2			
	3.8	249.43	4596	1.05	53383	2 5 0			
	3.4	282.46	5221	0.92	53383	2 8 0			
	3.0	313.81	5778	0.83	53383	3 1 5			
	8.2	115.82	2240	3.53	87400	C 1 0 2 1 1 2 5 _ M _ _ _ _ 2 . 2 C - -	312	112M	
	6.6	144.71	2668	3.12	87376	1 4 0			
	5.7	166.73	3055	2.79	87365	1 6 0			
	4.2	225.50	4064	2.17	87347	2 1 2			
	3.9	242.27	4347	2.03	87347	2 5 0			
	1.9	495.31	9204	0.92	87299	C 1 0 4 1 5 0 0 _ M _ _ _ _ 2 . 2 C - -	361	112M	
	1.7	544.84	10117	0.84	87299	5 6 0			

UWAGA

Inne wyjściowe prędkości obrotowe są dostępne w przypadku zastosowania silników 2 i 8-biegunowych - prosimy o kontakt z naszym Biurem Technicznym.

TABELE DOBORU - MOTOREDUKTORY

3,0 kW 4-BIEGUNOWY	N2 obr/min	i	M2 Nm	Fm	N	Oznaczenie jednostki	Kg	Wielkość silnika		
	Wyjściowa prędkość obrotowa	Przełożenie	Moment obrotowy wyjściowy	Wsp. przeciąż.	Siła promieniowa	Oznaczenia w kolumnach od 1 do 20 do wpisania przy składaniu zamówienia	Ciężar jednostki do montażu łapowego			
	166	8.59	147	0.93	5280	C 0 4 2 1 8 . 0 _ M _ _ _ _ 3 . 0 A - -	37	100L		
	171	8.31	145	1.44	7440	C 0 5 2 1 8 . 0 _ M _ _ _ _ 3 . 0 A - -	41	100L		
	122	11.66	200	1.19	7440	1 1 .				
	111	12.85	220	1.12	7440	1 2 .				
	98	14.59	249	1.04	7432	1 4 .				
	89	16.09	253	1.26	7440	1 6 .				
	77	18.53	314	0.90	7440	1 8 .				
	68	21.05	354	0.83	7430	2 0 .				
	63	22.56	347	0.99	7430	2 2 .				
	57	24.86	379	0.93	7430	2 5 .				
	50	28.24	426	0.85	7420	2 8 .				
	173	8.23	149	2.50	11894	C 0 6 2 1 8 . 0 _ M _ _ _ _ 3 . 0 A - -			53	100L
	123	11.57	208	2.05	11858	1 1 .				
	110	12.97	232	1.92	11858	1 2 .				
	98	14.56	260	1.79	11802	1 4 .				
	89	15.93	261	1.98	11851	1 6 .				
	77	18.49	328	1.55	11752	1 8 .				
	68	20.96	370	1.43	11752	2 0 .				
	64	22.40	362	1.60	11752	2 2 .				
	57	25.11	403	1.47	11752	2 5 .				
	51	28.18	451	1.35	11715	2 8 .				
	43	33.48	583	1.07	11544	3 2 .				
	40	35.79	563	1.13	11615	3 6 .				
	35	40.57	634	1.03	11600	C 0 6 2 1 4 0 . _ M _ _ _ _ 3 . 0 A - -	53	100L		
	30	47.32	815	0.85	11400	4 5 .				
	130	10.94	201	3.64	24654	C 0 7 2 1 1 1 . _ M _ _ _ _ 3 . 0 A - -	95	100L		
	116	12.29	227	3.37	25318	1 2 .				
	105	13.52	249	3.19	25990	1 4 .				
	90	15.80	279	2.56	27218	1 6 .				
	81	17.66	323	2.72	27800	1 8 .				
	71	20.07	367	2.51	28732	2 0 .				
	65	21.89	385	2.03	28898	2 2 .				
	58	24.59	430	1.86	28943	2 5 .				
	53	27.03	473	1.74	29018	2 8 .				
	46	30.81	554	1.43	28530	3 2 .				
	40	35.31	611	1.42	29151	3 6 .				
	35	40.15	691	1.29	29151	4 0 .				
	32	44.13	785	1.11	29051	4 5 .				
	29	49.90	883	1.00	29051	5 0 .				
	27	53.62	913	1.04	29057	5 6 .				
	23	61.62	1042	0.93	28986	6 3 .				
	58	24.47	434	3.80	38856	C 0 8 2 1 2 5 . _ M _ _ _ _ 3 . 0 A - -	145	100L		
	52	27.22	480	3.54	39518	2 8 .				
	45	31.78	577	3.37	40736	3 2 .				
	40	35.20	618	2.91	41500	3 6 .				
	36	39.51	690	2.67	41563	4 0 .				
	33	43.64	785	2.76	40657	4 5 .				
	29	49.26	881	2.55	41512	5 0 .				
	26	54.60	942	2.08	41884	5 6 .				
	22	63.56	1087	1.85	41869	6 3 .				
	20	69.64	1229	2.02	41794	7 1 .				
	19	76.50	1349	1.90	41758	8 0 .				
	16	87.29	1474	1.44	41801	9 0 .				
	14	98.53	1652	1.31	41828	1 0 0 .				
	14	102.38	1788	1.54	41828	1 1 2 .				
	12	117.89	2042	1.40	41757	1 2 5 .				
	10	139.29	2296	1.01	41686	1 4 0 .				
	9.3	153.00	2517	0.93	41700	1 6 0 .				
	9.1	156.45	2570	1.06	41656	C 0 8 4 1 1 6 0 _ M _ _ _ _ 3 . 0 A - -	161	100L		
	8.1	176.60	2887	0.99	41656	1 8 0 .				
	20	69.91	1250	3.41	53723	C 0 9 2 1 7 1 . _ M _ _ _ _ 3 . 0 A - -	208	100L		
	18	77.18	1380	3.12	53704	8 0 .				
	15	93.18	1578	2.98	53684	9 0 .				
	14	103.53	1745	2.78	53665	1 0 0 .				
	13	106.17	1877	2.37	53681	1 1 2 .				
	12	119.38	2098	2.14	53651	1 2 5 .				
	10	146.23	2417	2.19	53621	1 4 0 .				
	8.8	161.44	2660	2.04	53592	1 6 0 .				
	6.4	222.08	3593	1.55	53497	2 1 2 .				
	5.7	249.73	4007	1.39	53454	2 5 0 .				
	8.9	159.68	2681	1.78	53383	C 0 9 4 1 1 6 0 _ M _ _ _ _ 3 . 0 A - -			229	100L
	8.0	177.41	2966	1.62	53383	1 8 0 .				
	6.3	224.51	3769	1.27	53383	2 1 2 .				
	5.7	249.43	4169	1.16	53383	2 5 0 .				
	5.0	282.46	4739	1.01	53383	2 8 0 .				
	4.5	313.81	5243	0.92	53383	3 1 5 .				

UWAGA

Inne wyjściowe prędkości obrotowe są dostępne w przypadku zastosowania silników 2 i 8-biegunowych - prosimy o kontakt z naszym Biurem Technicznym.

SERIA C

TABELE DOBORU - MOTOREDUKTORY

3,0 kW 4-BIEGUNOWY	N2 obr/min	i	M2 Nm	Fm	N	Oznaczenie jednostki	Kg	Wielkość silnika		
	Wyjściowa prędkość obrotowa	Przełożenie	Moment obrotowy wyjściowy	Wsp. przeciąż.	Siła promieniowa	Oznaczenia w kolumnach od 1 do 20 do wpisania przy składaniu zamówienia	Ciężar jednostki do montażu łapowego			
3,0 kW 6-BIEGUNOWY	12	115.82	2064	3.87	87400	C 1 0 2 1 1 2 5 _ M _ _ _ _ 3 . 0 A _ _	305	100L		
	10	144.71	2462	3.15	87381	1 4 0				
	8.5	166.73	2818	2.82	87372	1 6 0				
	6.3	225.50	3757	2.23	87369	2 1 2				
	5.9	242.27	4021	2.11	87369	2 5 0				
	2.9	495.31	8361	1.01	87299	C 1 0 4 1 5 0 0 _ M _ _ _ _ 3 . 0 A _ _				
	2.6	544.84	9194	0.92	87299	5 6 0				
	2.3	626.07	10557	0.80	87299	6 3 0				
	116	8.23	221	1.99	11846	C 0 6 2 1 8 . 0 _ M _ _ _ _ 3 . 0 C _ _			82	132S
	83	11.57	307	1.62	11794	1 1 .				
74	12.97	343	1.51	11743	1 2 .					
66	14.56	384	1.40	11692	1 4 .					
60	15.93	384	1.52	11743	1 6 .					
52	18.49	484	1.21	11641	1 8 .					
46	20.96	547	1.12	11589	2 0 .					
43	22.40	530	1.18	11641	2 2 .					
38	25.11	590	1.08	11589	2 5 .					
34	28.18	657	0.99	11565	2 8 .					
29	33.48	862	0.82	11320	3 2 .					
27	35.79	820	0.84	11392	3 6 .					
121	7.90	217	2.83	24578	C 0 7 2 1 8 . 0 _ M _ _ _ _ 3 . 0 C _ _	126	132S			
87	10.94	300	2.83	26605	1 1 .					
78	12.29	336	2.66	27425	1 2 .					
71	13.52	369	2.51	28125	1 4 .					
60	15.80	414	1.92	26725	1 6 .					
54	17.66	479	2.13	28575	1 8 .					
48	20.07	539	1.96	28700	2 0 .					
44	21.89	568	1.51	29125	2 2 .					
39	24.59	635	1.39	29125	2 5 .					
35	27.03	696	1.29	29125	2 8 .					
31	30.81	818	1.05	29046	3 2 .					
27	35.31	899	1.05	29080	3 6 .					
24	40.15	1016	0.95	29020	4 0 .					
22	44.13	1159	0.82	28982	4 5 .					
61	15.54	414	3.91	37968	C 0 8 2 1 1 6 . _ M _ _ _ _ 3 . 0 C _ _	169	132S			
54	17.60	479	3.81	38900	1 8 .					
48	19.76	538	3.55	40105	2 0 .					
43	22.03	581	3.06	41142	2 2 .					
39	24.47	643	2.83	41252	2 5 .					
35	27.22	711	2.61	41675	2 8 .					
30	31.78	850	2.62	41575	3 2 .					
27	35.20	908	2.15	41875	3 6 .					
24	39.51	1015	1.96	41850	4 0 .					
22	43.64	1160	2.12	41826	4 5 .					
19	49.26	1302	1.95	41752	5 0 .					
17	54.60	1382	1.52	41825	5 6 .					
15	63.56	1596	1.35	41787	6 3 .					
14	69.64	1818	1.53	41694	7 1 .					
12	76.50	1991	1.43	41694	8 0 .					
11	87.29	2164	1.06	41755	9 0 .					
10	98.53	2433	0.96	41700	1 0 0					
9.3	102.38	2642	1.15	41700	1 1 2					
21	44.55	1195	3.55	53734	C 0 9 2 1 4 5 . _ M _ _ _ _ 3 . 0 C _ _	232	132S			
19	49.49	1326	3.23	53712	5 0 .					
14	69.91	1849	2.40	53666	7 1 .					
12	77.18	2037	2.20	53633	8 0 .					
10	93.18	2310	2.27	53600	9 0 .					
9.2	103.53	2555	2.11	53566	1 0 0					
9.0	106.17	2774	1.66	53563	1 1 2					
8.0	119.38	3095	1.50	53515	1 2 5					
6.5	146.23	3542	1.58	53468	1 4 0					
5.9	161.44	3895	1.43	53421	1 6 0					
4.3	222.08	5258	1.06	53246	2 1 2					
3.8	249.73	5883	0.95	53176	2 5 0					
6.0	159.68	4010	1.19	53383	C 0 9 4 1 1 6 0 _ M _ _ _ _ 3 . 0 C _ _	260	132S			
5.4	177.41	4437	1.09	53383	1 8 0					
4.3	224.51	5634	0.85	53383	2 1 2					
10	91.32	2328	3.30	87384	C 1 0 2 1 9 0 . _ M _ _ _ _ 3 . 0 C _ _	329	132S			
9.4	101.47	2575	3.04	87368	1 0 0					
8.9	107.80	2836	3.07	87400	1 1 2					
8.2	115.82	3038	2.60	87400	1 2 5					
6.6	144.71	3619	2.30	87350	1 4 0					
5.7	166.73	4144	2.06	87325	1 6 0					
4.2	225.50	5513	1.60	87287	2 1 2					
3.9	242.27	5897	1.50	87287	2 5 0					

UWAGA

Inne wyjściowe prędkości obrotowe są dostępne w przypadku zastosowania silników 2 i 8-biegunowych - prosimy o kontakt z naszym Biurem Technicznym.

TABELE DOBORU - MOTOREDUKTORY

3,0 kW 6-BIEGUNOWY	N2 obr/min	i	M2 Nm	Fm	N	Oznaczenie jednostki	Kg	Wielkość silnika		
	Wyjściowa prędkość obrotowa	Przełożenie	Moment obrotowy wyjściowy	Wsp. przeciąż.	Siła promieniowa	Oznaczenia w kolumnach od 1 do 20 do wpisania przy składaniu zamówienia	Ciężar jednostki do montażu łapowego			
	5.9	160.55	4062	2.09	87299	C 1 0 4 1 1 6 0 _ M _ _ _ _ 3 . 0 C _ _	378	132S		
	5.4	178.41	4494	1.84	87375	1 8 0				
	4.3	222.38	5623	1.51	87299	2 1 2				
	3.9	247.12	6221	1.33	87375	2 5 0				
	3.5	274.67	6942	1.22	87299	2 8 0				
	3.1	305.22	7680	1.08	87375	3 1 5				
	2.7	358.77	9058	0.94	87299	3 6 0				
	2.3	407.90	10293	0.82	87299	4 0 0				
4,0 kW 4-BIEGUNOWY	173	8.31	192	1.09	7440	C 0 5 2 1 8 . 0 _ M _ _ _ _ 4 . 0 A _ _	49	112M		
	123	11.66	265	0.90	7440	1 1 .				
	112	12.85	291	0.85	7440	1 2 .				
	174	8.23	197	1.89	11851	C 0 6 2 1 8 . 0 _ M _ _ _ _ 4 . 0 A _ _	65	112M		
	124	11.57	275	1.55	11801	1 1 .				
	111	12.97	308	1.45	11801	1 2 .				
	99	14.56	344	1.35	11721	1 4 .				
	90	15.93	346	1.49	11790	1 6 .				
	78	18.49	435	1.17	11651	1 8 .				
	68	20.96	491	1.08	11651	2 0 .				
	64	22.40	480	1.20	11651	2 2 .				
	57	25.11	534	1.11	11651	2 5 .				
	51	28.18	597	1.02	11600	2 8 .				
	43	33.48	772	0.81	11400	3 2 .				
	40	35.79	746	0.85	11500	3 6 .				
	182	7.90	193	3.19	22778	C 0 7 2 1 8 . 0 _ M _ _ _ _ 4 . 0 A _ _			109	112M
	131	10.94	267	2.75	24347	1 1 .				
	117	12.29	301	2.55	24965	1 2 .				
	106	13.52	329	2.41	25604	1 4 .				
	91	15.80	370	1.93	26865	1 6 .				
	81	17.66	428	2.05	27300	1 8 .				
	71	20.07	485	1.90	28147	2 0 .				
	66	21.89	509	1.53	28520	2 2 .				
	58	24.59	570	1.41	28622	2 5 .				
	53	27.03	626	1.31	28792	2 8 .				
	47	30.81	734	1.08	28256	3 2 .				
	41	35.31	810	1.08	29090	3 6 .				
	36	40.15	915	0.98	29090	4 0 .				
	33	44.13	1039	0.84	28990	4 5 .				
	92	15.54	369	3.76	34793	C 0 8 2 1 1 6 . _ M _ _ _ _ 4 . 0 A _ _	152	112M		
	82	17.60	431	3.66	35596	1 8 .				
	73	19.76	483	3.41	36798	2 0 .				
	65	22.03	519	3.04	37796	2 2 .				
	59	24.47	574	2.87	38426	2 5 .				
	53	27.22	636	2.67	39040	2 8 .				
	45	31.78	765	2.55	40031	3 2 .				
	41	35.20	819	2.20	41000	3 6 .				
	36	39.51	913	2.01	41143	4 0 .				
	33	43.64	1040	2.09	40150	4 5 .				
	29	49.26	1167	1.93	41353	5 0 .				
	26	54.60	1247	1.57	41866	5 6 .				
	23	63.56	1440	1.40	41832	6 3 .				
	21	69.64	1628	1.53	41751	7 1 .				
	19	76.50	1787	1.43	41701	8 0 .				
	16	87.29	1951	1.09	41760	9 0 .				
	15	98.53	2188	0.99	41800	1 0 0				
	14	102.38	2368	1.17	41800	1 1 2				
	12	117.89	2704	1.05	41700	1 2 5				
	32	44.55	1071	3.76	53733	C 0 9 2 1 4 5 . _ M _ _ _ _ 4 . 0 A _ _	215	112M		
	29	49.49	1189	3.44	53716	5 0 .				
	21	69.91	1655	2.57	53682	7 1 .				
	19	77.18	1827	2.35	53653	8 0 .				
	15	93.18	2089	2.25	53624	9 0 .				
	14	103.53	2311	2.10	53594	1 0 0				
	14	106.17	2485	1.79	53618	1 1 2				
	12	119.38	2779	1.62	53573	1 2 5				
	10	146.23	3200	1.65	53528	1 4 0				
	8.9	161.44	3521	1.54	53482	1 6 0				
	6.5	222.08	4758	1.17	53338	2 1 2				
	5.7	249.73	5306	1.05	53272	2 5 0				
	9.0	159.68	3550	1.35	53383	C 0 9 4 1 1 6 0 _ M _ _ _ _ 4 . 0 A _ _			243	112M
	8.1	177.41	3927	1.23	53383	1 8 0				
	6.4	224.51	4990	0.96	53383	2 1 2				
	5.8	249.43	5519	0.87	53383	2 5 0				
	16	91.32	2100	3.39	87400	C 1 0 2 1 9 0 . _ M _ _ _ _ 4 . 0 A _ _	312	112M		
	14	101.47	2322	3.12	87385	1 0 0				
	13	107.80	2551	3.39	87400	1 1 2				
	12	115.82	2733	2.92	87400	1 2 5				
	10	144.71	3260	2.38	87359	1 4 0				
	8.6	166.73	3732	2.13	87338	1 6 0				
	6.4	225.50	4974	1.68	87332	2 1 2				
	5.9	242.27	5324	1.59	87332	2 5 0				

UWAGA

Inne wyjściowe prędkości obrotowe są dostępne w przypadku zastosowania silników 2 i 8-biegunowych - prosimy o kontakt z naszym Biurem Technicznym.

TABELE DOBORU - MOTOREDUKTORY

4,0 kW 4-BIEGUNOWY	N2 obr/min	i	M2 Nm	Fm	N	Oznaczenie jednostki	Kg	Wielkość silnika
	Wyjściowa prędkość obrotowa	Przełożenie	Moment obrotowy wyjściowy	Wsp. przeciąż.	Siła promieniowa	Oznaczenia w kolumnach od 1 do 20 do wpisania przy składaniu zamówienia	Ciężar jednostki do montażu łapowego	
	8.9	160.55	3596	2.36	87299	C 1 0 4 1 1 6 0 _ M _ _ _ _ 4 . 0 A _ _	361	112M
	8.0	178.41	3976	2.08	87375	1 8 0		
	6.5	222.38	4979	1.70	87299	2 1 2		
	5.8	247.12	5507	1.51	87375	2 5 0		
	5.2	274.67	6149	1.38	87299	2 8 0		
	4.7	305.22	6800	1.22	87375	3 1 5		
	4.0	358.77	8027	1.06	87299	3 6 0		
	3.5	407.90	9123	0.93	87299	4 0 0		
	3.2	453.27	10090	0.82	87375	4 5 0		
	117	8.23	293	1.5	11787	C 0 6 2 1 8 . 0 _ M _ _ _ _ 4 . 0 C _ _	86	132M
	83	11.57	408	1.22	11716	1 1 .		
	74	12.97	456	1.14	11646	1 2 .		
	66	14.56	510	1.06	11575	1 4 .		
	60	15.93	509	1.14	11646	1 6 .		
	52	18.49	643	0.91	11504	1 8 .		
	46	20.96	726	0.84	11433	2 0 .		
	43	22.40	703	0.89	11504	2 2 .		
	38	25.11	782	0.81	11433	2 5 .		
	122	7.90	288	2.13	24231	C 0 7 2 1 8 . 0 _ M _ _ _ _ 4 . 0 C _ _	130	132M
	88	10.94	398	2.13	26142	1 1 .		
	78	12.29	446	2.01	26908	1 2 .		
	71	13.52	489	1.89	27541	1 4 .		
	61	15.80	550	1.45	28408	1 6 .		
	54	17.66	635	1.61	28158	1 8 .		
	48	20.07	716	1.48	28366	2 0 .		
	44	21.89	754	1.14	29075	2 2 .		
	39	24.59	843	1.04	29075	2 5 .		
	36	27.03	923	0.97	29075	2 8 .		
	87	11.01	405	3.83	33852	C 0 8 2 1 1 1 . _ M _ _ _ _ 4 . 0 C _ _	173	132M
	78	12.24	447	3.60	34773	1 2 .		
	71	13.61	494	3.38	35768	1 4 .		
	62	15.54	549	2.95	37547	1 6 .		
	55	17.60	636	2.88	38300	1 8 .		
	49	19.76	714	2.67	39442	2 0 .		
	44	22.03	771	2.31	40636	2 2 .		
	39	24.47	853	2.13	40821	2 5 .		
	35	27.22	944	1.97	41525	2 8 .		
	30	31.78	1127	1.98	41358	3 2 .		
	27	35.20	1205	1.62	41858	3 6 .		
	24	39.51	1346	1.48	41816	4 0 .		
	22	43.64	1539	1.60	41798	4 5 .		
	19	49.26	1727	1.47	41696	5 0 .		
	18	54.60	1834	1.14	41775	5 6 .		
	15	63.56	2118	1.01	41712	6 3 .		
	14	69.64	2412	1.15	41616	7 1 .		
	13	76.50	2641	1.08	41616	8 0 .		
	22	44.55	1585	2.67	53704	C 0 9 2 1 4 5 . _ M _ _ _ _ 4 . 0 C _ _	236	132M
	19	49.49	1760	2.44	53673	5 0 .		
	14	69.91	2453	1.81	53607	7 1 .		
	12	77.18	2702	1.66	53559	8 0 .		
	10	93.18	3064	1.71	53511	9 0 .		
	9.3	103.53	3388	1.59	53462	1 0 0		
	9.0	106.17	3680	1.25	53457	1 1 2		
	8.0	119.38	4105	1.13	53389	1 2 5		
	6.6	146.23	4698	1.19	53321	1 4 0		
	5.9	161.44	5166	1.08	53252	1 6 0		
	4.3	222.08	6975	0.80	53000	2 1 2		
	6.0	159.68	5319	0.90	53383	C 0 9 4 1 1 6 0 _ M _ _ _ _ 4 . 0 C _ _	264	132M
	5.4	177.41	5885	0.82	53383	1 8 0		
	14	69.18	2448	3.53	87362	C 1 0 2 1 7 1 . _ M _ _ _ _ 4 . 0 C _ _	333	132M
	12	79.71	2819	3.10	87400	8 0 .		
	11	91.32	3088	2.49	87373	9 0 .		
	9.5	101.47	3416	2.30	87347	1 0 0		
	8.9	107.80	3762	2.31	87400	1 1 2		
	8.3	115.82	4030	1.96	87400	1 2 5		
	6.6	144.71	4801	1.74	87316	1 4 0		
	5.8	166.73	5496	1.55	87275	1 6 0		
	4.3	225.50	7312	1.21	87212	2 1 2		
	4.0	242.27	7822	1.13	87212	2 5 0		
	6.0	160.55	5388	1.57	87299	C 1 0 4 1 1 6 0 _ M _ _ _ _ 4 . 0 C _ _	382	132M
	5.4	178.41	5960	1.39	87375	1 8 0		
	4.3	222.38	7459	1.14	87299	2 1 2		
	3.9	247.12	8252	1.00	87375	2 5 0		
	3.5	274.67	9208	0.92	87299	2 8 0		
	3.1	305.22	10187	0.81	87375	3 1 5		

UWAGA

Inne wyjściowe prędkości obrotowe są dostępne w przypadku zastosowania silników 2 i 8-biegunowych - prosimy o kontakt z naszym Biurem Technicznym.

SERIA C

TABELE DOBORU - MOTOREDUKTORY

5,5 kW 4-BIEGUNOWY	N2 obr/min	i	M2 Nm	Fm	N	Oznaczenie jednostki	Kg	Wielkość silnika
	Wyjściowa prędkość obrotowa	Przełożenie	Moment obrotowy wyjściowy	Wsp. przeciąż.	Siła promieniowa	Oznaczenia w kolumnach od 1 do 20 do wpisania przy składaniu zamówienia	Ciężar jednostki do montażu łapowego	
	175	8.23	270	1.38	11786	C 0 6 2 1 8 . 0 _ M _ _ _ _ 5 . 5 A - -	82	132S
	124	11.57	377	1.13	11715	1 1 .		
	111	12.97	422	1.06	11715	1 2 .		
	99	14.56	472	0.99	11600	1 4 .		
	90	15.93	474	1.09	11700	1 6 .		
	78	18.49	596	0.85	11500	1 8 .		
	64	22.40	658	0.88	11500	2 2 .		
	57	25.11	732	0.81	11500	2 5 .		
	182	7.90	265	2.33	22426	C 0 7 2 1 8 . 0 _ M _ _ _ _ 5 . 5 A - -	126	132S
	132	10.94	366	2.00	23887	1 1 .		
	117	12.29	412	1.86	24437	1 2 .		
	107	13.52	452	1.76	25025	1 4 .		
	91	15.80	507	1.41	26337	1 6 .		
	82	17.66	587	1.50	26550	1 8 .		
	72	20.07	665	1.38	27269	2 0 .		
	66	21.89	698	1.12	27954	2 2 .		
	59	24.59	781	1.03	28141	2 5 .		
	53	27.03	858	0.96	28452	2 8 .		
	131	11.01	371	3.56	31175	C 0 8 2 1 1 1 . _ M _ _ _ _ 5 . 5 A - -	169	132S
	118	12.24	413	3.34	31897	1 2 .		
	106	13.61	457	3.12	32868	1 4 .		
	93	15.54	506	2.74	34371	1 6 .		
	82	17.60	591	2.67	35010	1 8 .		
	73	19.76	662	2.49	36130	2 0 .		
	65	22.03	711	2.22	37210	2 2 .		
	59	24.47	787	2.09	37782	2 5 .		
	53	27.22	871	1.95	38325	2 8 .		
	45	31.78	1048	1.86	38975	3 2 .		
	41	35.20	1122	1.60	40250	3 6 .		
	36	39.51	1251	1.47	40512	4 0 .		
	33	43.64	1425	1.52	39389	4 5 .		
	29	49.26	1599	1.41	41116	5 0 .		
	26	54.60	1709	1.15	41837	5 6 .		
	23	63.56	1973	1.02	41775	6 3 .		
	21	69.64	2231	1.12	41686	7 1 .		
	19	76.50	2448	1.05	41615	8 0 .		
	32	44.55	1468	2.74	53698	C 0 9 2 1 4 5 . _ M _ _ _ _ 5 . 5 A - -	232	132S
	29	49.49	1629	2.51	53673	5 0 .		
	21	69.91	2268	1.88	53622	7 1 .		
	19	77.18	2504	1.72	53577	8 0 .		
	15	93.18	2863	1.64	53533	9 0 .		
	14	103.53	3167	1.53	53488	1 0 0		
	14	106.17	3405	1.30	53525	1 1 2		
	12	119.38	3808	1.18	53456	1 2 5		
	10	146.23	4385	1.21	53387	1 4 0		
	8.9	161.44	4825	1.12	53318	1 6 0		
	6.5	222.08	6519	0.86	53100	2 1 2		
	9.0	159.68	4865	0.98	53383	C 0 9 4 1 1 6 0 _ M _ _ _ _ 5 . 5 A - -	260	132S
	8.1	177.41	5381	0.90	53383	1 8 0		
	21	69.18	2272	3.34	85716	C 1 0 2 1 7 1 . _ M _ _ _ _ 5 . 5 A - -	329	132S
	18	79.71	2606	2.94	86407	8 0 .		
	16	91.32	2878	2.47	87400	9 0 .		
	14	101.47	3182	2.28	87374	1 0 0		
	13	107.80	3496	2.47	87400	1 1 2		
	12	115.82	3745	2.13	87400	1 2 5		
	10	144.71	4467	1.74	87325	1 4 0		
	8.6	166.73	5114	1.56	87287	1 6 0		
	6.4	225.50	6816	1.23	87275	2 1 2		
	5.9	242.27	7295	1.16	87275	2 5 0		
	9.0	160.55	4927	1.72	87299	C 1 0 4 1 1 6 0 _ M _ _ _ _ 5 . 5 A - -	378	132S
	8.1	178.41	5449	1.52	87375	1 8 0		
	6.5	222.38	6823	1.24	87299	2 1 2		
	5.8	247.12	7545	1.10	87375	2 5 0		
	5.2	274.67	8425	1.01	87299	2 8 0		
	4.7	305.22	9318	0.89	87375	3 1 5		

UWAGA

Inne wyjściowe prędkości obrotowe są dostępne w przypadku zastosowania silników 2 i 8-biegunowych - prosimy o kontakt z naszym Biurem Technicznym.

TABELE DOBORU - MOTOREDUKTORY

5,5 kW 6-BIEGUNOWY	N2 obr/min	i	M2 Nm	Fm	[N]	Oznaczenie jednostki	Kg	Wielkość silnika
	Wyjściowa prędkość obrotowa	Przełożenie	Moment obrotowy wyjściowy	Wsp. przeciąż.	Siła promieniowa	Oznaczenia w kolumnach od 1 do 20 do wpisania przy składaniu zamówienia	Ciężar jednostki do montażu łapowego	
	117	8.23	403	1.09	11700	C 0 6 2 1 8 . 0 _ M _ _ _ _ 5 . 5 C - -	86	132M
	83	11.57	561	0.89	11600	1 1 .		
	74	12.97	627	0.83	11500	1 2 .		
	60	15.93	700	0.83	11500	1 6 .		
	122	7.90	396	1.55	23710	C 0 7 2 1 8 . 0 _ M _ _ _ _ 5 . 5 C - -	130	132M
	88	10.94	547	1.55	25447	1 1 .		
	78	12.29	613	1.46	26133	1 2 .		
	71	13.52	673	1.38	26666	1 4 .		
	61	15.80	756	1.05	27933	1 6 .		
	54	17.66	873	1.17	27533	1 8 .		
	48	20.07	984	1.08	27866	2 0 .		
	44	21.89	1037	0.83	29000	2 2 .		
	124	7.77	391	3.16	30947	C 0 8 2 1 8 . 0 _ M _ _ _ _ 5 . 5 C - -	173	132M
	87	11.01	557	2.78	33284	1 1 .		
	78	12.24	614	2.62	34157	1 2 .		
	71	13.61	680	2.45	35089	1 4 .		
	62	15.54	755	2.15	36915	1 6 .		
	55	17.60	875	2.09	37400	1 8 .		
	49	19.76	981	1.95	38447	2 0 .		
	44	22.03	1060	1.68	39878	2 2 .		
	39	24.47	1173	1.55	40173	2 5 .		
	35	27.22	1298	1.43	41300	2 8 .		
	30	31.78	1550	1.44	41033	3 2 .		
	27	35.20	1657	1.18	41833	3 6 .		
	24	39.51	1851	1.07	41766	4 0 .		
	22	43.64	2117	1.16	41756	4 5 .		
	19	49.26	2375	1.07	41612	5 0 .		
	18	54.60	2521	0.83	41700	5 6 .		
	14	69.64	3316	0.84	41500	7 1 .		
	22	44.55	2179	1.95	53660	C 0 9 2 1 4 5 . _ M _ _ _ _ 5 . 5 C - -	236	132M
	19	49.49	2420	1.77	53614	5 0 .		
	14	69.91	3372	1.32	53518	7 1 .		
	12	77.18	3716	1.21	53448	8 0 .		
	10	93.18	4213	1.24	53377	9 0 .		
	9.3	103.53	4659	1.15	53307	1 0 0 .		
	9.0	106.17	5060	0.91	53300	1 1 2 .		
	8.0	119.38	5645	0.82	53200	1 2 5 .		
	6.6	146.23	6461	0.86	53100	1 4 0 .		
	22	43.65	2160	3.76	85776	C 1 0 2 1 4 5 . _ M _ _ _ _ 5 . 5 C - -	333	132M
	20	48.51	2395	3.47	86058	5 0 .		
	14	69.18	3366	2.56	87340	7 1 .		
	12	79.71	3876	2.25	87400	8 0 .		
	11	91.32	4246	1.81	87357	9 0 .		
	9.5	101.47	4697	1.67	87315	1 0 0 .		
	8.9	107.80	5172	1.68	87400	1 1 2 .		
	8.3	115.82	5542	1.43	87400	1 2 5 .		
	6.6	144.71	6601	1.26	87266	1 4 0 .		
	5.8	166.73	7558	1.13	87200	1 6 0 .		
	4.3	225.50	10054	0.88	87100	2 1 2 .		
	4.0	242.27	10756	0.82	87100	2 5 0 .		
	6.0	160.55	7408	1.14	87299	C 1 0 4 1 1 6 0 _ M _ _ _ _ 5 . 5 C - -	382	132M
	5.4	178.41	8196	1.01	87375	1 8 0 .		
	4.3	222.38	10256	0.83	87299	2 1 2 .		
	176	8.23	367	1.01	11700	C 0 6 2 1 8 . 0 _ M _ _ _ _ 7 . 5 A - -	86	132M
	125	11.57	513	0.83	11600	1 1 .		
	183	7.90	360	1.71	21957	C 0 7 2 1 8 . 0 _ M _ _ _ _ 7 . 5 A - -	130	132M
	132	10.94	497	1.47	23273	1 1 .		
	118	12.29	561	1.37	23732	1 2 .		
	107	13.52	614	1.30	24252	1 4 .		
	91	15.80	689	1.04	25632	1 6 .		
	82	17.66	797	1.10	25550	1 8 .		
	72	20.07	904	1.02	26100	2 0 .		
	66	21.89	949	0.82	27200	2 2 .		
	186	7.77	355	3.20	28647	C 0 8 2 1 8 . 0 _ M _ _ _ _ 7 . 5 A - -	173	132M
	131	11.01	504	2.62	30675	1 1 .		
	118	12.24	561	2.46	31350	1 2 .		
	106	13.61	622	2.30	32243	1 4 .		
	93	15.54	688	2.02	33809	1 6 .		
	82	17.60	803	1.97	34229	1 8 .		
	73	19.76	899	1.83	35239	2 0 .		
	66	22.03	966	1.63	36429	2 2 .		
	59	24.47	1070	1.54	36922	2 5 .		
	53	27.22	1184	1.44	37370	2 8 .		
	45	31.78	1424	1.37	37565	3 2 .		
	41	35.20	1525	1.18	39250	3 6 .		
	37	39.51	1701	1.08	39671	4 0 .		
	33	43.64	1937	1.12	38375	4 5 .		
	29	49.26	2173	1.04	40800	5 0 .		
	26	54.60	2322	0.84	41800	5 6 .		
	21	69.64	3032	0.82	41600	7 1 .		

7,5 kW
4-BIEGUNOWY

UWAGA
Inne wyjściowe prędkości obrotowe są dostępne w przypadku zastosowania silników 2 i 8-biegunowych - prosimy o kontakt z naszym Biurem Technicznym.

TABELE DOBORU - MOTOREDUKTORY

7,5 kW 4-BIEGUNOWY	N2 obr/min	i	M2 Nm	Fm	N	Oznaczenie jednostki	Kg	Wielkość silnika	
	Wyjściowa prędkość obrotowa	Przełożenie	Moment obrotowy wyjściowy	Wsp. przeciąż.	Siła promieniowa	Oznaczenia w kolumnach od 1 do 20 do wpisania przy składaniu zamówienia	Ciężar jednostki do montażu łapowego		
7,5 kW 6-BIEGUNOWY	32	44.55	1995	2.02	53652	C 0 9 2 1 4 5 . _ M _ - _ _ _ 7 . 5 A - -	236	132M	
	29	49.49	2214	1.85	53616	5 0 .			
	21	69.91	3082	1.38	53541	7 1 .			
	19	77.18	3402	1.26	53476	8 0 .			
	16	93.18	3891	1.21	53412	9 0 .			
	14	103.53	4304	1.13	53347	C 0 9 2 1 1 0 0 _ M _ - _ _ _ 7 . 5 A - -	236	132M	
	14	106.17	4628	0.96	53400				1 1 2
	12	119.38	5174	0.87	53300				1 2 5
	10	146.23	5959	0.89	53200				1 4 0
	9.0	161.44	6557	0.83	53100				1 6 0
	33	43.65	1975	3.61	82939	C 1 0 2 1 4 5 . _ M _ - _ _ _ 7 . 5 A - -	333	132M	
	30	48.51	2188	3.32	83701				5 0 .
	21	69.18	3087	2.46	84696				7 1 .
	18	79.71	3541	2.17	85806				8 0 .
	16	91.32	3911	1.82	87400				9 0 .
	14	101.47	4324	1.67	87358				1 0 0
	13	107.80	4751	1.82	87400				1 1 2
	12	115.82	5089	1.57	87400				1 2 5
	10	144.71	6070	1.28	87279				1 4 0
	8.7	166.73	6949	1.15	87219				1 6 0
	6.4	225.50	9263	0.90	87200				2 1 2
	6.0	242.27	9913	0.85	87200				2 5 0
	9.0	160.55	6696	1.27	87299				C 1 0 4 1 1 6 0 _ M _ - _ _ _ 7 . 5 A - -
	8.1	178.41	7404	1.12	87375	1 8 0			
	6.5	222.38	9272	0.91	87299	2 1 2			
	5.8	247.12	10254	0.81	87375	2 5 0			
	122	7.90	540	1.14	23015	C 0 7 2 1 8 . 0 _ M _ - _ _ _ 7 . 5 C - -	159	160M	
	88	10.94	746	1.14	24521				1 1 .
	78	12.29	836	1.07	25100				1 2 .
	71	13.52	918	1.01	25500				1 4 .
	54	17.66	1191	0.86	26700				1 8 .
	124	7.77	534	2.32	30421	C 0 8 2 1 8 . 0 _ M _ - _ _ _ 7 . 5 C - -	202	160M	
	87	11.01	759	2.04	32526				1 1 .
78	12.24	838	1.92	33336	1 2 .				
71	13.61	927	1.80	34184	1 4 .				
62	15.54	1029	1.57	36073	1 6 .				
55	17.60	1193	1.53	36200	1 8 .				
49	19.76	1338	1.43	37121	2 0 .				
44	22.03	1446	1.23	38868	2 2 .				
39	24.47	1600	1.14	39310	2 5 .				
35	27.22	1770	1.05	41000	2 8 .				
30	31.78	2114	1.05	40600	3 2 .				
27	35.20	2260	0.86	41800	3 6 .				
22	43.64	2887	0.85	41700	4 5 .				
87	10.98	760	3.73	51500	C 0 9 2 1 1 1 . _ M _ - _ _ _ 7 . 5 C - -				265
78	12.30	850	3.49	52800		1 2 .			
70	13.81	952	3.25	53800		1 4 .			
58	16.68	1108	2.73	53800		1 6 .			
54	17.79	1220	2.79	53800		1 8 .			
48	19.88	1357	2.60	53800		2 0 .			
42	22.96	1513	2.25	53800		2 2 .			
37	25.73	1685	2.11	53800		2 5 .			
33	28.89	1887	1.96	53800		2 8 .			
31	31.43	2119	1.92	53800		3 2 .			
26	37.22	2398	1.68	53800		3 6 .			
23	41.59	2679	1.56	53700		4 0 .			
22	44.55	2971	1.43	53602		4 5 .			
19	49.49	3300	1.30	53536		5 0 .			
17	57.66	3647	1.27	53600		5 6 .			
15	65.74	4129	1.16	53500		6 3 .			
14	69.91	4599	0.97	53400		7 1 .			
12	77.18	5067	0.88	53300	8 0 .				
10	93.18	5745	0.91	53200	9 0 .				
9.3	103.53	6354	0.85	53100	1 0 0				
41	23.23	1554	3.84	79500	C 1 0 2 1 2 2 . _ M _ - _ _ _ 7 . 5 C - -	362	160M		
38	25.27	1682	3.61	81400				2 5 .	
33	28.70	1902	3.28	84200				2 8 .	
30	31.85	2167	3.40	85000				3 2 .	
26	37.38	2463	2.67	87400				3 6 .	
24	40.36	2642	2.52	87400				4 0 .	
22	43.65	2945	2.76	84964				4 5 .	
20	48.51	3267	2.55	85388				5 0 .	
16	58.85	3798	1.87	87400				5 6 .	
14	66.62	4303	1.68	87400				6 3 .	
14	69.18	4590	1.88	87311				7 1 .	
12	79.71	5286	1.65	87400	8 0 .				
11	91.32	5790	1.33	87336	9 0 .				

UWAGA

Inne wyjściowe prędkości obrotowe są dostępne w przypadku zastosowania silników 2 i 8-biegunowych - prosimy o kontakt z naszym Biurem Technicznym.

SERIA C

TABELE DOBORU - MOTOREDUKTORY

7,5 kW 6-BIEGUNOWY	N2 obr/min	i	M2 Nm	Fm	N	Oznaczenie jednostki	Kg	Wielkość silnika		
	Wyjściowa prędkość obrotowa	Przełożenie	Moment obrotowy wyjściowy	Wsp. przeciąż.	Siła promieniowa	Oznaczenia w kolumnach od 1 do 20 do wpisania przy składaniu zamówienia	Ciężar jednostki do montażu łapowego			
11,0 kW 4-BIEGUNOWY	9.5	101.47	6405	1.22	87273	C 1 0 2 1 1 0 0 _ M _ _ _ _ 7 . 5 C - -	362	160M		
	8.9	107.80	7054	1.23	87400	1 1 2				
	8.3	115.82	7557	1.05	87400	1 2 5				
	6.6	144.71	9002	0.93	87200	1 4 0				
	5.8	166.73	10306	0.83	87100	1 6 0				
	6.0	160.55	10103	0.84	87299	C 1 0 4 1 1 6 0 _ M _ _ _ _ 7 . 5 C - -				
	184	7.90	526	1.17	21137	C 0 7 2 1 8 . 0 _ M _ _ _ _ 1 1 . A - -	159	160M		
	132	10.94	727	1.01	22200	1 1 .				
	118	12.29	820	0.94	22500	1 2 .				
	107	13.52	898	0.89	22900	1 4 .				
	187	7.77	520	2.19	28018	C 0 8 2 1 8 . 0 _ M _ _ _ _ 1 1 . A - -			202	160M
	132	11.01	737	1.79	29800	1 1 .				
	119	12.24	820	1.68	30393	1 2 .				
	107	13.61	909	1.57	31150	1 4 .				
	93	15.54	1005	1.38	32825	1 6 .				
	82	17.60	1174	1.35	32862	1 8 .				
	73	19.76	1315	1.25	33681	2 0 .				
	66	22.03	1413	1.12	35062	2 2 .				
59	24.47	1564	1.05	35418	2 5 .					
53	27.22	1731	0.98	35700	2 8 .					
46	31.78	2082	0.94	35100	3 2 .					
41	35.20	2229	0.81	37500	3 6 .					
182	7.97	539	3.93	44500	C 0 9 2 1 8 . 0 _ M _ _ _ _ 1 1 . A - -	265	160M			
132	10.98	741	3.26	47600	1 1 .					
118	12.30	831	3.05	48700	1 2 .					
105	13.81	928	2.85	50100	1 4 .					
87	16.68	1075	2.40	53100	1 6 .					
81	17.79	1194	2.45	53300	1 8 .					
73	19.88	1326	2.29	53800	2 0 .					
63	22.96	1473	1.98	53800	2 2 .					
56	25.73	1652	1.85	53800	2 5 .					
50	28.89	1841	1.73	53800	2 8 .					
46	31.43	2078	1.73	53800	3 2 .					
39	37.22	2355	1.48	53800	3 6 .					
35	41.59	2634	1.38	53700	4 0 .					
33	44.55	2916	1.38	53572	4 5 .					
29	49.49	3236	1.26	53515	5 0 .					
25	57.66	3601	1.13	53600	5 6 .					
22	65.74	4091	1.04	53500	6 3 .					
21	69.91	4505	0.95	53400	7 1 .					
19	77.18	4973	0.86	53300	8 0 .					
16	93.18	5687	0.83	53200	9 0 .					
62	23.23	1520	3.55	73000	C 1 0 2 1 2 2 . _ M _ _ _ _ 1 1 . A - -	362	160M			
57	25.27	1651	3.35	74000	2 5 .					
51	28.70	1869	3.05	75400	2 8 .					
46	31.85	2126	3.01	75100	3 2 .					
39	37.38	2424	2.50	79400	3 6 .					
36	40.36	2601	2.36	81000	4 0 .					
33	43.65	2887	2.47	80522	4 5 .					
30	48.51	3198	2.27	81258	5 0 .					
25	58.85	3753	1.76	87400	5 6 .					
22	66.62	4231	1.60	87400	6 3 .					
21	69.18	4512	1.68	82911	7 1 .					
18	79.71	5176	1.48	84754	8 0 .					
16	91.32	5716	1.25	87400	9 0 .					
14	101.47	6320	1.15	87331	1 0 0					
13	107.80	6945	1.25	87400	1 1 2					
13	115.82	7438	1.07	87400	1 2 5					
10	144.71	8873	0.87	87200	1 4 0					
9.0	160.55	9787	0.87	87299	C 1 0 4 1 1 6 0 _ M _ _ _ _ 1 1 . A - -	411	160M			

UWAGA

Inne wyjściowe prędkości obrotowe są dostępne w przypadku zastosowania silników 2 i 8-biegunowych - prosimy o kontakt z naszym Biurem Technicznym.

TABELE DOBORU - MOTOREDUKTORY

11,0 kW 4-BIEGUNOWY	N2 obr/min	i	M2 Nm	Fm	N	Oznaczenie jednostki	Kg	Wielkość silnika
	Wyjściowa prędkość obrotowa	Przełożenie	Moment obrotowy wyjściowy	Wsp. przeciąż.	Siła promieniowa	Oznaczenia w kolumnach od 1 do 20 do wpisania przy składaniu zamówienia	Ciężar jednostki do montażu łapowego	
	124	7.77	779	1.59	29500	C 0 8 2 1 8 . 0 _ M _ _ _ _ 1 1 . C - -	216	160L
	88	11.01	1108	1.40	31200	1 1 .		
	79	12.24	1223	1.32	31900	1 2 .		
	71	13.61	1353	1.23	32600	C 0 8 2 1 1 4 . _ M _ _ _ _ 1 1 . C - -	216	160L
	62	15.54	1502	1.08	34600	1 6 .		
	55	17.60	1741	1.05	34100	1 8 .		
	49	19.76	1953	0.98	34800	2 0 .		
	44	22.03	2110	0.84	37100	2 2 .		
	121	7.97	807	3.11	47360	C 0 9 2 1 8 . 0 _ M _ _ _ _ 1 1 . C - -	279	160L
	88	10.98	1109	2.56	50348	1 1 .		
	78	12.30	1240	2.39	51508	1 2 .		
	70	13.81	1390	2.23	52446	1 4 .		
	58	16.68	1617	1.87	53510	1 6 .		
	54	17.79	1780	1.91	52931	1 8 .		
	49	19.88	1980	1.78	53124	2 0 .		
	42	22.96	2208	1.54	53703	2 2 .		
	37	25.73	2458	1.44	53704	2 5 .		
	33	28.89	2754	1.34	53672	2 8 .		
	31	31.43	3092	1.32	53640	3 2 .		
	26	37.22	3500	1.15	53613	3 6 .		
	23	41.59	3909	1.07	53513	4 0 .		
	22	44.55	4336	0.98	53500	4 5 .		
	19	49.49	4814	0.89	53400	5 0 .		
	17	57.66	5321	0.87	53300	5 6 .		
	70	13.72	1391	3.94	67833	C 1 0 2 1 1 4 . _ M _ _ _ _ 1 1 . C - -	376	160L
	58	16.63	1635	3.38	71873	1 6 .		
	54	17.87	1802	3.34	72391	1 8 .		
	50	19.29	1944	3.19	74166	2 0 .		
	42	23.23	2268	2.63	78084	2 2 .		
	38	25.27	2455	2.48	79860	2 5 .		
	34	28.70	2775	2.25	82457	2 8 .		
	30	31.85	3162	2.33	82340	3 2 .		
	26	37.38	3594	1.83	85855	3 6 .		
	24	40.36	3856	1.73	86144	4 0 .		
	22	43.65	4297	1.89	83544	4 5 .		
	20	48.51	4766	1.75	84214	5 0 .		
	16	58.85	5541	1.28	87336	5 6 .		
	14	66.62	6279	1.15	87353	6 3 .		
	14	69.18	6697	1.29	87259	7 1 .		
	12	79.71	7713	1.13	87400	8 0 .		
	11	91.32	8448	0.91	87300	9 0 .		
	10	101.47	9345	0.84	87200	1 0 0 .		
	184	7.90	716	0.86	20200	C 0 7 2 1 8 . 0 _ M _ _ _ _ 1 5 . A - -	173	160L
	187	7.77	707	1.61	27300	C 0 8 2 1 8 . 0 _ M _ _ _ _ 1 5 . A - -	216	160L
	132	11.01	1001	1.32	28800	1 1 .		
	119	12.24	1115	1.24	29300	1 2 .		
	107	13.61	1235	1.16	29900	1 4 .		
	94	15.54	1366	1.02	31700	1 6 .		
	83	17.60	1595	0.99	31300	1 8 .		
	74	19.76	1787	0.92	31900	2 0 .		
	66	22.03	1920	0.82	33500	2 2 .		
	182	7.97	733	2.89	43852	C 0 9 2 1 8 . 0 _ M _ _ _ _ 1 5 . A - -	279	160L
	133	10.98	1007	2.4	46717	1 1 .		
	118	12.30	1130	2.25	47715	1 2 .		
	105	13.81	1261	2.1	49007	1 4 .		
	87	16.68	1460	1.77	52131	1 6 .		
	82	17.79	1622	1.8	51889	1 8 .		
	73	19.88	1803	1.69	52636	2 0 .		
	63	22.96	2002	1.46	53727	2 2 .		
	57	25.73	2245	1.36	53727	2 5 .		
	50	28.89	2501	1.27	53727	2 8 .		
	46	31.43	2824	1.27	53586	3 2 .		
	39	37.22	3200	1.09	53640	3 6 .		
	35	41.59	3579	1.02	53540	4 0 .		
	33	44.55	3963	1.02	53480	4 5 .		
	29	49.49	4398	0.93	53400	5 0 .		
	25	57.66	4894	0.83	53400	5 6 .		
	120	12.08	1116	3.99	60823	C 1 0 2 1 1 2 . _ M _ _ _ _ 1 5 . A - -	376	160L
	106	13.72	1265	3.7	62817	1 4 .		
	87	16.63	1482	3.19	66523	1 6 .		
	81	17.87	1640	3.16	67047	1 8 .		
	75	19.29	1766	3.02	68664	2 0 .		
	63	23.23	2065	2.61	71917	2 2 .		
	58	25.27	2244	2.47	72823	2 5 .		
	51	28.70	2540	2.25	74061	2 8 .		
	46	31.85	2890	2.21	73069	3 2 .		

UWAGA

Inne wyjściowe prędkości obrotowe są dostępne w przypadku zastosowania silników 2 i 8-biegunowych - prosimy o kontakt z naszym Biurem Technicznym.

TABELE DOBORU - MOTOREDUKTORY

15,0 kW 4-BIEGUNOWY	N2 obr/min	i	M2 Nm	Fm	N	Oznaczenie jednostki	Kg	Wielkość silnika		
	Wyjściowa prędkość obrotowa	Przełożenie	Moment obrotowy wyjściowy	Wsp. przeciąż.	Siła promieniowa	Oznaczenia w kolumnach od 1 do 20 do wpisania przy składaniu zamówienia	Ciężar jednostki do montażu łapowego			
	39	37.38	3294	1.84	77673	C 1 0 2 1 3 6 . _ M _ _ _ 1 5 . A - -	376	160L		
	36	40.36	3535	1.74	79147	4 0 .				
	33	43.65	3923	1.82	77759	4 5 .				
	30	48.51	4347	1.67	78467	5 0 .				
	25	58.85	5100	1.30	85327	5 6 .				
	22	66.62	5750	1.18	85945	6 3 .				
	21	69.18	6132	1.24	80870	7 1 .				
	18	79.71	7034	1.09	83552	8 0 .				
	16	91.32	7768	0.92	87400	9 0 .				
	14	101.47	8589	0.84	87300	1 0 0				
15,0 kW 6-BIEGUNOWY	122	7.97	1095	2.29	46400	C 0 9 2 1 8 . 0 _ M _ _ _ 1 5 . C - -			365	180L
	88	10.98	1505	1.89	49033	1 1 .				
	79	12.30	1682	1.76	50033	1 2 .				
	70	13.81	1886	1.64	50900	1 4 .				
	58	16.68	2194	1.38	53179	1 6 .				
	55	17.79	2415	1.41	51937	1 8 .				
	49	19.88	2687	1.31	52351	2 0 .				
	42	22.96	2995	1.14	53593	2 2 .				
	38	25.73	3335	1.06	53595	2 5 .				
	34	28.89	3736	0.99	53527	2 8 .				
	31	31.43	4195	0.97	53459	3 2 .				
	26	37.22	4748	0.85	53400	3 6 .				
	122	7.95	1100	3.49	59266	C 1 0 2 1 8 . 0 _ M _ _ _ 1 5 . C - -	462	180L		
	87	11.11	1533	3.30	63366	1 1 .				
	80	12.08	1666	3.13	64500	1 2 .				
	71	13.72	1887	2.90	66500	1 4 .				
	58	16.63	2218	2.49	70700	1 6 .				
54	17.87	2445	2.47	70666	1 8 .					
50	19.29	2637	2.35	72300	2 0 .					
42	23.23	3077	1.94	76466	2 2 .					
38	25.27	3330	1.83	78100	2 5 .					
34	28.70	3765	1.66	80466	2 8 .					
30	31.85	4290	1.72	79300	3 2 .					
26	37.38	4876	1.35	84089	3 6 .					
24	40.36	5231	1.27	84710	4 0 .					
22	43.65	5830	1.39	81920	4 5 .					
20	48.51	6466	1.29	82873	5 0 .					
16	58.85	7518	0.94	87263	5 6 .					
15	66.62	8518	0.85	87300	6 3 .					
14	69.18	9086	0.95	87200	7 1 .					
18,5 kW 4-BIEGUNOWY	184	7.97	895	2.37	43286	C 0 9 2 1 8 . 0 _ M _ _ _ 1 8 . A - -	351	180M		
	134	10.98	1230	1.97	45945	1 1 .				
	119	12.30	1379	1.84	46853	1 2 .				
	106	13.81	1540	1.72	48051	1 4 .				
	88	16.68	1783	1.45	51284	1 6 .				
	83	17.79	1980	1.47	50655	1 8 .				
	74	19.88	2201	1.38	51618	2 0 .				
	64	22.96	2444	1.19	53663	2 2 .				
	57	25.73	2741	1.11	53663	2 5 .				
	51	28.89	3054	1.04	53663	2 8 .				
	47	31.43	3447	1.04	53400	3 2 .				
	39	37.22	3907	0.89	53500	3 6 .				
	35	41.59	4369	0.83	53400	4 0 .				
	33	44.55	4838	0.83	53400	4 5 .				
	132	11.11	1251	3.44	59054	C 1 0 2 1 1 1 . _ M _ _ _ 1 8 . A - -			448	180M
	122	12.08	1362	3.27	60144	1 2 .				
	107	13.72	1544	3.03	62045	1 4 .				
	88	16.63	1809	2.61	65844	1 6 .				
	82	17.87	2002	2.59	66038	1 8 .				
	76	19.29	2156	2.47	67583	2 0 .				
63	23.23	2522	2.14	70970	2 2 .					
58	25.27	2739	2.02	71794	2 5 .					
51	28.70	3101	1.84	72890	2 8 .					
46	31.85	3528	1.81	71292	3 2 .					
39	37.38	4021	1.51	76163	3 6 .					
36	40.36	4316	1.42	77526	4 0 .					

UWAGA

Inne wyjściowe prędkości obrotowe są dostępne w przypadku zastosowania silników 2 i 8-biegunowych - prosimy o kontakt z naszym Biurem Technicznym.

TABELE DOBORU - MOTOREDUKTORY

18,5 kW		N2 obr/min	i	M2 Nm	Fm	N	Oznaczenie jednostki	K	
4-BIEGUNOWY		Wyjściowa prędkość obrotowa	Przełożenie	Moment obrotowy wyjściowy	Wsp. przeciąż.	Siła promieniowa	Oznaczenia w kolumnach od 1 do 20 do wpisania przy składaniu zamówienia	Ciepła jednostki do montażu łapowego	Wielkość silnika
		34	43.65	4790	1.49	75342	C 1 0 2 1 4 5 . _ _ M _ _ _ _ 1 8 . A _ _	448	180M
		30	48.51	5306	1.37	76025	5 0 .		
		25	58.85	6226	1.06	83513	5 6 .		
		22	66.62	7019	0.96	84672	6 3 .		
		21	69.18	7486	1.01	79085	7 1 .		
		18	79.71	8586	0.89	82500	8 0 .		
		122	7.97	1344	1.87	45560	C 0 9 2 1 8 . 0 _ _ M _ _ _ _ 1 8 . C _ _	423	200L
		89	10.98	1847	1.54	47882	1 1 .		
		79	12.30	2064	1.44	48742	1 2 .		
		71	13.81	2314	1.34	49546	1 4 .		
		58	16.68	2692	1.13	52889	1 6 .		
		55	17.79	2963	1.15	51068	1 8 .		
		49	19.88	3297	1.07	51675	2 0 .		
		42	22.96	3675	0.93	53496	2 2 .		
		38	25.73	4092	0.87	53500	2 5 .		
		34	28.89	4584	0.81	53400	2 8 .		
		123	7.95	1350	2.84	58597	C 1 0 2 1 8 . 0 _ _ M _ _ _ _ 1 8 . C _ _	522	200L
		88	11.11	1881	2.69	62417	1 1 .		
		81	12.08	2044	2.55	63473	1 2 .		
		71	13.72	2316	2.37	65333	1 4 .		
		59	16.63	2722	2.03	69673	1 6 .		
		55	17.87	3001	2.01	69157	1 8 .		
		51	19.29	3235	1.92	70666	2 0 .		
		42	23.23	3775	1.58	75051	2 2 .		
		39	25.27	4086	1.49	76580	2 5 .		
		34	28.70	4620	1.35	78724	2 8 .		
		31	31.85	5264	1.40	76640	3 2 .		
		26	37.38	5983	1.10	82544	3 6 .		
		24	40.36	6418	1.04	83455	4 0 .		
		184	7.97	1064	1.99	42720	C 0 9 2 1 8 . 0 _ _ M _ _ _ _ 2 2 . A _ _	365	180L
		134	10.98	1462	1.65	45173	1 1 .		
		119	12.30	1640	1.55	45992	1 2 .		
		106	13.81	1831	1.45	47096	1 4 .		
		88	16.68	2120	1.22	50436	1 6 .		
		83	17.79	2355	1.24	49421	1 8 .		
		74	19.88	2617	1.16	50600	2 0 .		
		64	22.96	2906	1.00	53600	2 2 .		
		57	25.73	3260	0.94	53600	2 5 .		
		51	28.89	3632	0.88	53600	2 8 .		
		185	7.95	1066	3.50	54676	C 1 0 2 1 8 . 0 _ _ M _ _ _ _ 2 2 . A _ _	462	180L
		132	11.11	1488	2.89	58426	1 1 .		
		122	12.08	1620	2.75	59464	1 2 .		
		107	13.72	1836	2.55	61273	1 4 .		
		88	16.63	2151	2.20	65164	1 6 .		
		82	17.87	2381	2.18	65029	1 8 .		
		76	19.29	2564	2.08	66502	2 0 .		
		63	23.23	2999	1.80	70023	2 2 .		
		58	25.27	3258	1.70	70764	2 5 .		
		51	28.70	3687	1.55	71719	2 8 .		
		46	31.85	4195	1.53	69515	3 2 .		
		39	37.38	4782	1.27	74652	3 6 .		
		36	40.36	5133	1.20	75905	4 0 .		
		34	43.65	5696	1.25	72925	4 5 .		
		30	48.51	6310	1.15	73582	5 0 .		
		25	58.85	7405	0.89	81700	5 6 .		
		22	66.62	8347	0.81	83400	6 3 .		
		21	69.18	8903	0.85	77300	7 1 .		
		122	7.97	1599	1.57	44720	C 0 9 2 1 8 . 0 _ _ M _ _ _ _ 2 2 . C _ _	423	200L
		89	10.98	2197	1.29	46731	1 1 .		
		79	12.30	2455	1.21	47451	1 2 .		
		71	13.81	2752	1.13	48193	1 4 .		
		58	16.68	3201	0.95	52600	1 6 .		
		55	17.79	3523	0.96	50200	1 8 .		
		49	19.88	3921	0.90	51000	2 0 .		
		123	7.95	1605	2.39	57928	C 1 0 2 1 8 . 0 _ _ M _ _ _ _ 2 2 . C _ _	522	200L
		88	11.11	2236	2.26	61468	1 1 .		
		81	12.08	2431	2.15	62446	1 2 .		
		71	13.72	2754	1.99	64166	1 4 .		
		59	16.63	3237	1.71	68646	1 6 .		
		55	17.87	3568	1.69	67648	1 8 .		
		51	19.29	3848	1.61	69033	2 0 .		
		42	23.23	4490	1.33	73635	2 2 .		
		39	25.27	4859	1.25	75020	2 5 .		
		34	28.70	5494	1.14	76982	2 8 .		
		31	31.85	6260	1.18	73980	3 2 .		
		26	37.38	7115	0.92	81000	3 6 .		
		24	40.36	7633	0.87	82200	4 0 .		

UWAGA

Inne wyjściowe prędkości obrotowe są dostępne w przypadku zastosowania silników 2 i 8-biegunowych - prosimy o kontakt z naszym Biurem Technicznym.

TABELE DOBORU - MOTOREDUKTORY

30,0 kW 4-BIEGUNOWY	N2 obr/min	i	M2 Nm	Fm	N	Oznaczenie jednostki	Kg	Wielkość silnika			
	Wyjściowa prędkość obrotowa	Przełożenie	Moment obrotowy wyjściowy	Wsp. przeciąż.	Siła promieniowa	Oznaczenia w kolumnach od 1 do 20 do wpisania przy składaniu zamówienia	Ciężar jednostki do montażu łapowego				
30,0 kW 4-BIEGUNOWY	184	7.97	1452	1.46	41426	C 0 9 2 1 8 . 0 _ M _ _ _ _ 3 0 . A _ _	423	200L			
	134	10.98	1994	1.21	43408	1 1 .					
	119	12.30	2237	1.14	44023	1 2 .					
	106	13.81	2497	1.06	44911	1 4 .					
	88	16.68	2891	0.89	48500	1 6 .					
	83	17.79	3212	0.91	46600	1 8 .					
	30,0 kW 4-BIEGUNOWY	185	7.95	1454	2.56	53641	C 1 0 2 1 8 . 0 _ M _ _ _ _ 3 0 . A _ _	522	200L		
		132	11.11	2029	2.12	56991	1 1 .				
		122	12.08	2209	2.01	57911	1 2 .				
		107	13.72	2504	1.87	59508	1 4 .				
		88	16.63	2934	1.61	63611	1 6 .				
		82	17.87	3247	1.60	62723	1 8 .				
		76	19.29	3497	1.52	64032	2 0 .				
		63	23.23	4089	1.32	67858	2 2 .				
		58	25.27	4442	1.25	68411	2 5 .				
		51	28.70	5028	1.14	69042	2 8 .				
		46	31.85	5721	1.12	65453	3 2 .				
		39	37.38	6520	0.93	71200	3 6 .				
36		40.36	6999	0.88	72200	4 0 .					
30,0 kW 6-BIEGUNOWY		123	7.97	2169	1.16	42800	C 0 9 2 1 8 . 0 _ M _ _ _ _ 3 0 . C _ _			513	225M
		89	10.98	2980	0.95	44100	1 1 .				
		80	12.30	3331	0.89	44500	1 2 .				
		71	13.81	3733	0.83	45100	1 4 .				
		30,0 kW 6-BIEGUNOWY	123	7.95	2178	1.76	56400			C 1 0 2 1 8 . 0 _ M _ _ _ _ 3 0 . C _ _	612
	88		11.11	3034	1.67	59300	1 1 .				
	81		12.08	3299	1.58	60100	1 2 .				
	71		13.72	3736	1.47	61500	1 4 .				
	59		16.63	4392	1.26	66300	1 6 .				
	55		17.87	4841	1.25	64200	1 8 .				
51	19.29		5220	1.19	65300	2 0 .					
42	23.23		6091	0.98	70400	2 2 .					
39	25.27		6593	0.92	71500	2 5 .					
34	28.70		7454	0.84	73000	2 8 .					
31	31.85	8493	0.87	67900	3 2 .						
37,0 kW 4-BIEGUNOWY	185	7.97	1784	1.19	40294	C 0 9 2 1 8 . 0 _ M _ _ _ _ 3 7 . A _ _	478	225S			
	134	10.98	2451	0.99	41864	1 1 .					
	120	12.30	2749	0.92	42300	1 2 .					
	107	13.81	3069	0.86	43000	1 4 .					
	37,0 kW 4-BIEGUNOWY	186	7.95	1787	2.09	52735	C 1 0 2 1 8 . 0 _ M _ _ _ _ 3 7 . A _ _	577	225S		
		133	11.11	2494	1.72	55735	1 1 .				
		122	12.08	2715	1.64	56552	1 2 .				
		108	13.72	3078	1.52	57964	1 4 .				
		89	16.63	3606	1.31	62252	1 6 .				
		83	17.87	3991	1.30	60705	1 8 .				
76		19.29	4298	1.24	61870	2 0 .					
63		23.23	5026	1.07	65964	2 2 .					
58		25.27	5460	1.01	66352	2 5 .					
51		28.70	6181	0.92	66700	2 8 .					
46	31.85	7032	0.91	61900	3 2 .						
37,0 kW 4-BIEGUNOWY	185	7.97	2170	0.98	39000	C 0 9 2 1 8 . 0 _ M _ _ _ _ 4 5 . A _ _	513	225M			
	134	10.98	2982	0.81	40100	1 1 .					
	37,0 kW 4-BIEGUNOWY	186	7.95	2173	1.72	51700	C 1 0 2 1 8 . 0 _ M _ _ _ _ 4 5 . A _ _	612	225M		
		133	11.11	3033	1.42	54300	1 1 .				
		122	12.08	3302	1.35	55000	1 2 .				
		108	13.72	3743	1.25	56200	1 4 .				
		89	16.63	4386	1.08	60700	1 6 .				
		83	17.87	4854	1.07	58400	1 8 .				
		76	19.29	5228	1.02	59400	2 0 .				
		63	23.23	6113	0.88	63800	2 2 .				
58	25.27	6641	0.83	64000	2 5 .						

UWAGA

Inne wyjściowe prędkości obrotowe są dostępne w przypadku zastosowania silników 2 i 8-biegunowych - prosimy o kontakt z naszym Biurem Technicznym.

SERIA C

WYMIARY - PRZEKŁADNIE DWUSTOPNIOWE

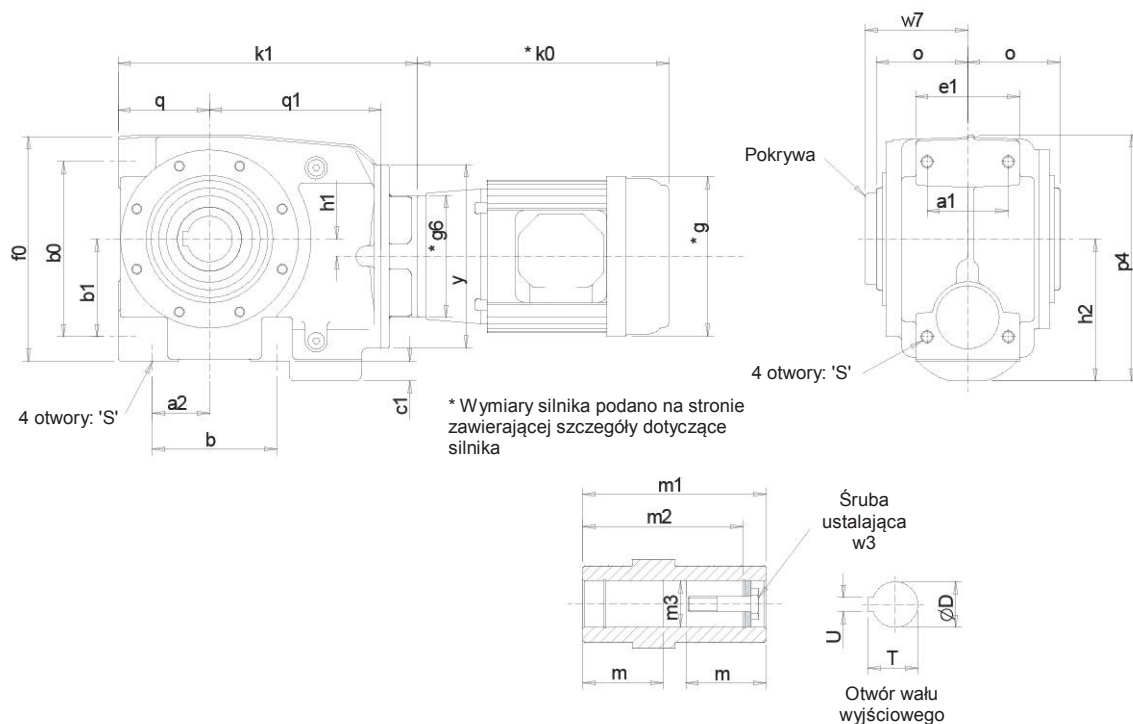

wszystkie wpusty zgodne z DIN 6885

Wielkość	a1	a2	b	b0	b1	c1	e1	f0	h1	h2	o	p4	q	q1
C0321	54	35	63	80	40	9	70	139	5.3	79.5	62	148	54	109
C0421	56	35	80	118	65	7	80	158	15	93	65	168	64	119
C0521	68	45	100	142	77	16	86	177	13	112	70	200	68	134
C0621	80	56	122	172	96	20	102	218	17	139.5	90	243	90	169

Wielkość	s	w7	y	Otwór drążonego wału wyjściowego							
				D	m	m1	m2	m3	T	U	w3
C0321	M8x1,25, 15 gł.	70	140	20	52	124	104	20.2	22.9	6	M6x1,0, 40 dł.
C0421	M10x1,5, 20 gł.	74.5	140	30	54	130	122	30.2	33.5	8	M10x1,5, 50 dł.
C0521	M10x1,5, 18 gł.	79	140	35	56	140	127	35.3	38.5	10	M12x1,75, 55 dł.
C0621	M12x1,75, 20 gł.	101	180	45	70	180	156	45.3	49	14	M16x2,0, 70 dł.

Wielkość mech. silnika	C0321	C0421	C0521	C0621
	k1	k1	k1	k1
63	197	217	236	271
71	201	221	240	277
80	214	234	253	295
90	224	244	263	305
100	232	252	271	332
112	232	252	271	332
132	-	-	-	332

WYMIARY - PRZEKŁADNIE DWUSTOPNIOWE

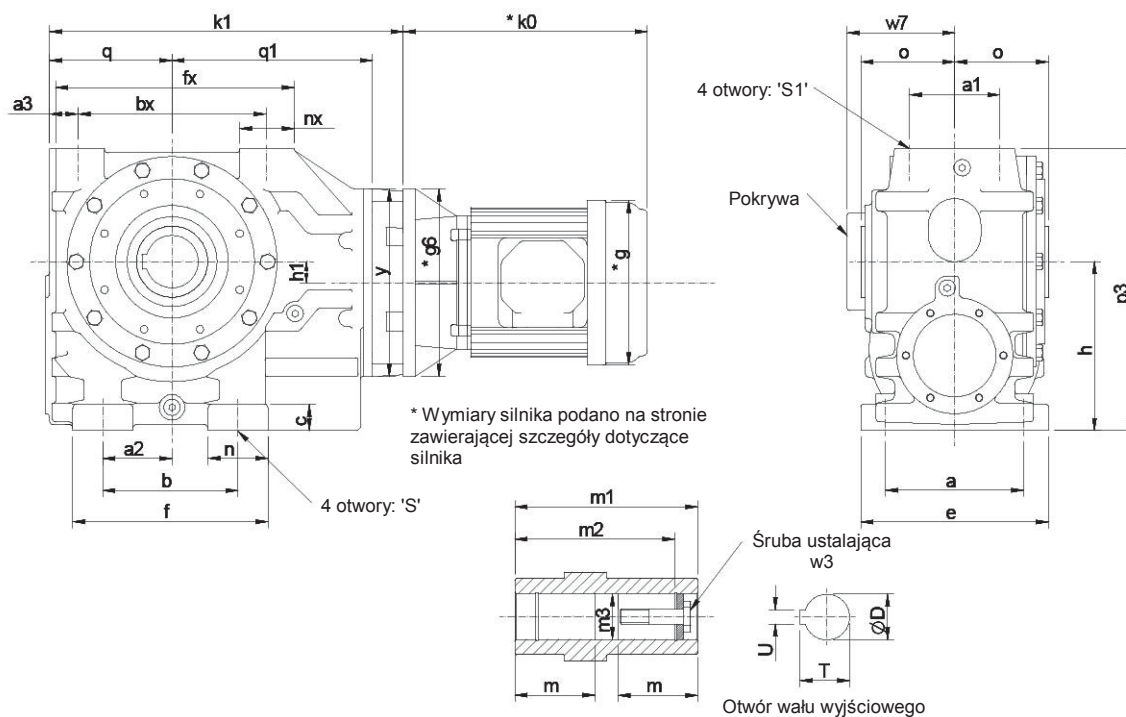

wszystkie wpusty zgodne z DIN 6885

Wielkość	a	a1	a2	a3	b	bx	c	e	f	fx	h	h1	n	nx	o	p3	q	q1
C0721	150	100	75	35.5	135	215	28	185	202	280	180	26	67	63	109	302	143	220
C0821	200	120	92	43	180	250	35	250	260	326	225	28	80	71	125	375	168	255
C0921	250	135	115	50	235	290	40	305	320	380	280	40	85	85	150	457	195	300
C1021	300	150	170	62.5	310	345	45	360	420	460	335	65	110	107	175	565	235	355

Wielkość	s	s1	w7	y	Otwór drążonego wału wyjściowego							
					D	m	m1	m2	m3	T	U	w3
C0721	18	M20x2,5, 34 gł.	125	212	60	79	218	188	60.5	64.6	18	M20x2,5, 80 dł.
C0821	22	M20x2,5, 34 gł.	143	250	70	90	250	220	70.5	75.1	20	M20x2,5, 80 dł.
C0921	26	M24x3, 45 gł.	169	300	90	107.5	300	265	90.5	95.6	25	M24x3,0, 110 dł.
C1021	26	M24x3, 45 gł.	198	360	100	132.5	350	313	100.5	106.6	28	M24x3,0, 110 dł.

Wielkość mech. silnika	C0721	C0821	C0921	C1021
	k1	k1	k1	k1
80	400	505	553	-
90	410	505	553	-
100	422	511	559	637
11 2	422	5 11	559	637
132	444	5 11	559	637
160	452	541	594	672
180	-	-	594	672
200	-	-	594	672
225	-	-	621	699

WYMIARY - PRZEKŁADNIE TRZYSTOPNIOWE

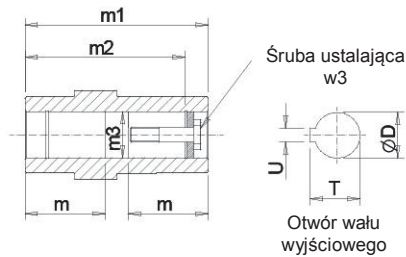
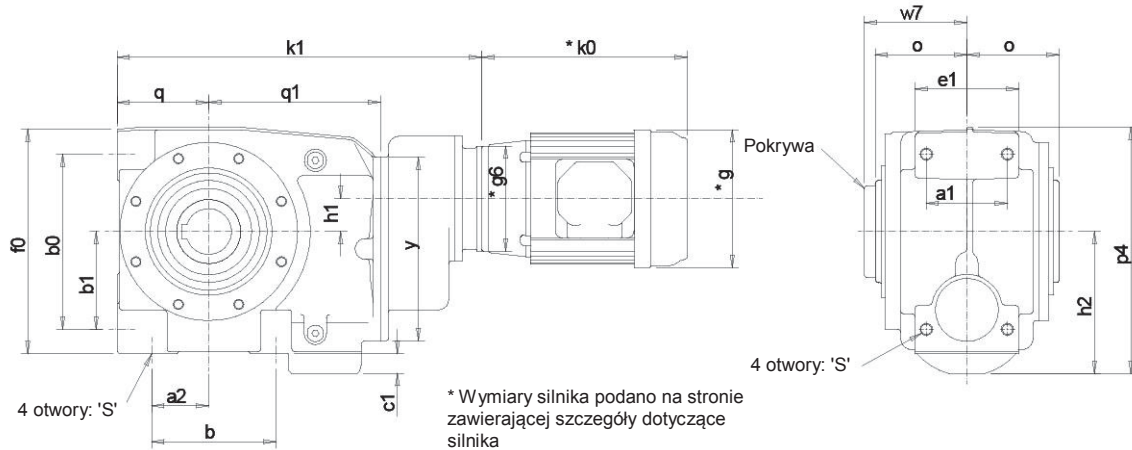

wszystkie wpusty zgodne z DIN 6885

Wielkość	a1	a2	b	b0	b1	c1	e1	f0	h1	h2	o	p4	q	q1
C0331	54	35	63	80	40	9	70	139	30.75	79.5	62	148	54	109
C0431	56	35	80	118	65	7	80	158	21.2	93	65	168	64	119
C0531	68	46	100	142	77	16	86	177	23	112	70	200	68	134
C0631	80	56	122	172	96	20	102	218	30	139.5	90	243	90	169

Wielkość	s	w7	y	Otwór drążonego wału wyjściowego							
				D	m	m1	m2	m3	T	U	w3
C0331	M8x1,25, 15 gł.	70	140	20	52	124	104	20.2	22.9	6	M6x1,0, 40 dł.
C0431	M10x1,5, 18 gł.	74.5	140	30	54	130	122	30.2	33.5	8	M10x1,5, 50 dł.
C0531	M10x1,5, 18 gł.	79	140	35	56	140	127	35.3	38.5	10	M12x1,75, 55 dł.
C0631	M12x1,75, 20 gł.	101	180	45	70	180	156	45.3	49	14	M16x2,0, 70 dł.

Wielkość mech. silnika	C0331	C0431	C0531	C0631
	k1	k1	k1	k1
63	253	273	292	359
71	257	277	296	363
80	270	290	309	376
90	280	300	319	386
100	288	308	327	394
112	288	308	327	394

SERIA C

WYMIARY - PRZEKŁADNIE TRZYSTOPNIOWE

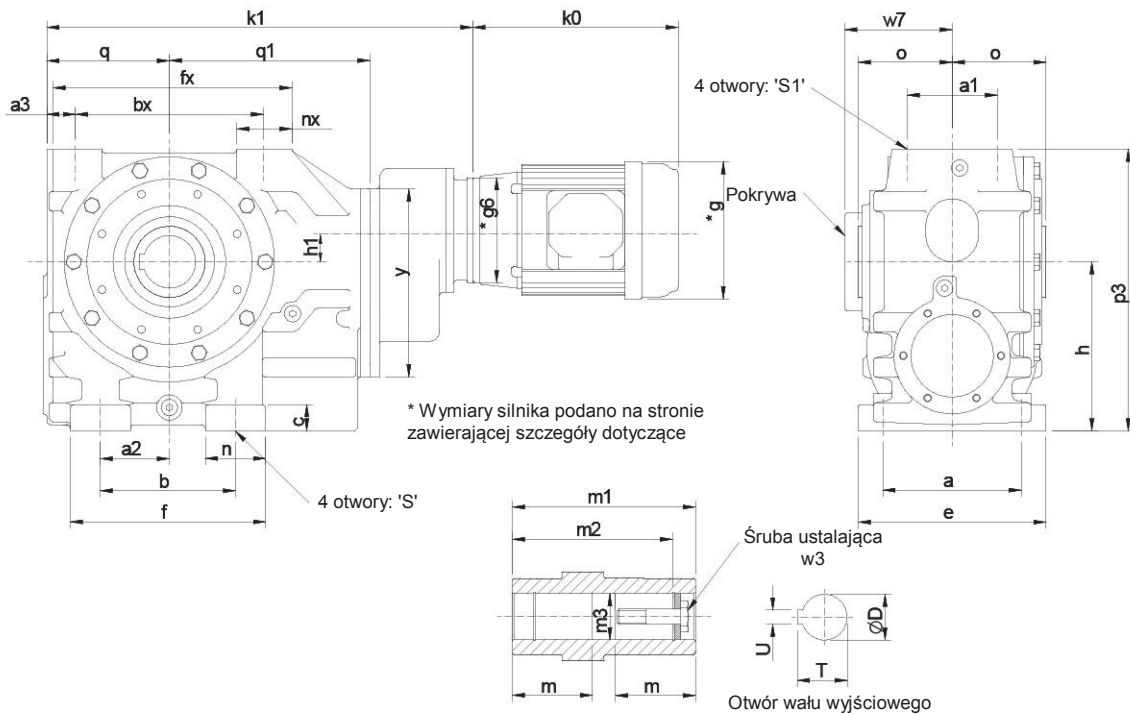

wszystkie wpusty zgodne z DIN 6885

Wielkość	a	a1	a2	a3	b	bx	c	e	f	fx	h	h1	n	nx	o	p3	q	q1
C0731	150	100	75	35.5	135	215	28	185	202	280	180	34	67	63	109	302	143	220

Wielkość	s	s1	w7	y	Otwór drażonego wału wyjściowego								
					D	m	m1	m2	m3	T	U	w3	
C0731	18	M20x2,5, 34 gł.	125	212	60	79	218	188	60,5	64,6	18	M20x2,5, 80 dł.	

Wielkość mech. silnika	C0731
63	461
71	467
80	485
90	495
100	522
112	522
132	522

SERIA C

WYMIARY - PRZEKŁADNIE CZTEROSTOPNIOWE

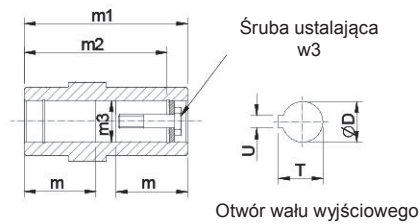
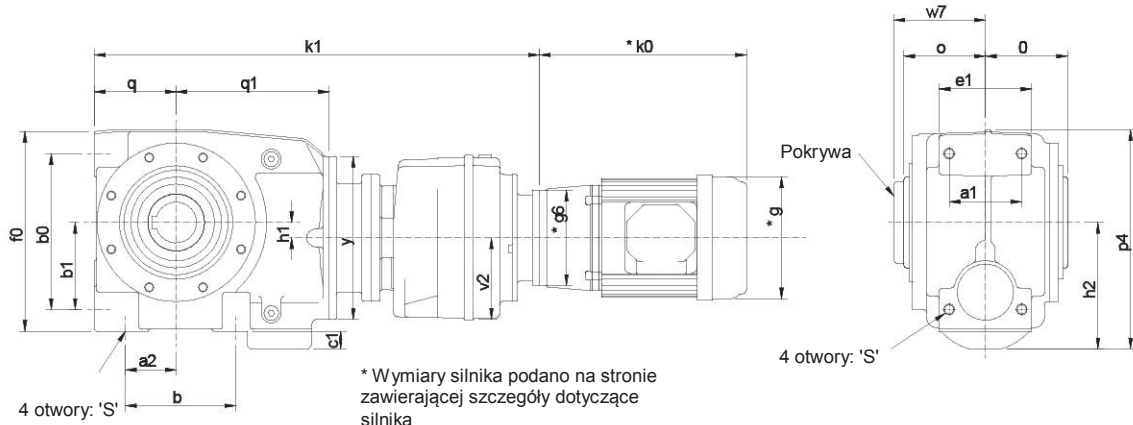

wszystkie wpusty zgodne z DIN 6885

Wielkość	a1	a2	b	b0	b1	c1	e1	f0	h1	h2	o	p4	q	q1
C0341	54	35	63	80	40	9	70	139	5.3	79.5	62	148	54	109
C0441	56	35	80	118	65	7	80	158	15	93	65	168	64	119
C0541	68	45	100	142	77	16	86	177	13	112	70	200	68	134
C0641	80	56	122	172	96	20	102	218	17	139.5	90	243	90	169

Wielkość	s	v2	w7	y	Otwór drążonego wału wyjściowego							
					D	m	m1	m2	m3	T	U	w3
C0341	M8x1,25, 15 gł.	76	70	140	20	52	124	104	20.2	22.9	6	M6x1,0, 40 dł.
C0441	M10x1,5, 20 gł.	76	74.5	140	30	54	130	122	30.2	33.5	8	M10x1,5, 50 dł.
C0541	M10x1,5, 18 gł.	76	79	140	35	56	140	127	35.3	38.5	10	M12x1,75, 55 dł.
C0641	M12x1,75, 20 gł.	91	101	180	45	70	180	156	45.3	49	14	M16x2,0, 70 dł.

Wielkość mech. silnika	C0341	C0441	C0541	C0641
	k1	k1	k1	k1
63	383	403	422	495
71	387	407	426	499
80	400	420	439	512
90	410	430	449	522
100	418	438	457	530
112	418	438	457	530

SERIA C

WYMIARY - PRZEKŁADNIE CZTEROSTOPNIOWE

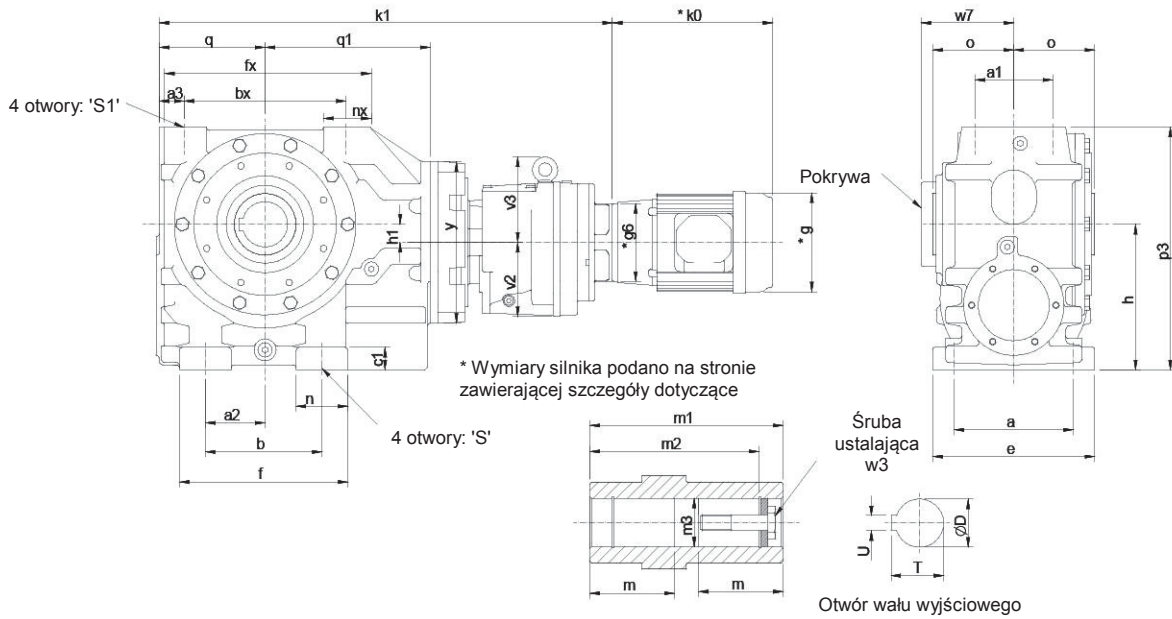

wszystkie wpusty zgodne z DIN 6885

Wielkość	a	a1	a2	a3	b	bx	c	e	f	fx	h	h1		n x	o	p3	q	q1
C0741	150	100	75	35.5	135	215	28	185	202	280	180	26	67	63	109	302	143	220
C0841	200	120	92	43	180	250	35	250	260	326	225	28	80	71	125	375	168	255
C0941	250	135	115	50	235	290	40	305	320	380	280	40	85	85	150	457	195	300
C1041	300	150	170	62.5	310	345	45	360	420	460	335	65	110	107	175	565	235	355

Wielkość	s	s1	v2	v3	w7	y	Otwór drążonego wału wyjściowego							
							D	m	m1	m2	m3	T	U	w3
C0741	18	M20x2,5, 34 gł.	91	-	125	212	60	79	218	188	60.5	64.6	18	M20x2,5, 80 dł.
C0841	22	M20x2,5, 34 gł.	115	-	143	250	70	90	250	220	70.5	75.1	20	M20x2,5, 80 dł.
C0941	26	M24x3, 45 gł.	115	-	169	300	90	107.5	300	265	90.5	95.6	25	M24x3,0, 110 dł.
C1041	26	M24x3, 45 gł.	140	155	198	360	100	132.5	350	313	100.5	106.6	28	M24x3,0, 110 dł.

Wielkość mech. silnika	C0741	C0841	C0941	C1041
	k1	k1	k1	k1
63	600	680	763	-
70	604	686	769	-
80	617	704	787	919
90	627	714	797	929
100	635	741	824	941
112	635	741	824	941
132	-	741	824	963
160	-	-	-	971

SERIA C

WYMIARY - OPCJE WYJŚCIA

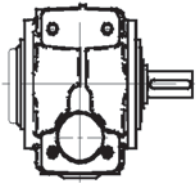

Wał wyjściowy jednostronny

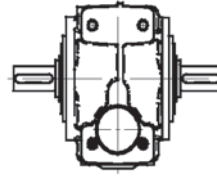

Wał wyjściowy dwustronny
(symetryczny)

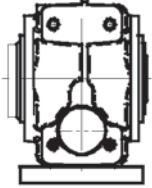

Przekładnia z łożami
zamontowanymi u podstawy

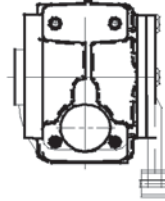

Ramię reakcyjne

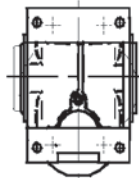

Przekładnia z łożami
zamontowanymi na końcu

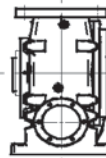

Przekładnia z łożami
zamontowanymi na górze

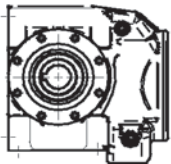

Kołnierz B14 - (C)

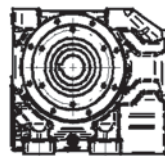

Kołnierz B5 - (D)

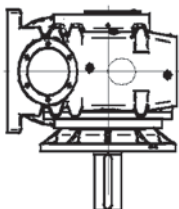

Przekładnie specjalne do
napędu mieszadeł

MODUŁ BLOKADY RUCHU WSTECZNEGO MOTOREDUKTORA

Moduł blokady ruchu wstecznego motoreduktora może być montowany pomiędzy przekładnią i silnikiem. Blokada ruchu wstecznego posiada wysokiej jakości odśrodkowe kołki hamujące, które nie zużywają się, kiedy prędkość obrotowa silnika przekracza prędkość obrotową zadziałania (n_{MIN}). Aby zapewnić prawidłowe działanie, prędkość obrotowa silnika musi przekraczać prędkość zadziałania. Dotyczy temperatury otoczenia od $-40^{\circ}C$ do $+50^{\circ}C$

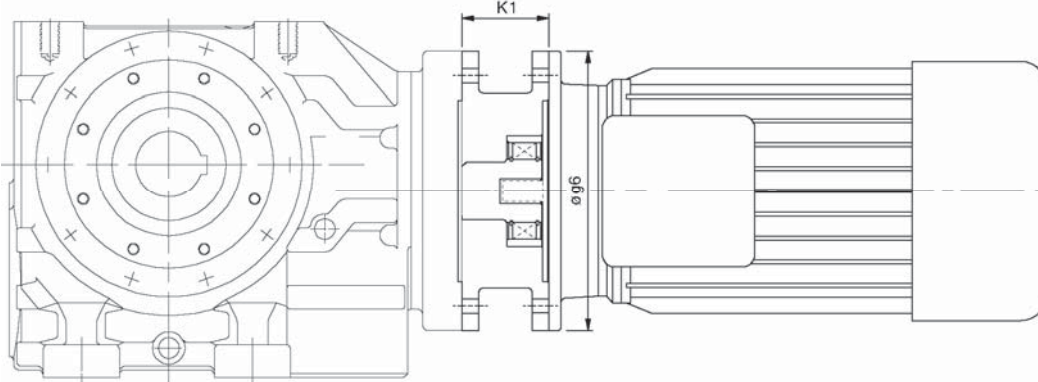

Ostrzeżenie

Demontaż silnika lub blokady ruchu wstecznego spowoduje zwolnienie napędu. Przed wszelkimi pracami konserwacyjnymi należy upewnić się, że wszystkie napędzane maszyny są zabezpieczone.

KOŁNIERZ IEC B5

Wielkość mechaniczna silnika	Prędkość zadziałania (n_{MIN}) [obr/min]	Znamionowy blokujący moment obrotowy (T_{MAX}) (w silniku) [Nm]	øg6	K1
100	670	170	250	70
112	670	170	250	70
132	620	940	300	95
160	620	940	350	130
180	620	940	350	130
200	550	1260	400	130

KOŁNIERZ NEMA C

Wielkość mechaniczna silnika	Prędkość zadziałania (n_{MIN}) [obr/min]	Znamionowy blokujący moment obrotowy (T_{MAX}) (w silniku) [Nm]	øg6	K1
182TC / 184TC	670	300	228	95.25
213TC / 215TC	670	300	228	95.25
254TC / 256TC	620	940	228	120.65
284TC / 286TC	620	940	280	136.50
324TC / 326TC	550	1260	330	152.40

W przypadku zamontowania modułu blokady ruchu wstecznego, długość zespołu motoreduktora wzrasta o wymiar K1.

Przy składaniu zamówienia należy określić kierunek obrotu wałka wyjściowego, patrząc od strony końca wałka wyjściowego (w sposób pokazany na schemacie), patrz oznaczenie w kolumnie 20 na stronie 21:

CW	Swobodny ruch obrotowy	-	Zgodnie z ruchem wskazówek zegara
	Zablokowany	-	Przeciwnie do ruchu wskazówek zegara
AC	Swobodny ruch obrotowy	-	Przeciwnie do ruchu wskazówek zegara
	Zablokowany	-	Zgodnie z ruchem wskazówek zegara

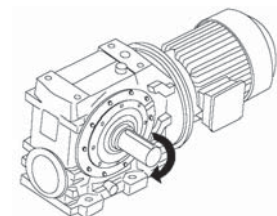

CW

SERIA C

**MODUŁ BLOKADY RUCHU WSTECZNEGO
MOTOREDUKTORA**

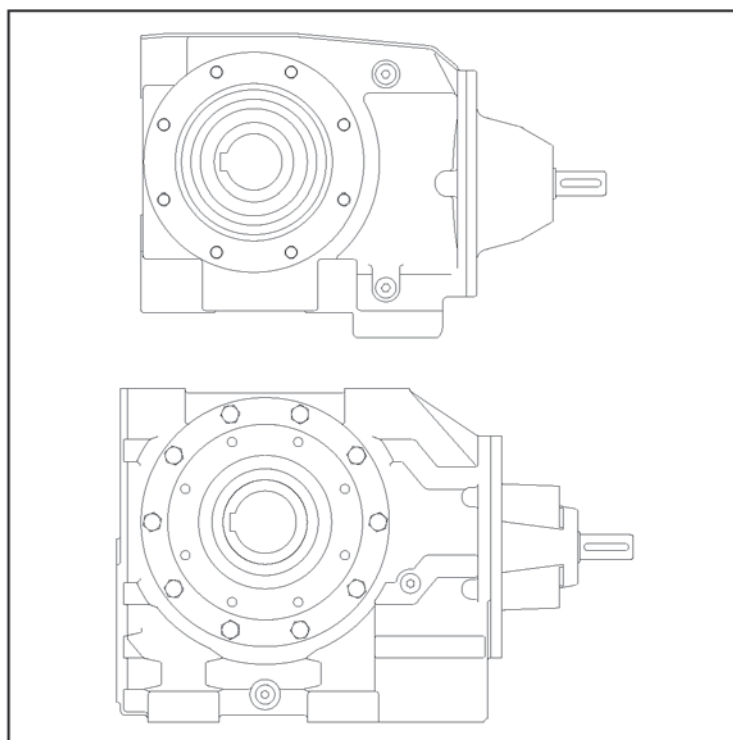

PRZEKŁADNIE
SERIA C

Maksymalne dopuszczalne siły poprzeczne

Jeżeli na wale wyjściowym zamontowane jest koło łańcuchowe, koło zębate, itp., należy wykonać kalkulację, w sposób pokazany poniżej, w celu określenia siły poprzecznej działającej na wałek i porównania uzyskanych wyników z maksymalnymi wartościami dopuszczalnymi siły poprzecznej podanymi w tabelach. Siły poprzeczne można zredukować poprzez zwiększenie średnicy koła założonego na wał przekładni.

W przypadku przekroczenia maksymalnej dopuszczalnej siły poprzecznej, koło łańcuchowe, koło zębate, itp. należy zamontować na oddzielnym wałku, sprzężonym za pomocą sprzęgła podatnego i podpartym na własnych łożyskach, lub wydłużyć wałek przekładni w taki sposób, aby obciążenie przejęło zewnętrzne łożysko. Alternatywnie, zastosowanie większego koła zębatego jest często mniej kosztownym rozwiązaniem.

Dopuszczalne siły poprzeczne różnią się w zależności od kierunku obrotu. W tabelach podano wartości dla najbardziej niekorzystnego kierunku obrotu i sytuacji, kiedy przekładnia przenosi pełną moc znamionową, a siła P jest przyłożona na środku długości czopa.

Z tego względu, wartości te można czasem zwiększyć jeżeli kierunek obrotu jest bardziej korzystny, lub jeżeli przenoszona moc jest mniejsza niż znamionowa, lub jeżeli siła jest przykładana bliżej początku czopa. Prosimy o kontakt z naszym Biurem Technicznym w celu uzyskania szczegółowych informacji. W każdym przypadku, koło łańcuchowe, koło zębate, itp. powinno znajdować się możliwie jak najbliżej początku czopa (najbliżej obudowy przekładni), aby ograniczyć obciążenia łożyska i naprężenia gnące wałka, oraz wydłużyć żywotność.

W przypadku wszystkich jednostek dopuszczalne jest 100% chwilowe przeciążenie w odniesieniu do podanych parametrów.

Siła poprzeczna [N]

$$P = \frac{kW \times 9,500,000 \times K}{N \times R}$$

Gdzie
 P = odpowiednik siły poprzecznej [N]
 N = prędkość obrotowa wałka [obr/min]
 kW = moc przenoszona przez wałek [kW]
 R = promień podziałowy koła łańcuchowego, itd. [mm]
 K = współczynnik bezpieczeństwa

Współczynnik bezpieczeństwa (Element generujący siłę poprzeczną)

K

Koło łańcuchowe*		1.00
Koło zębate czołowe lub koło zębate śrubowe	1.25	
Koło pasowe klinowe	1.50	
Koło pasowe płaskie	2.00	

*Jeżeli napędy wielołańcuchowe są równo obciążone, i łańcuch skrajny zewnętrzny znajduje się dalej niż wymiar A (Fra na wyjściu lub B (Frb na wejściu), prosimy o kontakt z naszym Biurem Technicznym.

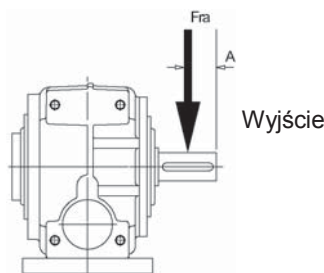
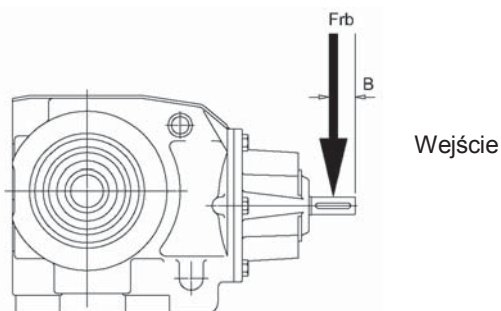

Odległość od środka długości przedłużenia wałka

Wielkość przekładni	Liczba stopni	Wymiar A (mm)	Wymiar B (mm)
C03	2 - 3	17.5	20
C04	2 - 3	23	20
C05	2 - 3	30	20
C06	2 - 5	31.5	20
C07	2	38	25
C07	3 - 5	38	20
C08	2	60	30
C08	4 - 5	60	20
C09	2	67.5	40
C09	4 - 5	67.5	20
C10	2	85	55
C10	4	85	25
C10	5	85	20

Maksymalne siły poprzeczne na wale wejściowym, F_{rb} przy prędkości 1450 obr/min [kN]

Przekładnie dwu, trzy i czterostopniowe

Wielkość	C03	C04	C05	C06	C07	C08	C09	C10
Ilość stopni								
2-stopniowe	1,50	1,50	1,25	1,05	2,1	3,1	3,5	4,5
4-stopniowe	1,50	1,50	1,50	1,50	1,50	1,50	1,50	1,80

Wartości maksymalnych sił poprzecznych na wałach wyjściowych (Fra) są podane w tabelach parametrów znamionowych przekładni.

Siły osiowe na wałach F_A [N]

Nie jest wymagane sprawdzenie siły osiowej działającej na wał przekładni w zakresie do 50% wartości dopuszczalnej siły poprzecznej. Niezależnie od kierunku działania siły. Jeżeli nacisk osiowy znacznie przekracza te wartości, lub jeżeli występuje kombinacja nacisków osiowych i poprzecznych, prosimy o kontakt z naszymi Biurem Technicznym w celu weryfikacji.

SERIA C

PARAMETRY ZNAMIONOWE PRZEKŁADNI DWUSTOPNIOWYCH - WIELKOŚCI C03 - C04

P_m - Moc wejściowa [kW]
 M_2 - Moment obrotowy wyjściowy [Nm]
 i - Przełożenie dokładne [:1]

N_2 - Prędkość obrotowa wyjściowa [obr/min]
 f_{ra} - Siła poprzeczna [kN]

PRZEKŁADNIE DWUSTOPNIOWE

Przełożenie	Wej. prędkość obrotowa N_1 [obr/min]	C0321						C0421					
		N_2 [obr/min]	i	M_2 [Nm]	η [%]	P_m [kW]	f_{ra} [kN]	N_2 [obr/min]	i	M_2 [Nm]	η [%]	P_m [kW]	f_{ra} [kN]
8.0	2900	337	8.591	66	84	2.8	2.78	337	8.591	110	86	4.53	5.27
	1450	168		80	83	1.72	2.78	168		137	85	2.84	5.27
	960	111		88	83	1.26	2.78	111		150	84	2.09	5.27
	725	84		95	82	1.03	2.78	84		159	83	1.7	5.27
11.	2900	249	11.61	74	84	2.33	2.78	249	11.61	125	86	3.81	5.27
	1450	124		87	83	1.39	2.78	124		149	84	2.31	5.27
	960	82		96	81	1.03	2.78	82		163	83	1.7	5.27
	725	62		102	80	0.83	2.78	62		172	82	1.37	5.27
12.	2900	219	13.2	77	84	2.12	2.78	219	13.2	131	86	3.52	5.27
	1450	109		90	82	1.27	2.78	109		154	84	2.11	5.27
	960	72		99	81	0.932	2.78	72		167	82	1.55	5.27
	725	54		105	80	0.754	2.78	54		177	81	1.25	5.27
14.	2900	193	14.95	79	83	1.95	2.78	193	14.95	136	85	3.24	5.27
	1450	96		93	82	1.16	2.78	96		159	83	1.94	5.27
	960	64		102	80	0.854	2.78	64		173	82	1.42	5.27
	725	48		109	80	0.69	2.78	48		183	81	1.15	5.27
16.	2900	177	16.36	69	74	1.76	2.78	177	16.36	114	77	2.76	5.27
	1450	88		87	73	1.11	2.78	88		144	75	1.78	5.27
	960	58		96	71	0.829	2.78	58		158	73	1.33	5.27
	725	44		103	70	0.68	2.78	44		168	72	1.08	5.27
18.	2900	151	19.12	84	83	1.63	2.78	151	19.12	145	85	2.72	5.27
	1450	75		99	81	0.973	2.78	75		168	82	1.62	5.27
	960	50		108	80	0.712	2.78	50		183	82	1.18	5.27
	725	37		115	79	0.576	2.78	37		194	80	0.958	5.27
20.	2900	140	20.61	86	83	1.55	2.78	140	20.61	148	84	2.59	5.27
	1450	70		101	81	0.923	2.78	70		171	82	1.54	5.27
	960	46		110	79	0.676	2.78	46		187	81	1.13	5.27
	725	35		117	79	0.546	2.78	35		198	80	0.91	5.27
22.	2900	131	22.11	79	74	1.48	2.78	131	22.11	129	76	2.32	5.27
	1450	65		94	72	0.908	2.78	65		156	74	1.45	5.27
	960	43		104	70	0.677	2.78	43		170	72	1.08	5.27
	725	32		111	69	0.552	2.78	32		181	71	0.881	5.27
25.	2900	115	25.14	82	73	1.37	2.78	115	25.14	135	76	2.15	5.27
	1450	57		97	71	0.831	2.78	57		161	73	1.33	5.27
	960	38		107	69	0.618	2.78	38		175	71	0.986	5.27
	725	28		114	68	0.504	2.78	28		186	70	0.805	5.27
28.	2900	101	28.48	85	73	1.26	2.78	101	28.48	142	75	2.01	5.27
	1450	50		101	70	0.765	2.78	50		167	72	1.23	5.27
	960	33		111	69	0.568	2.78	33		181	71	0.906	5.27
	725	25		118	68	0.463	2.78	25		192	69	0.739	5.27
32.	2900	86	33.71	98	81	1.09	2.78	86	33.71	167	83	1.82	5.27
	1450	43		113	79	0.644	2.78	43		192	80	1.08	5.27
	960	28		125	78	0.476	2.78	28		209	79	0.787	5.27
	725	21		137	78	0.398	2.78	21		207	78	0.595	5.27
36.	2900	79	36.43	91	72	1.06	2.78	79	36.43	152	75	1.7	5.27
	1450	39		107	69	0.645	2.78	39		176	71	1.03	5.27
	960	26		117	68	0.478	2.78	26		192	69	0.763	5.27
	725	19		125	67	0.389	2.78	19		203	68	0.623	5.27
40.	2900	73	39.26	93	72	1.01	2.78	73	39.26	155	74	1.62	5.27
	1450	36		110	69	0.614	2.78	36		179	71	0.979	5.27
	960	24		120	68	0.454	2.78	24		196	69	0.727	5.27
	725	18		127	66	0.37	2.78	18		208	68	0.592	5.27
45.	2900	63	45.5	105	80	0.877	2.78	63	45.5	179	82	1.46	5.27
	1450	31		122	79	0.518	2.78	31		206	79	0.867	5.27
	960	21		138	77	0.395	2.78	21		207	78	0.585	5.27
	725	15		149	76	0.326	2.78	15		205	77	0.442	5.27

PARAMETRY ZNAMIONOWE PRZEKŁADNI DWUSTOPNIOWYCH - WIELKOŚCI C03 - C04

P_m - Moc wejściowa [kW] N_2 - Prędkość obrotowa wyjściowa [obr/min]
 M_2 - Moment obrotowy wyjściowy [Nm] f_{ra} - Siła poprzeczna [kN]
 i - Przełożenie dokładne [:1]

PRZEKŁADNIE DWUSTOPNIOWE

Przełożenie	Wej. prędkość obrotowa N_1 [obr/min]	C0321						C0421					
		N_2 [obr/min]	i	M_2 [Nm]	η [%]	P_m [kW]	f_{ra} [kN]	N_2 [obr/min]	i	M_2 [Nm]	η [%]	P_m [kW]	f_{ra} [kN]
50.	2900	54	53.31	109	80	0.78	2.78	54	53.31	185	81	1.3	5.27
	1450	27		127	78	0.464	2.78	27		209	79	0.756	5.27
	960	18		145	77	0.357	2.78	18		206	78	0.5	5.27
	725	13		149	76	0.28	2.78	13		204	77	0.378	5.27
56.	2900	51	56.19	104	70	0.798	2.78	51	56.19	171	72	1.28	5.27
	1450	25		120	68	0.479	2.78	25		196	69	0.766	5.27
	960	17		131	66	0.354	2.78	17		213	67	0.567	5.27
	725	12		141	65	0.293	2.78	12		227	66	0.464	5.27
63.	2900	45	64.21	107	70	0.726	2.78	45	64.21	176	72	1.16	5.27
	1450	22		124	67	0.437	2.78	22		202	68	0.699	5.27
	960	14		135	65	0.323	2.78	14		220	67	0.517	5.27
	725	11		147	64	0.27	2.78	11		238	66	0.428	5.27
71.	2900	38	74.55	124	78	0.644	2.78	38	74.55	211	80	1.08	5.27
	1450	19		143	76	0.381	2.78	19		206	77	0.542	5.27
	960	12		149	76	0.266	2.78	12		203	76	0.359	5.27
	725	9		149	75	0.203	2.78	9		201	76	0.271	5.27
80.	2900	35	82.83	127	78	0.595	2.78	35	82.83	197	79	0.911	5.27
	1450	17		147	76	0.353	2.78	17		192	77	0.456	5.27
	960	11		149	75	0.241	2.78	11		189	76	0.302	5.27
	725	8		149	75	0.183	2.78	8		187	75	0.228	5.27
90.	2900	33	86.67	121	69	0.618	2.78	33	86.67	199	70	0.994	5.27
	1450	16		139	66	0.37	2.78	16		227	67	0.592	5.27
	960	11		149	64	0.27	2.78	11		247	65	0.438	5.27
	725	8		149	63	0.207	2.78	8		263	64	0.358	5.27
100	2900	28	101.5	124	68	0.547	2.78	28	101.5	204	69	0.879	5.27
	1450	14		143	65	0.329	2.78	14		234	66	0.528	5.27
	960	9		149	63	0.233	2.78	9		255	65	0.39	5.27
	725	7		149	63	0.178	2.78	7		277	64	0.325	5.27
112	2900	25	114.3	132	77	0.456	2.78	25	114.3	134	78	0.456	5.27
	1450	12		129	75	0.228	2.78	12		130	76	0.228	5.27
	960	8		128	75	0.151	2.78	8		129	75	0.151	5.27
	725	6		127	74	0.114	2.78	6		127	74	0.114	5.27
125	2900	22	129.9	130	77	0.395	2.78	22	129.9	131	78	0.395	5.27
	1450	11		127	75	0.197	2.78	11		128	76	0.197	5.27
	960	7		125	74	0.131	2.78	7		126	74	0.131	5.27
	725	5		124	73	0.099	2.78	5		125	74	0.099	5.27
140	2900	20	142	133	66	0.431	2.78	20	142	218	68	0.69	5.27
	1450	10		149	63	0.251	2.78	10		252	65	0.416	5.27
	960	6		149	62	0.17	2.78	6		278	63	0.311	5.27
	725	5		149	61	0.13	2.78	5		278	62	0.238	5.27
160	2900	18	157.8	136	66	0.399	2.78	18	157.8	223	67	0.639	5.27
	1450	9		149	63	0.228	2.78	9		257	64	0.385	5.27
	960	6		149	62	0.154	2.78	6		278	63	0.282	5.27
	725	4		149	61	0.118	2.78	4		278	62	0.216	5.27
212	2900	13	217.8	146	65	0.315	2.78	13	217.8	214	65	0.456	5.27
	1450	6		149	62	0.168	2.78	6		206	63	0.228	5.27
	960	4		149	61	0.113	2.78	4		201	61	0.151	5.27
	725	3		149	60	0.087	2.78	3		198	61	0.114	5.27
250	2900	11	247.5	149	64	0.287	2.78	11	247.5	209	65	0.395	5.27
	1450	5		149	61	0.149	2.78	5		201	63	0.197	5.27
	960	3		149	60	0.101	2.78	3		196	61	0.131	5.27
	725	2		149	59	0.077	2.78	2		194	60	0.099	5.27

PARAMETRY ZNAMIONOWE PRZEKŁADNI DWUSTOPNIOWYCH - WIELKOŚCI C05 - C06

P_m - Moc wejściowa [kW] N_2 - Prędkość obrotowa wyjściowa [obr/min]
 M_2 - Moment obrotowy wyjściowy [Nm] f_{ra} - Siła poprzeczna [kN]
 i - Przełożenie dokładne [:1]

PRZEKŁADNIE DWUSTOPNIOWE

Przełożenie	Wej. prędkość obrotowa N_1 [obr/min]	C0521						C0621						
		N_2 [obr/min]	i	M_2 [Nm]	η [%]	P_m [kW]	f_{ra} [kN]	N_2 [obr/min]	i	M_2 [Nm]	η [%]	P_m [kW]	f_{ra} [kN]	
8.0	2900	348	8.312	154	88	6.42	7.41	352	8.232	273	89	11.3	11.4	
	1450	174		209	87	4.39	7.41			176	372	90	7.62	11.4
	960	115		243	85	3.44	7.41			116	439	90	5.99	11.4
	725	87		241	85	2.59	7.41			88	487	89	5.05	11.4
11.	2900	248	11.66	179	87	5.35	7.41	250	11.57	319	90	9.34	11.4	
	1450	124		238	86	3.62	7.41			125	427	89	6.26	11.4
	960	82		277	85	2.82	7.41			82	498	89	4.88	11.4
	725	62		306	84	2.37	7.41			62	550	88	4.1	11.4
12.	2900	225	12.85	187	87	5.08	7.41	223	12.97	336	90	8.76	11.4	
	1450	112		247	85	3.42	7.41			111	446	89	5.85	11.4
	960	74		287	84	2.66	7.41			74	519	88	4.55	11.4
	725	56		316	84	2.23	7.41			55	572	88	3.82	11.4
14.	2900	198	14.59	197	87	4.74	7.41	199	14.56	353	90	8.21	11.4	
	1450	99		259	85	3.17	7.41			99	466	89	5.46	11.4
	960	65		300	84	2.46	7.41			65	540	88	4.23	11.4
	725	49		329	83	2.06	7.41			49	595	87	3.55	11.4
16.	2900	180	16.09	250	81	5.84	7.41	182	15.93	389	82	9.06	11.4	
	1450	90		320	78	3.86	7.41			91	517	82	6.03	11.4
	960	59		348	76	2.86	7.41			60	582	80	4.57	11.4
	725	45		367	75	2.32	7.41			45	613	79	3.69	11.4
18.	2900	156	18.53	218	86	4.14	7.41	156	18.49	390	89	7.17	11.4	
	1450	78		282	84	2.74	7.41			78	508	88	4.72	11.4
	960	51		325	83	2.12	7.41			51	587	87	3.65	11.4
	725	39		355	82	1.77	7.41			39	644	87	3.05	11.4
20.	2900	137	21.05	229	86	3.85	7.41	138	20.96	410	89	6.66	11.4	
	1450	68		295	84	2.54	7.41			69	531	88	4.37	11.4
	960	45		338	82	1.96	7.41			45	612	87	3.37	11.4
	725	34		370	82	1.63	7.41			34	670	86	2.81	11.4
22.	2900	128	22.56	287	79	4.86	7.41	129	22.4	450	82	7.44	11.4	
	1450	64		345	77	3.03	7.41			64	579	81	4.87	11.4
	960	42		372	74	2.23	7.41			42	624	79	3.55	11.4
	725	32		393	73	1.81	7.41			32	655	78	2.86	11.4
25.	2900	116	24.86	298	79	4.6	7.41	115	25.11	471	82	6.97	11.4	
	1450	58		352	76	2.83	7.41			57	594	80	4.49	11.4
	960	38		380	74	2.08	7.41			38	636	78	3.25	11.4
	725	29		401	72	1.69	7.41			28	671	77	2.64	11.4
28.	2900	102	28.24	311	79	4.25	7.41	102	28.18	493	81	6.52	11.4	
	1450	51		362	75	2.59	7.41			51	611	80	4.13	11.4
	960	33		389	73	1.89	7.41			34	652	78	2.99	11.4
	725	25		411	72	1.54	7.41			25	688	77	2.42	11.4
32.	2900	89	32.55	270	85	2.98	7.41	86	33.48	490	88	5.04	11.4	
	1450	44		341	82	1.93	7.41			43	623	87	3.26	11.4
	960	29		387	81	1.47	7.41			28	709	86	2.48	11.4
	725	22		408	81	1.18	7.41			21	766	85	2.05	11.4
36.	2900	80	35.86	331	77	3.62	7.41	81	35.79	541	81	5.67	11.4	
	1450	40		378	74	2.16	7.41			40	637	78	3.45	11.4
	960	26		409	72	1.59	7.41			26	686	76	2.52	11.4
	725	20		431	71	1.29	7.41			20	724	75	2.04	11.4
40.	2900	71	40.74	341	77	3.32	7.41	71	40.57	567	81	5.27	11.4	
	1450	35		388	73	1.97	7.41			35	651	78	3.13	11.4
	960	23		420	71	1.45	7.41			23	705	76	2.3	11.4
	725	17		443	70	1.18	7.41			17	743	75	1.86	11.4
45.	2900	61	46.84	306	83	2.38	7.41	61	47.32	554	87	4.07	11.4	
	1450	30		382	81	1.52	7.41			30	695	86	2.6	11.4
	960	20		406	80	1.09	7.41			20	766	85	1.92	11.4
	725	15		402	79	0.823	7.41			15	766	84	1.47	11.4

SERIA C

PARAMETRY ZNAMIONOWE PRZEKŁADNI DWUSTOPNIOWYCH - WIELKOŚCI C05 - C06

P_m - Moc wejściowa [kW] N_2 - Prędkość obrotowa wyjściowa [obr/min]
 M_2 - Moment obrotowy wyjściowy [Nm] f_{ra} - Siła poprzeczna [kN]
 i - Przełożenie dokładne [:1]

PRZEKŁADNIE DWUSTOPNIOWE

Przełożenie	Wej. prędkość obrotowa N_1 [obr/min]	C0521						C0621						
		N_2 [obr/min]	i	M_2 [Nm]	η [%]	P_m [kW]	f_{ra} [kN]	N_2 [obr/min]	i	M_2 [Nm]	η [%]	P_m [kW]	f_{ra} [kN]	
5 0 .	2900	56	50.93	315	83	2.26	7.41	57	50.52	567	87	3.91	11.4	
	1450	28		391	81	1.44	7.41			28	709	86	2.49	11.4
	960	18		405	80	1	7.41			19	766	84	1.81	11.4
	725	14		401	79	0.758	7.41			14	766	83	1.38	11.4
5 6 .	2900	52	55.45	368	75	2.68	7.41	52	55.71	623	79	4.28	11.4	
	1450	26		415	72	1.58	7.41			26	698	76	2.49	11.4
	960	17		449	70	1.16	7.41			17	755	74	1.83	11.4
	725	13		474	69	0.944	7.41			13	766	73	1.43	11.4
6 3 .	2900	46	63	378	74	2.45	7.41	44	64.8	642	79	3.83	11.4	
	1450	23		427	71	1.45	7.41			22	721	75	2.24	11.4
	960	15		461	69	1.06	7.41			14	766	73	1.62	11.4
	725	11		482	68	0.853	7.41			11	766	72	1.24	11.4
7 1 .	2900	39	73.37	354	81	1.8	7.41	39	73.92	644	86	3.07	11.4	
	1450	19		406	79	1.06	7.41			19	766	84	1.87	11.4
	960	13		400	78	0.699	7.41			12	766	83	1.25	11.4
	725	9		396	78	0.528	7.41			9	766	82	0.956	11.4
8 0 .	2900	35	82.67	367	81	1.67	7.41	35	80.94	663	86	2.9	11.4	
	1450	17		404	79	0.939	7.41			17	766	84	1.71	11.4
	960	11		398	78	0.621	7.41			11	766	83	1.15	11.4
	725	8		395	77	0.469	7.41			8	766	82	0.876	11.4
9 0 .	2900	31	90.67	424	72	1.96	7.41	31	91.58	720	77	3.1	11.4	
	1450	15		478	70	1.15	7.41			15	766	74	1.72	11.4
	960	10		482	68	0.791	7.41			10	766	72	1.17	11.4
	725	7		482	66	0.607	7.41			7	766	70	0.901	11.4
1 0 0	2900	29	98.57	429	72	1.84	7.41	29	97.78	726	77	2.94	11.4	
	1450	14		482	69	1.08	7.41			14	766	73	1.62	11.4
	960	9		482	67	0.732	7.41			9	766	72	1.1	11.4
	725	7		482	66	0.562	7.41			7	766	70	0.848	11.4
1 1 2	2900	26	109.1	399	81	1.38	7.41	26	110.6	728	85	2.36	11.4	
	1450	13		393	78	0.698	7.41			13	748	83	1.24	11.4
	960	8		388	77	0.462	7.41			8	739	82	0.822	11.4
	725	6		384	77	0.349	7.41			6	733	81	0.621	11.4
1 2 5	2900	23	124	391	80	1.2	7.41	23	124	541	84	1.58	11.4	
	1450	11		386	78	0.607	7.41			11	530	82	0.79	11.4
	960	7		381	77	0.402	7.41			7	523	81	0.523	11.4
	725	5		378	76	0.304	7.41			5	519	80	0.395	11.4
1 4 0	2900	20	142	455	70	1.39	7.41	20	143.1	766	75	2.18	11.4	
	1450	10		482	67	0.768	7.41			10	766	71	1.14	11.4
	960	6		482	65	0.521	7.41			6	766	69	0.775	11.4
	725	5		482	65	0.399	7.41			5	766	68	0.595	11.4
1 6 0	2900	18	160	466	70	1.27	7.41	18	156.7	766	74	2.01	11.4	
	1450	9		482	67	0.687	7.41			9	766	71	1.05	11.4
	960	6		482	65	0.466	7.41			6	766	69	0.712	11.4
	725	4		482	64	0.357	7.41			4	766	68	0.547	11.4
2 1 2	2900	13	211.1	482	68	1.02	7.41	13	214	766	72	1.5	11.4	
	1450	6		482	66	0.529	7.41			6	766	69	0.785	11.4
	960	4		482	64	0.358	7.41			4	766	68	0.533	11.4
	725	3		482	63	0.274	7.41			3	766	66	0.409	11.4
2 5 0	2900	12	240	482	68	0.903	7.41	12	240	766	72	1.35	11.4	
	1450	6		482	65	0.47	7.41			6	766	69	0.706	11.4
	960	4		482	63	0.318	7.41			4	766	67	0.479	11.4
	725	3		482	63	0.243	7.41			3	766	66	0.368	11.4

PARAMETRY ZNAMIONOWE PRZEKŁADNI DWUSTOPNIOWYCH - WIELKOŚCI C07 - C08

P_m - Moc wejściowa [kW] N_2 - Prędkość obrotowa wyjściowa [obr/min]
 M_2 - Moment obrotowy wyjściowy [Nm] f_{ra} - Siła poprzeczna [kN]
 i - Przełożenie dokładne [:1]

PRZEKŁADNIE DWUSTOPNIOWE

Przełożenie	Wej. prędkość obrotowa N_1 [obr/min]	C0721						C0821					
		N_2 [obr/min]	i	M_2 [Nm]	η [%]	P_m [kW]	f_{ra} [kN]	N_2 [obr/min]	i	M_2 [Nm]	η [%]	P_m [kW]	f_{ra} [kN]
8.0	2900	367	7.901	468	91	19.7	0	373	7.77	828	91	35.4	0
	1450	183		618	92	12.9	20.7	186		977	92	20.7	26.3
	960	121		615	92	8.53	22.7	123		974	92	13.7	28.8
	725	91		612	91	6.44	24.8	93		970	92	10.3	31.6
11.	2900	264	10.94	546	92	16.5	0	263	11.01	978	92	29.3	0
	1450	132		734	92	11.1	22.1	131		1320	92	19.7	27.7
	960	87		849	91	8.53	24	87		1380	92	13.7	30.2
	725	66		843	91	6.44	25.3	65		1370	92	10.3	34.5
12.	2900	235	12.29	576	92	15.5	0	237	12.24	1030	92	27.7	0
	1450	117		768	92	10.3	22.7	118		1380	93	18.5	28.3
	960	78		896	91	8.03	24.8	78		1530	92	13.7	30.8
	725	58		944	91	6.44	26.9	59		1520	92	10.3	34.2
14.	2900	214	13.52	600	92	14.7	0	213	13.61	1080	92	26.1	0
	1450	107		796	92	9.75	23.4	106		1430	92	17.3	29.2
	960	71		927	91	7.57	25.5	70		1670	91	13.5	31.4
	725	53		1020	90	6.36	26.9	53		1680	91	10.3	33.8
16.	2900	183	15.8	586	87	13	20.7	186	15.54	1040	87	23.3	24.0
	1450	91		716	88	7.81	25.5	93		1390	89	15.2	31.6
	960	60		798	88	5.8	26.9	61		1620	89	11.8	34.3
	725	45		851	87	4.71	26.9	46		1750	88	9.71	35.0
18.	2900	164	17.66	673	92	12.6	26.9	164	17.6	1200	92	22.5	25.0
	1450	82		879	91	8.29	26.9	82		1580	92	14.8	31.3
	960	54		1020	90	6.42	26.9	54		1830	91	11.5	33.8
	725	41		1120	90	5.37	26.9	41		2020	90	9.64	35.5
20.	2900	144	20.07	709	92	11.7	26.9	146	19.76	1260	92	21.1	25.5
	1450	72		921	91	7.66	26.9	73		1650	92	13.8	32.4
	960	47		1060	90	5.92	26.9	48		1910	91	10.7	35.0
	725	36		1170	90	4.94	26.9	36		2100	90	8.96	36.4
22.	2900	132	21.89	648	87	10.3	26.9	131	22.03	1210	88	18.9	26.0
	1450	66		781	88	6.19	26.9	65		1580	89	12.3	34.5
	960	43		860	87	4.56	26.9	43		1780	88	9.23	38.1
	725	33		911	86	3.68	26.9	32		1880	87	7.46	41.7
25.	2900	117	24.59	669	87	9.45	26.9	118	24.47	1260	88	17.8	26.6
	1450	58		803	87	5.69	26.9	59		1650	88	11.6	35.1
	960	39		881	86	4.18	26.9	39		1820	88	8.53	39.4
	725	29		931	85	3.37	26.9	29		1920	86	6.89	41.7
28.	2900	107	27.03	685	87	8.81	26.9	106	27.22	1320	88	16.7	27.2
	1450	53		822	87	5.3	26.9	53		1700	88	10.8	35.8
	960	35		898	86	3.89	26.9	35		1860	87	7.88	40.7
	725	26		948	85	3.13	26.9	26		1960	86	6.34	41.7
32.	2900	94	30.81	836	91	9.04	26.9	91	31.78	1520	91	15.9	27.9
	1450	47		1070	90	5.87	26.9	45		1950	90	10.3	35.6
	960	31		1220	89	4.49	26.9	30		2230	89	7.91	40.2
	725	23		1330	88	3.71	26.9	22		2430	89	6.55	41.7
36.	2900	82	35.31	738	87	7.28	26.9	82	35.2	1450	87	14.3	28.4
	1450	41		872	86	4.35	26.9	41		1800	87	8.88	38.8
	960	27		946	85	3.17	26.9	27		1950	86	6.47	41.7
	725	20		993	84	2.54	26.9	20		2050	85	5.19	41.7
40.	2900	72	40.15	764	87	6.64	26.9	73	39.51	1520	88	13.3	29.5
	1450	36		895	86	3.95	26.9	36		1840	87	8.14	40.2
	960	23		967	84	2.87	26.9	24		1990	86	5.91	41.7
	725	18		1010	83	2.29	26.9	18		2090	85	4.73	41.7
45.	2900	65	44.13	953	90	7.26	26.9	66	43.64	1710	91	13.1	31.4
	1450	32		1200	89	4.66	26.9	33		2170	90	8.43	39
	960	21		1340	88	3.48	26.9	21		2460	89	6.39	41.7
	725	16		1340	87	2.65	26.9	16		2650	88	5.25	41.7

SERIA C

PARAMETRY ZNAMIONOWE PRZEKŁADNI DWUSTOPNIOWYCH - WIELKOŚCI C07 - C08

P_m - Moc wejściowa [kW] N_2 - Prędkość obrotowa wyjściowa [obr/min]
 M_2 - Moment obrotowy wyjściowy [Nm] f_{ra} - Siła poprzeczna [kN]
 i - Przełożenie dokładne [:1]

PRZEKŁADNIE DWUSTOPNIOWE

Przełożenie	Wej. prędkość obrotowa N_1 [obr/min]	C0721						C0821					
		N_2 [obr/min]	i	M_2 [Nm]	η [%]	P_m [kW]	f_{ra} [kN]	N_2 [obr/min]	i	M_2 [Nm]	η [%]	P_m [kW]	f_{ra} [kN]
50.	2900	58	49.9	995	90	6.73	26.9	58	49.26	1780	91	12.1	32.2
	1450	29		1250	88	4.3	26.9	29		2250	89	7.79	40.5
	960	19		1340	87	3.09	26.9	19		2540	88	5.88	41.7
	725	14		1340	87	2.35	26.9	14		2730	87	4.82	41.7
56.	2900	54	53.62	820	86	5.37	26.9	53	54.6	1700	88	10.8	32.6
	1450	27		946	85	3.16	26.9	26		1960	86	6.35	41.7
	960	17		1010	83	2.28	26.9	17		2100	84	4.58	41.7
	725	13		1070	83	1.83	26.9	13		2210	84	3.68	41.7
63.	2900	47	61.62	847	86	4.85	26.9	45	63.56	1760	87	9.65	33.4
	1450	23		970	84	2.84	26.9	22		2010	85	5.64	41.7
	960	15		1040	83	2.04	26.9	15		2150	84	4.06	41.7
	725	11		1100	83	1.64	26.9	11		2270	83	3.27	41.7
71.	2900	42	69	1110	89	5.49	26.9	41	69.64	2010	90	9.79	34.5
	1450	21		1340	87	3.38	26.9	20		2490	88	6.18	41.7
	960	13.1		340	86	2.26	26.9	13		2780	87	4.61	41.7
	725	10		1340	86	1.72	26.9	10		2970	87	3.74	41.7
80.	2900	38	75.56	1140	88	5.18	26.9	37	76.5	2080	89	9.23	35.6
	1450	19		1340	87	3.1	26.9	18		2560	88	5.79	41.7
	960	12		1340	86	2.07	26.9	12		2840	87	4.3	41.7
	725	9		1340	85	1.58	26.9	9		3030	86	3.49	41.7
90.	2900	32	88.26	912	85	3.7	26.9	33	87.29	1880	86	7.59	36.4
	1450	16		1030	83	2.13	26.9	16		2120	84	4.39	41.7
	960	10		1110	82	1.55	26.9	10		2290	83	3.19	41.7
	725	8		1170	81	1.24	26.9	8		2410	82	2.56	41.7
100.	2900	29	99.79	934	84	3.37	26.9	29	98.53	1920	86	6.92	41.7
	1450	14		1050	82	1.94	26.9	14		2160	83	3.99	41.7
	960	9		1140	81	1.41	26.9	9		2340	82	2.9	41.7
	725	7		1190	80	1.13	26.9	7		2460	81	2.33	41.7
112.	2900	27	104.3	1260	87	4.2	26.9	28	102.4	2280	89	7.63	41.7
	1450	13		1340	86	2.27	26.9	14		2760	87	4.71	41.7
	960	9		1330	85	1.51	26.9	9		3040	86	3.47	41.7
	725	6		1320	84	1.14	26.9	7		3220	85	2.8	41.7
125.	2900	25	115.9	1160	87	3.49	26.9	24	117.9	2380	88	6.97	41.7
	1450	12		1140	85	1.75	26.9	12		2850	86	4.26	41.7
	960	8		1130	84	1.16	26.9	8		2910	85	2.91	41.7
	725	6		1120	84	0.873	26.9	6		2880	85	2.19	41.7
140.	2900	21	138	989	83	2.61	26.9	20	139.3	2040	84	5.28	41.7
	1450	10		1120	81	1.52	26.9	10		2310	82	3.07	41.7
	960	6		1200	80	1.09	26.9	6		2480	81	2.21	41.7
	725	5		1250	79	0.871	26.9	5		2590	80	1.76	41.7
160.	2900	19	151.1	1000	83	2.43	26.9	18	153	2080	84	4.91	41.7
	1450	9		1140	81	1.41	26.9	9		2350	82	2.85	41.7
	960	6		1220	80	1.02	26.9	6		2520	81	2.05	41.7
	725	4		1270	79	0.81	26.9	4		2630	80	1.64	41.7
212.	2900	13	208.6	1060	82	1.89	26.9	14	204.8	2180	83	3.9	41.7
	1450	6		1200	79	1.1	26.9	7		2470	81	2.27	41.7
	960	4		1270	78	0.782	26.9	4		2630	80	1.62	41.7
	725	3		1270	78	0.595	26.9	3		2620	79	1.23	41.7
250.	2900	12	231.8	1080	81	1.75	26.9	12	235.8	2240	82	3.51	41.7
	1450	6		1220	79	1.01	26.9	6		2530	80	2.03	41.7
	960	4		1270	78	0.707	26.9	4		2620	79	1.42	41.7
	725	3		1270	77	0.538	26.9	3		2620	78	1.08	41.7

PARAMETRY ZNAMIONOWE PRZEKŁADNI DWUSTOPNIOWYCH - WIELKOŚCI C09 – C10

P_m - Moc wejściowa [kW] N_2 - Prędkość obrotowa wyjściowa [obr/min]
 M_2 - Moment obrotowy wyjściowy [Nm] f_{ra} - Siła poprzeczna [kN]
 i - Przełożenie dokładne [:1]

PRZEKŁADNIE DWUSTOPNIOWE

Przełożenie	Wej. prędkość obrotowa N_1 [obr/min]	C0921						C1021					
		N_2 [obr/min]	i	M_2 [Nm]	η [%]	P_m [kW]	f_{ra} [kN]	N_2 [obr/min]	i	M_2 [Nm]	η [%]	P_m [kW]	f_{ra} [kN]
8.0	2900	363	7.973	1530	92	63.3	0	364	7.951	2690	93	111	0
	1450	181		2120	93	43.2	39.3	182		3730	94	75.9	47.8
	960	120		2510	93	34	41.8	120		3840	94	51.8	52.2
	725	90		2800	93	28.7	42.8	91		3830	94	39.1	55.0
11.	2900	264	10.98	1790	93	53.4	0	261	11.11	3170	94	92.7	0
	1450	132		2420	93	35.9	42.1	130		4300	94	62.7	51.2
	960	87		2840	93	28	44.8	86		5060	93	49	54.2
	725	66		3160	93	23.6	45.5	65		5330	93	39.1	56.0
12.	2900	235	12.3	1890	93	50.2	0	240	12.08	3290	93	88.6	0
	1450	117		2540	93	33.6	43.1	120		4450	94	59.6	52.1
	960	78		2970	93	26.2	45.9	79		5220	93	46.5	55.3
	725	58		3290	92	22	46.4	60		5780	93	39.1	58.0
14.	2900	210	13.81	1990	93	47.1	0	211	13.72	3490	93	82.7	0
	1450	105		2650	93	31.4	44.5	105		4680	94	55.3	53.9
	960	69		3100	92	24.4	47.4	69		5480	93	43.1	57.2
	725	52		3430	92	20.5	47.3	52		6070	93	36.2	62.0
16.	2900	173	16.68	1930	88	40.1	36.8	174	16.63	3520	89	72.3	47.8
	1450	86		2580	89	26.4	49.4	87		4730	91	47.7	60.1
	960	57		3030	89	20.5	53.2	57		5530	90	37	64.3
	725	43		3360	88	17.3	53.2	43		5900	90	30	66.0
18.	2900	162	17.79	2220	93	40.8	38.2	162	17.87	3930	94	71.3	48.0
	1450	81		2920	93	26.9	47.7	81		5180	93	47.2	57.8
	960	53		3400	92	20.9	50.8	53		6030	93	36.6	61.3
	725	40		3750	91	17.5	53.2	40		6670	92	30.8	65.0
20.	2900	145	19.88	2330	93	38.3	0	150	19.29	4060	94	68.2	50.0
	1450	72		3040	92	25.2	49.3	75		5330	93	45.1	59.4
	960	48		3530	92	19.5	52.5	49		6200	93	34.9	63.0
	725	36		3890	91	16.3	53.2	37		6850	92	29.3	68.0
22.	2900	126	22.96	2220	88	33.3	0	124	23.23	4080	90	59.5	52.0
	1450	63		2920	89	21.8	53.2	62		5390	90	39	65.4
	960	41		3410	88	16.9	53.2	41		5970	90	28.8	70.9
	725	31		3760	88	14.2	53.2	31		6330	89	23.3	78.0
25.	2900	112	25.73	2320	88	31.1	0	114	25.27	4230	90	56.6	52.5
	1450	56		3050	89	20.3	53.2	57		5540	90	36.9	66.3
	960	37		3550	88	15.8	53.2	37		6080	89	27.1	72.8
	725	28		3910	87	13.3	53.2	28		6440	89	21.8	82.0
28.	2900	100	28.89	2440	88	29	53.2	101	28.7	4460	90	52.5	53.0
	1450	50		3180	88	19	53.2	50		5710	90	33.6	67.9
	960	33		3700	88	14.7	53.2	33		6240	89	24.6	75.7
	725	25		4070	86	12.4	53.2	25		6590	88	19.7	83.0
32.	2900	92	31.43	2790	93	29.1	53.2	91	31.85	4960	93	50.7	53.5
	1450	46		3590	91	19	53.2	45		6400	92	33.1	63.9
	960	30		4070	90	14.4	53.2	30		7370	91	25.5	71.3
	725	23		4200	90	11.3	53.2	22		8050	91	21.2	80.0
36.	2900	77	37.22	2690	88	24.9	53.2	77	37.38	4950	90	44.7	55.3
	1450	38		3490	87	16.3	53.2	38		6060	90	27.5	72.3
	960	25		4030	86	12.6	53.2	25		6570	88	20	82.3
	725	19		4410	86	10.5	53.2	19		6900	88	16	85.2
40.	2900	69	41.59	2810	88	23.3	53.2	71	40.36	5100	90	42.7	56.7
	1450	34		3640	87	15.2	53.2	35		6150	89	26	74.0
	960	23		4180	86	11.7	53.2	23		6660	88	18.9	84.3
	725	17		4560	85	9.79	53.2	17		6990	87	15.1	87.2
45.	2900	65	44.55	3170	92	23.5	53.2	66	43.65	5580	93	41.9	58.0
	1450	32		4030	90	15.2	53.2	33		7140	91	27.2	69.4
	960	21		4240	89	10.7	53.2	21		8130	90	20.7	78.3
	725	16		4370	89	8.37	53.2	16		8470	90	16.4	7.2

PARAMETRY ZNAMIONOWE PRZEKŁADNI DWUSTOPNIOWYCH - WIELKOŚCI C09 - C10

P_m - Moc wejściowa [kW] N_2 - Prędkość obrotowa wyjściowa [obr/min]
 M_2 - Moment obrotowy wyjściowy [Nm] f_{ra} - Siła poprzeczna [kN]
 i - Przełożenie dokładne [:1]

PRZEKŁADNIE DWUSTOPNIOWE

Przełożenie	Wej.prędkość obrotowa N_1 [obr/min]	C0921						C1021					
		N_2 [obr/min]	i	M_2 [Nm]	η [%]	P_m [kW]	f_{ra} [kN]	N_2 [obr/min]	i	M_2 [Nm]	η [%]	P_m [kW]	f_{ra} [kN]
50.	2900	58	49.49	3300	92	22.1	53.2	59	48.51	5800	92	39.3	60.0
	1450	29		4090	90	13.9	53.2	29		7390	91	25.4	71.5
	960	19		4290	89	9.75	53.2	19		8320	90	19.1	80.9
	725	14		4410	89	7.64	53.2	14		8530	90	14.9	87.2
56.	2900	50	57.66	3180	88	19.1	53.2	49	58.85	5740	89	33.1	62.0
	1450	25		4060	86	12.4	53.2	24		6620	88	19.4	83.4
	960	16		4620	85	9.5	53.2	16		7090	87	14	87.2
	725	12		4990	84	7.85	53.2	12		7460	86	11.2	87.2
63.	2900	44	65.74	3340	88	17.6	53.2	43	66.62	5910	89	30.2	63.0
	1450	22		4240	86	11.4	53.2	21		6770	88	17.6	86.8
	960	14		4790	84	8.7	53.2	14		7230	87	12.6	87.2
	725	11		5160	83	7.16	53.2	10		7640	85	10.2	87.2
71.	2900	41	69.91	3730	91	17.8	53.2	41	69.18	6590	92	31.6	64.0
	1450	20		4260	89	10.4	53.2	20		8250	90	20.1	79.4
	960	13		4440	88	7.24	53.2	13		8630	89	14.1	87.2
	725	10		4550	87	5.65	53.2	10		8800	89	10.9	87.2
80.	2900	37	77.18	3850	91	16.7	53.2	36	79.71	6920	91	28.9	67.4
	1450	18		4300	89	9.51	53.2	18		8390	90	17.8	83.3
	960	12		4480	88	6.63	53.2	12		8740	89	12.4	87.2
	725	9		4590	87	5.17	53.2	9		8810	88	9.53	87.2
90.	2900	31	93.18	3780	87	14.2	53.2	31	91.32	6310	89	23.7	69.5
	1450	15		4710	84	9.11	53.2	15		7120	86	13.7	87.2
	960	10		5240	83	6.84	53.2	10		7690	85	9.96	87.2
	725	7		5580	82	5.57	53.2	7		8090	84	7.99	87.2
100.	2900	28	103.5	3920	86	13.4	53.2	28	101.5	6440	88	21.9	75.5
	1450	14		4850	84	8.48	53.2	14		7240	86	12.6	87.2
	960	9		5380	82	6.35	53.2	9		7840	85	9.18	87.2
	725	7		5580	81	5.04	53.2	7		8230	84	7.36	87.2
112.	2900	27	106.2	4120	89	13.2	53.2	26	107.8	7650	91	23.8	77.0
	1450	13		4440	88	7.22	53.2	13		8650	89	13.7	87.2
	960	9		4610	87	5.01	53.2	8		8700	88	9.25	87.2
	725	6		4710	86	3.9	53.2	6		8640	87	6.98	87.2
125.	2900	24	119.4	4180	89	11.9	53.2	25	115.8	7820	90	22.8	79.4
	1450	12		4490	87	6.53	53.2	12		7980	89	11.8	87.2
	960	8		4650	86	4.53	53.2	8		7900	87	7.84	87.2
	725	6		4750	86	3.52	53.2	6		7840	87	5.92	87.2
140.	2900	19	146.2	4380	85	10.7	53.2	20	144.7	6860	87	16.6	81.0
	1450	9		5290	82	6.68	53.2	10		7760	85	9.62	87.2
	960	6		5580	81	4.75	53.2	6		8330	83	6.94	87.2
	725	4		5580	80	3.63	53.2	5		8690	82	5.53	87.2
160.	2900	17	161.4	4520	84	10.1	53.2	17	166.7	7020	86	14.8	84.5
	1450	8		5420	82	6.22	53.2	8		7960	84	8.62	87.2
	960	5		5580	80	4.32	53.2	5		8520	83	6.2	87.2
	725	4		5580	80	3.3	53.2	4		8830	82	4.91	87.2
212.	2900	13	222.1	4940	83	8.13	53.2	12	225.5	7400	85	11.7	87.2
	1450	6		5580	80	4.74	53.2	6		8370	83	6.8	87.2
	960	4		5580	79	3.2	53.2	4		8830	82	4.83	87.2
	725	3		5580	78	2.44	53.2	3		8810	81	3.67	87.2
250.	2900	11	249.7	5090	82	7.51	53.2	11	242.3	7510	85	11.1	87.2
	1450	5		5580	80	4.25	53.2	5		8470	83	6.43	87.2
	960	3		5580	79	2.86	53.2	3		8820	81	4.51	87.2
	725	2		5580	77	2.19	53.2	2		8800	80	3.43	87.2

PARAMETRY ZNAMIONOWE PRZEKŁADNI TRZYSTOPNIOWYCH – WIELKOŚCI C03 - C04

P_m - Moc wejściowa [kW]
 M_2 - Moment obrotowy wyjściowy [Nm]
 i - Przełożenie dokładne [1]

N_2 - Prędkość obrotowa wyjściowa [obr/min]
 f_{ra} - Siła poprzeczna [kN]

PRZEKŁADNIE TRZYSTOPNIOWE

Przełożenie	Wej. prędkość obrotowa N_1 [obr/min]	C0331						C0431					
		N_2 [obr/min]	i	M_2 [Nm]	η [%]	P_m [kW]	f_{ra} [kN]	N_2 [obr/min]	i	M_2 [Nm]	η [%]	P_m [kW]	f_{ra} [kN]
100	2900	27	105.4	126	75	0.482	2.78	27	105.4	209	77	0.782	5.26
	1450	13		149	74	0.289	2.78	13		204	76	0.389	5.26
	960	9		149	74	0.193	2.78	9		201	75	0.257	5.26
	725	6		149	73	0.147	2.78	6		199	74	0.194	5.26
118	2900	24	120.4	132	75	0.443	2.78	24	120.4	208	77	0.684	5.26
	1450	12		149	74	0.254	2.78	12		203	75	0.34	5.26
	960	7		149	73	0.17	2.78	7		200	74	0.225	5.26
	725	6		149	73	0.129	2.78	6		198	73	0.17	5.26
132	2900	22	130.1	120	64	0.441	2.78	22	130.1	197	66	0.696	5.26
	1450	11		148	63	0.276	2.78	11		239	64	0.435	5.26
	960	7		149	61	0.188	2.78	7		274	63	0.337	5.26
	725	5		149	60	0.144	2.78	5		278	62	0.262	5.26
150	2900	20	140.2	122	63	0.417	2.78	20	140.2	200	66	0.659	5.26
	1450	10		149	62	0.26	2.78	10		245	64	0.416	5.26
	960	6		149	61	0.175	2.78	6		278	63	0.318	5.26
	725	5		149	60	0.134	2.78	5		278	62	0.244	5.26
160	2900	17	162.5	146	75	0.365	2.78	17	162.5	206	76	0.507	5.26
	1450	8		149	73	0.19	2.78	8		201	75	0.252	5.26
	960	5		149	73	0.127	2.78	5		198	73	0.167	5.26
	725	4		149	72	0.097	2.78	4		197	73	0.126	5.26
180	2900	15	190.4	149	74	0.321	2.78	15	190.4	205	76	0.433	5.26
	1450	7		149	73	0.163	2.78	7		200	74	0.216	5.26
	960	5		149	72	0.109	2.78	5		197	73	0.143	5.26
	725	3		149	72	0.083	2.78	3		196	72	0.108	5.26
200	2900	14	200.7	136	63	0.328	2.78	14	200.7	219	64	0.515	5.26
	1450	7		149	61	0.185	2.78	7		276	63	0.334	5.26
	960	4		149	60	0.125	2.78	4		278	61	0.227	5.26
	725	3		149	59	0.095	2.78	3		278	60	0.174	5.26
225	2900	12	229.3	142	62	0.302	2.78	12	229.3	229	64	0.474	5.26
	1450	6		149	61	0.163	2.78	6		278	62	0.296	5.26
	960	4		149	59	0.11	2.78	4		278	61	0.2	5.26
	725	3		149	59	0.084	2.78	3		278	60	0.153	5.26
265	2900	10	266.2	149	73	0.232	2.78	10	266.2	202	74	0.31	5.26
	1450	5		149	72	0.118	2.78	5		198	73	0.154	5.26
	960	3		149	71	0.079	2.78	3		195	72	0.102	5.26
	725	2		149	71	0.06	2.78	2		194	72	0.077	5.26
280	2900	9	295.8	149	73	0.21	2.78	9	295.8	201	74	0.279	5.26
	1450	4		149	71	0.107	2.78	4		197	73	0.139	5.26
	960	3		149	71	0.071	2.78	3		195	72	0.092	5.26
	725	2		149	71	0.054	2.78	2		194	72	0.069	5.26
315	2900	9	309.5	149	61	0.239	2.78	9	309.5	253	63	0.394	5.26
	1450	4		149	59	0.123	2.78	4		278	61	0.223	5.26
	960	3		149	58	0.083	2.78	3		278	60	0.151	5.26
	725	2		149	58	0.063	2.78	2		278	59	0.115	5.26
360	2900	7	362.6	149	61	0.206	2.78	7	362.6	267	63	0.357	5.26
	1450	3		149	59	0.106	2.78	3		278	61	0.192	5.26
	960	2		149	58	0.071	2.78	2		278	59	0.13	5.26
	725	1		149	58	0.054	2.78	1		278	59	0.099	5.26
400	2900	7	408.3	149	72	0.153	2.78	7	408.3	199	73	0.202	5.26
	1450	3		149	71	0.078	2.78	3		195	72	0.101	5.26
	960	2		149	71	0.052	2.78	2		193	71	0.067	5.26
	725	1		149	71	0.039	2.78	1		192	71	0.05	5.26
450	2900	6	464.1	149	72	0.135	2.78	6	464.1	199	73	0.178	5.26
	1450	3		149	71	0.069	2.78	3		195	72	0.089	5.26
	960	2		149	70	0.046	2.78	2		193	71	0.059	5.26
	725	1		149	70	0.035	2.78	1		192	71	0.044	5.26
500	2900	5	507.1	149	59	0.15	2.78	5	507.1	278	61	0.271	5.26
	1450	2		149	58	0.077	2.78	2		278	59	0.14	5.26
	960	1		149	57	0.052	2.78	1		278	59	0.094	5.26
	725	1		149	57	0.039	2.78	1		278	58	0.072	5.26
560	2900	5	563.5	149	59	0.135	2.78	5	563.5	278	61	0.246	5.26
	1450	2		149	58	0.069	2.78	2		278	59	0.127	5.26
	960	1		149	57	0.047	2.78	1		278	58	0.085	5.26
	725	1		149	56	0.036	2.78	1		278	58	0.065	5.26
800	2900	3	777.8	149	59	0.099	2.78	3	777.8	278	60	0.181	5.26
	1450	1		149	57	0.051	2.78	1		278	58	0.093	5.26
	960	1		149	57	0.034	2.78	1		278	57	0.063	5.26
	725	0		149	56	0.026	2.78	0		278	57	0.048	5.26
900	2900	3	883.9	149	58	0.088	2.78	3	883.9	278	60	0.16	5.26
	1450	1		149	57	0.045	2.78	1		278	58	0.082	5.26
	960	1		149	56	0.03	2.78	1		278	57	0.055	5.26
	725	0		149	56	0.023	2.78	0		278	57	0.042	5.26

SERIA C

PARAMETRY ZNAMIONOWE PRZEKŁADNI TRZYSTOPNIOWYCH - WIELKOŚCI C05 - C06

P_m - Moc wejściowa [kW]
 M_2 - Moment obrotowy wyjściowy [Nm]
 i - Przełożenie dokładne [: 1]

N_2 - Prędkość obrotowa wyjściowa [obr/min]
 f_{ra} - Siła poprzeczna [kN]

PRZEKŁADNIE TRZYSTOPNIOWE

Przełożenie	Wej. prędkość obrotowa N_1 [obr/min]	C0531					C0631						
		N_2 [obr/min]	i	M_2 [Nm]	η [%]	P_m [kW]	f_{ra} [kN]	N_2 [obr/min]	i	M_2 [Nm]	η [%]	P_m [kW]	f_{ra} [kN]
1 0 0	d	27	103.9	393	79	1.45	7.42	27	103.9	715	84	2.49	11.4
	1450	13		401	78	0.753	7.42	13		766	82	1.36	11.4
	960	9		395	77	0.498	7.42	9		766	81	0.911	11.4
	725	6		392	76	0.376	7.42	6		766	81	0.694	11.4
1 1 8	2900	24	118.7	408	79	1.32	7.42	24	118	742	84	2.28	11.4
	1450	12		399	77	0.659	7.42	12		766	82	1.2	11.4
	960	8		394	77	0.436	7.42	8		766	81	0.806	11.4
	725	6		390	76	0.329	7.42	6		766	80	0.613	11.4
1 3 2	2900	22	130.4	413	69	1.39	7.42	22	130	695	73	2.21	11.4
	1450	11		482	67	0.841	7.42	11		766	71	1.26	11.4
	960	7		482	65	0.569	7.42	7		766	69	0.856	11.4
	725	5		482	64	0.436	7.42	5		766	68	0.657	11.4
1 5 0	2900	20	140.5	419	69	1.31	7.42	19	147.7	712	73	2	11.4
	1450	10		482	66	0.784	7.42	9		766	70	1.12	11.4
	960	6		482	65	0.531	7.42	6		766	69	0.76	11.4
	725	5		482	64	0.407	7.42	4		766	68	0.583	11.4
1 6 0	2900	18	160.3	405	78	0.981	7.42	17	169.8	766	83	1.66	11.4
	1450	9		395	77	0.489	7.42	8		766	81	0.846	11.4
	960	5		390	76	0.324	7.42	5		766	80	0.567	11.4
	725	4		387	75	0.244	7.42	4		766	79	0.431	11.4
1 8 0	2900	15	187.8	402	78	0.838	7.42	15	184.6	766	82	1.53	11.4
	1450	7		393	76	0.418	7.42	7		766	81	0.781	11.4
	960	5		388	75	0.276	7.42	5		766	80	0.523	11.4
	725	3		386	75	0.209	7.42	3		766	79	0.398	11.4
2 0 0	2900	14	201.1	453	68	1.01	7.42	14	201	754	72	1.59	11.4
	1450	7		482	65	0.56	7.42	7		766	69	0.84	11.4
	960	4		482	64	0.378	7.42	4		766	67	0.569	11.4
	725	3		482	63	0.289	7.42	3		766	66	0.437	11.4
2 2 5	2900	12	229.8	471	67	0.93	7.42	12	228.4	766	71	1.43	11.4
	1450	6		482	65	0.493	7.42	6		766	68	0.745	11.4
	960	4		482	63	0.333	7.42	4		766	67	0.505	11.4
	725	3		482	62	0.255	7.42	3		766	66	0.387	11.4
2 6 5	2900	11	262.6	398	77	0.6	7.42	10	266	766	81	1.08	11.4
	1450	5		389	75	0.3	7.42	5		766	80	0.55	11.4
	960	3		385	74	0.198	7.42	3		766	79	0.368	11.4
	725	2		382	74	0.15	7.42	2		766	78	0.28	11.4
2 8 0	2900	9	291.8	396	76	0.541	7.42	9	299.7	766	81	0.962	11.4
	1450	4		388	75	0.27	7.42	4		766	79	0.49	11.4
	960	3		384	74	0.179	7.42	3		766	78	0.328	11.4
	725	2		381	73	0.135	7.42	2		766	78	0.249	11.4
3 1 5	2900	9	310.2	482	66	0.718	7.42	8	328.7	766	69	1.02	11.4
	1450	4		482	63	0.372	7.42	4		766	67	0.53	11.4
	960	3		482	62	0.251	7.42	2		766	65	0.359	11.4
	725	2		482	61	0.192	7.42	2		766	64	0.275	11.4
3 6 0	2900	7	363.4	482	65	0.619	7.42	8	357.3	766	69	0.943	11.4
	1450	3		482	63	0.32	7.42	4		766	66	0.49	11.4
	960	2		482	62	0.216	7.42	2		766	65	0.332	11.4
	725	1		482	61	0.165	7.42	2		766	64	0.254	11.4
4 0 0	2900	7	402.7	392	75	0.392	7.42	7	395.4	766	80	0.735	11.4
	1450	3		385	74	0.196	7.42	3		766	79	0.374	11.4
	960	2		381	74	0.129	7.42	2		766	78	0.25	11.4
	725	1		379	73	0.098	7.42	1		766	77	0.19	11.4
4 5 0	2900	6	457.7	391	75	0.345	7.42	6	449.5	766	80	0.65	11.4
	1450	3		384	74	0.172	7.42	3		766	78	0.331	11.4
	960	2		380	73	0.114	7.42	2		766	78	0.221	11.4
	725	1		377	73	0.086	7.42	1		766	77	0.168	11.4
5 0 0	2900	5	508.2	482	64	0.452	7.42	5	514.8	766	67	0.671	11.4
	1450	2		482	62	0.233	7.42	2		766	65	0.348	11.4
	960	1		482	61	0.157	7.42	1		766	64	0.235	11.4
	725	1		482	60	0.12	7.42	1		766	63	0.18	11.4
5 6 0	2900	5	564.7	482	63	0.409	7.42	5	580	766	67	0.601	11.4
	1450	2		482	61	0.211	7.42	2		766	64	0.311	11.4
	960	1		482	60	0.142	7.42	1		766	63	0.21	11.4
	725	1		482	59	0.109	7.42	1		766	62	0.161	11.4
8 0 0	2900	3	779.4	482	62	0.301	7.42	3	765.3	766	66	0.462	11.4
	1450	1		482	61	0.155	7.42	1		766	64	0.239	11.4
	960	1		482	60	0.104	7.42	1		766	63	0.161	11.4
	725	0		482	59	0.08	7.42	0		766	62	0.123	11.4
9 0 0	2900	3	885.8	482	62	0.267	7.42	3	870	766	65	0.41	11.4
	1450	1		482	60	0.137	7.42	1		766	63	0.212	11.4
	960	1		482	59	0.092	7.42	1		766	62	0.143	11.4
	960	0		482	59	0.07	7.42	0		766	61	0.109	11.4

PARAMETRY ZNAMIONOWE PRZEKŁADNI TRZYSTOPNIOWYCH - WIELKOŚCI C07

P_m - Moc wejściowa [kW]
 M_2 - Moment obrotowy wyjściowy [Nm]
 i - Przełożenie dokładne [:1]

N_2 - Prędkość obrotowa wyjściowa [obr/min]
 f_{ra} - Siła poprzeczna [kN]

PRZEKŁADNIE TRZYSTOPNIOWE

Przełożenie	Wej. prędkość obrotowa N_1 [obr/min]	C0731					
		N_2 [obr/min]	i	M_2 [Nm]	η [%]	P_m [kW]	f_{ra} [kN]
1 0 0	2900	29	97.33	1240	87	4.44	29
	1450	14		1340	86	2.44	29
	960	9		1340	85	1.63	29
	725	7		1340	84	1.24	29
1 1 8	2900	25	113.2	1300	87	4.01	29
	1450	12		1340	85	2.11	29
	960	8		1340	84	1.41	29
	725	6		1340	84	1.07	29
1 3 2	2900	23	125	973	81	2.9	29
	1450	11		1100	80	1.66	29
	960	7		1180	79	1.2	29
	725	5		1230	78	0.953	29
1 5 0	2900	20	141.7	993	81	2.62	29
	1450	10		1120	79	1.51	29
	960	6		1210	79	1.08	29
	725	5		1260	78	0.86	29
1 6 0	2900	18	160	1340	86	2.97	29
	1450	9		1340	84	1.51	29
	960	6		1340	83	1.01	29
	725	4		1340	83	0.767	29
1 8 0	2900	16	170.8	1340	85	2.79	29
	1450	8		1340	84	1.42	29
	960	5		1340	83	0.947	29
	725	4		1340	83	0.72	29
2 0 0	2900	14	194.7	1040	80	2.03	29
	1450	7		1190	79	1.17	29
	960	4		1270	78	0.837	29
	725	3		1270	77	0.64	29
2 2 5	2900	12	226.4	1080	80	1.81	29
	1450	6		1220	79	1.04	29
	960	4		1270	77	0.728	29
	725	3		1270	77	0.553	29
2 6 5	2900	11	249.9	1340	84	1.93	29
	1450	5		1340	83	0.98	29
	960	3		1340	82	0.655	29
	725	2		1340	82	0.497	29
2 8 0	2900	10	273.7	1340	84	1.77	29
	1450	5		1340	83	0.897	29
	960	3		1340	82	0.6	29
	725	2		1340	82	0.455	29
3 1 5	2900	9	320	1150	79	1.38	29
	1450	4		1270	77	0.779	29
	960	3		1270	77	0.52	29
	725	2		1260	76	0.395	29
3 6 0	2900	8	341.6	1160	79	1.31	29
	1450	4		1270	77	0.731	29
	960	2		1270	77	0.488	29
	725	2		1260	75	0.371	29
4 0 0	2900	7	373.8	1340	83	1.31	29
	1450	3		1340	82	0.664	29
	960	2		1340	81	0.443	29
	725	1		1340	81	0.337	29
4 5 0	2900	6	419.2	1340	83	1.17	29
	1450	3		1340	82	0.594	29
	960	2		1340	81	0.397	29
	725	1		1340	81	0.301	29
5 0 0	2900	5	499.9	1230	77	0.965	29
	1450	2		1270	76	0.505	29
	960	1		1260	75	0.337	29
	725	1		1260	75	0.256	29
5 6 0	2900	5	547.4	1250	77	0.896	29
	1450	2		1270	76	0.463	29
	960	1		1260	75	0.309	29
	725	1		1260	74	0.235	29
8 0 0	2900	3	747.7	1270	76	0.675	29
	1450	1		1260	75	0.342	29
	960	1		1260	74	0.228	29
	725	0		1260	74	0.173	29
9 0 0	2900	3	838.5	1270	76	0.604	29
	1450	1		1260	75	0.306	29
	960	1		1260	74	0.204	29
	725	0		1250	73	0.155	29

SERIA C

PARAMETRY ZNAMIONOWE PRZEKŁADNI CZTEROSTOPNIOWYCH - WIELKOŚCI C03 - C04

P_m - Moc wejściowa [kW] N_2 - Prędkość obrotowa wyjściowa [obr/min]
 M_2 - Moment obrotowy wyjściowy [Nm] f_{ra} - Siła poprzeczna [kN]
 i - Przełożenie dokładne [:1]

PRZEKŁADNIE CZTEROSTOPNIOWE

Przełożenie	Wej. prędkość obrotowa N_1 [obr/min]	C0341						C0441					
		N_2 [obr/min]	i	M_2 [Nm]	η [%]	P_m [kW]	f_{ra} [kN]	N_2 [obr/min]	i	M_2 [Nm]	η [%]	P_m [kW]	f_{ra} [kN]
10 C	2900	3.02	960	150	70	0.068	2.78	3.02	960	208	71	0.093	5.26
	1450	1.51				0.034	2.78	1.51				0.046	5.26
	960	1.00				0.022	2.78	1.00				0.031	5.26
	720	0.75				0.017	2.78	0.75				0.023	5.26
11 C	2900	2.64	1097	150	70	0.059	2.78	2.64	1097	208	71	0.081	5.26
	1450	1.32				0.030	2.78	1.32				0.041	5.26
	960	0.88				0.020	2.78	0.88				0.027	5.26
	720	0.66				0.015	2.78	0.66				0.020	5.26
12 C	2900	2.38	1220	150	70	0.053	2.78	2.38	1220	208	71	0.073	5.26
	1450	1.19				0.027	2.78	1.19				0.036	5.26
	960	0.79				0.018	2.78	0.79				0.024	5.26
	720	0.59				0.013	2.78	0.59				0.018	5.26
14 C	2900	2.16	1345	150	70	0.048	2.78	2.16	1345	206	70	0.066	5.26
	1450	1.08				0.024	2.78	1.08				0.033	5.26
	960	0.71				0.016	2.78	0.71				0.022	5.26
	720	0.54				0.012	2.78	0.54				0.016	5.26
16 C	2900	1.77	1635	150	69	0.040	2.78	1.77	1635	192	70	0.051	5.26
	1450	0.89				0.020	2.78	0.89				0.025	5.26
	960	0.59				0.013	2.78	0.59				0.017	5.26
	720	0.44				0.010	2.78	0.44				0.013	5.26
10 C	2900	1.67	1735	150	70	0.038	2.78	1.67	1735	206	70	0.052	5.26
	1450	0.84				0.019	2.78	0.84				0.026	5.26
	960	0.55				0.012	2.78	0.55				0.017	5.26
	720	0.42				0.009	2.78	0.42				0.013	5.26
20 C	2900	1.51	1916	150	69	0.034	2.78	1.51	1916	192	70	0.043	5.26
	1450	0.76				0.017	2.78	0.76				0.022	5.26
	960	0.50				0.011	2.78	0.50				0.014	5.26
	720	0.38				0.009	2.78	0.38				0.011	5.26
22 C	2900	1.39	2081	150	70	0.031	2.78	1.39	2081	206	70	0.043	5.26
	1450	0.70				0.016	2.78	0.70				0.021	5.26
	960	0.46				0.010	2.78	0.46				0.014	5.26
	720	0.35				0.008	2.78	0.35				0.011	5.26
25 C	2900	1.20	2426	150	70	0.027	2.78	1.20	2426	206	70	0.037	5.26
	1450	0.60				0.013	2.78	0.60				0.018	5.26
	960	0.40				0.009	2.78	0.40				0.012	5.26
	720	0.30				0.007	2.78	0.30				0.009	5.26
28 C	2900	1.08	2679	150	69	0.025	2.78	1.08	2679	192	70	0.031	5.26
	1450	0.54				0.012	2.78	0.54				0.016	5.26
	960	0.36				0.008	2.78	0.36				0.010	5.26
	720	0.27				0.006	2.78	0.27				0.008	5.26
32 C	2900	0.89	3246	150	70	0.020	2.78	0.89	3246	206	70	0.028	5.26
	1450	0.45				0.010	2.78	0.45				0.014	5.26
	960	0.30				0.007	2.78	0.30				0.009	5.26
	720	0.22				0.005	2.78	0.22				0.007	5.26
36 C	2900	0.81	3585	150	69	0.018	2.78	0.81	3585	192	70	0.023	5.26
	1450	0.40				0.009	2.78	0.40				0.012	5.26
	960	0.27				0.006	2.78	0.27				0.008	5.26
	720	0.20				0.005	2.78	0.20				0.006	5.26
40 C	2900	0.71	4109	150	69	0.016	2.78	0.71	4109	192	70	0.020	5.26
	1450	0.35				0.008	2.78	0.35				0.010	5.26
	960	0.23				0.005	2.78	0.23				0.007	5.26
	720	0.18				0.004	2.78	0.18				0.005	5.26

SERIA C

PARAMETRY ZNAMIONOWE PRZEKŁADNI CZTEROSTOPNIOWYCH - WIELKOŚCI C03 - C04

P_m - Moc wejściowa [kW]
 M_2 - Moment obrotowy wyjściowy [Nm]
 i - Przełożenie dokładne [:1]

N_2 - Prędkość obrotowa wyjściowa [obr/min]
 f_{ra} - Siła poprzeczna [kN]

PRZEKŁADNIE CZTEROSTOPNIOWE

Przełożenie	Wej. prędkość obrotowa N_1 [obr/min]	C0341						C0441					
		N_2 [obr/min]	i	M_2 [Nm]	η [%]	P_m [kW]	f_{ra} [kN]	N_2 [obr/min]	i	M_2 [Nm]	η [%]	P_m [kW]	f_{ra} [kN]
4 5 C	2900	0.62	4670	150	69	0.014	2.78	0.62	4670	192	70	0.018	5.26
	1450	0.31				0.007	2.78	0.31				0.009	5.26
	960	0.21				0.005	2.78	0.21				0.006	5.26
	720	0.15				0.004	2.78	0.15				0.004	5.26
5 0 C	2900	0.58	4978	150	68	0.013	2.78	0.58	4978	278	69	0.025	5.26
	1450	0.29				0.007	2.78	0.29				0.012	5.26
	960	0.19				0.004	2.78	0.19				0.008	5.26
	720	0.14				0.003	2.78	0.14				0.006	5.26
5 6 C	2900	0.51	5658	150	68	0.012	2.78	0.51	5658	278	69	0.022	5.26
	1450	0.26				0.006	2.78	0.26				0.011	5.26
	960	0.17				0.004	2.78	0.17				0.007	5.26
	720	0.13				0.003	2.78	0.13				0.005	5.26
6 3 C	2900	0.45	6485	150	68	0.010	2.78	0.45	6485	278	69	0.019	5.26
	1450	0.22				0.005	2.78	0.22				0.009	5.26
	960	0.15				0.003	2.78	0.15				0.006	5.26
	720	0.11				0.003	2.78	0.11				0.005	5.26
7 1 C	2900	0.39	7370	150	68	0.009	2.78	0.39	7370	278	69	0.017	5.26
	1450	0.20				0.005	2.78	0.20				0.008	5.26
	960	0.13				0.003	2.78	0.13				0.005	5.26
	720	0.10				0.002	2.78	0.10				0.004	5.26
8 0 C	2900	0.37	7874	150	53	0.011	2.78	0.37	7874	278	54	0.020	5.26
	1450	0.18				0.005	2.78	0.18				0.010	5.26
	960	0.12				0.004	2.78	0.12				0.007	5.26
	720	0.09				0.003	2.78	0.09				0.005	5.26
9 0 C	2900	0.32	8949	150	53	0.010	2.78	0.32	8949	278	54	0.017	5.26
	1450	0.16				0.005	2.78	0.16				0.009	5.26
	960	0.11				0.003	2.78	0.11				0.006	5.26
	720	0.08				0.002	2.78	0.08				0.004	5.26
1 0 K	2900	0.31	9482	150	53	0.009	2.78	0.31	9482	190	53	0.011	5.26
	1450	0.15				0.005	2.78	0.15				0.006	5.26
	960	0.10				0.003	2.78	0.10				0.004	5.26
	720	0.08				0.002	2.78	0.08				0.003	5.26
1 1 K	2900	0.27	10869	150	53	0.008	2.78	0.27	10869	190	53	0.010	5.26
	1450	0.13				0.004	2.78	0.13				0.005	5.26
	960	0.09				0.003	2.78	0.09				0.003	5.26
	720	0.07				0.002	2.78	0.07				0.002	5.26
1 2 K	2900	0.23	12352	150	53	0.007	2.78	0.21	14038	183	53	0.007	5.26
	1450	0.12				0.004	2.78	0.10				0.004	5.26
	960	0.08				0.002	2.78	0.07				0.002	5.26
	720	0.06				0.002	2.78	0.05				0.002	5.26
1 4 K	2900	0.21	14038	150	150	0.002	2.78	0.21	14038	183	53	0.007	5.26
	1450	0.10				0.001	2.78	0.10				0.004	5.26
	960	0.07				0.001	2.78	0.07				0.002	5.26
	720	0.05				0.001	2.78	0.05				0.002	5.26

SERIA C

PARAMETRY ZNAMIONOWE PRZEKŁADNI CZTEROSTOPNIOWYCH - WIELKOŚCI C05 - C06

P_m - Moc wejściowa [kW] N_2 - Prędkość obrotowa wyjściowa [obr/min]
 M_2 - Moment obrotowy wyjściowy [Nm] f_{ra} - Siła poprzeczna [kN]
 i - Przełożenie dokładne [: 1]

PRZEKŁADNIE CZTEROSTOPNIOWE

Przełożenie	Wej. prędkość obrotowa N_1 [obr/min]	C0541					C0641						
		N_2 [obr/min]	i	M_2 [Nm]	η [%]	P_m [kW]	f_{ra} [kN]	N_2 [obr/min]	i	M_2 [Nm]	η [%]	P_m [kW]	f_{ra} [kN]
10 C	2900	3.07	945	406	73	0.179	7.41	2.84	1022	766	77	0.296	11.50
	1450	1.53				0.089	7.41	1.42				0.148	11.50
	960	1.02				0.059	7.41	0.94				0.098	11.50
	720	0.76				0.044	7.41	0.70				0.073	11.50
11 C	2900	2.69	1080	406	73	0.156	7.41	2.61	1111	766	77	0.272	11.50
	1450	1.34				0.078	7.41	1.31				0.136	11.50
	960	0.89				0.052	7.41	0.86				0.090	11.50
	720	0.67				0.039	7.41	0.65				0.068	11.50
12 C	2900	2.41	1201	406	73	0.141	7.41	2.23	1300	766	77	0.232	11.50
	1450	1.21				0.070	7.41	1.12				0.116	11.50
	960	0.80				0.047	7.41	0.74				0.077	11.50
	720	0.60				0.035	7.41	0.55				0.058	11.50
14 C	2900	2.19	1324	406	73	0.128	7.41	1.94	1495	766	77	0.202	11.50
	1450	1.10				0.064	7.41	0.97				0.101	11.50
	960	0.73				0.042	7.41	0.64				0.067	11.50
	720	0.54				0.032	7.41	0.48				0.050	11.50
16 C	2900	1.77	1642	404	72	0.104	7.41	1.78	1625	766	77	0.186	11.50
	1450	0.88				0.052	7.41	0.89				0.093	11.50
	960	0.58				0.034	7.41	0.59				0.062	11.50
	720	0.44				0.026	7.41	0.44				0.046	11.50
10 C	2900	1.70	1707	406	73	0.099	7.41	1.63	1780	766	76	0.172	11.50
	1450	0.85				0.049	7.41	0.81				0.086	11.50
	960	0.56				0.033	7.41	0.54				0.057	11.50
	720	0.42				0.025	7.41	0.40				0.043	11.50
20 C	2900	1.51	1924	404	72	0.089	7.41	1.49	1951	766	77	0.155	11.50
	1450	0.75				0.044	7.41	0.74				0.077	11.50
	960	0.50				0.029	7.41	0.49				0.051	11.50
	720	0.37				0.022	7.41	0.37				0.038	11.50
22 C	2900	1.42	2048	406	73	0.082	7.41	1.24	2342	766	77	0.129	11.50
	1450	0.71				0.041	7.41	0.62				0.065	11.50
	960	0.47				0.027	7.41	0.41				0.043	11.50
	720	0.35				0.020	7.41	0.31				0.032	11.50
25 C	2900	1.21	2387	406	73	0.071	7.41	1.10	2638	766	77	0.114	11.50
	1450	0.61				0.035	7.41	0.55				0.057	11.50
	960	0.40				0.023	7.41	0.36				0.038	11.50
	720	0.30				0.018	7.41	0.27				0.028	11.50
28 C	2900	1.08	2690	404	72	0.063	7.41	1.00	2889	766	76	0.106	11.50
	1450	0.54				0.032	7.41	0.50				0.053	11.50
	960	0.36				0.021	7.41	0.33				0.035	11.50
	720	0.27				0.016	7.41	0.25				0.026	11.50
32 C	2900	0.91	3195	406	73	0.053	7.41	0.95	3067	766	77	0.098	11.50
	1450	0.45				0.026	7.41	0.47				0.049	11.50
	960	0.30				0.018	7.41	0.31				0.033	11.50
	720	0.23				0.013	7.41	0.23				0.024	11.50
36 C	2900	0.81	3599	404	72	0.047	7.41	0.86	3359	766	76	0.091	11.50
	1450	0.40				0.024	7.41	0.43				0.046	11.50
	960	0.27				0.016	7.41	0.29				0.030	11.50
	720	0.20				0.012	7.41	0.21				0.023	11.50
40 C	2900	0.70	4126	404	72	0.041	7.41	0.76	3812	766	76	0.080	11.50
	1450	0.35				0.021	7.41	0.38				0.040	11.50
	960	0.23				0.014	7.41	0.25				0.027	11.50
	720	0.17				0.010	7.41	0.19				0.020	11.50

SERIA C

PARAMETRY ZNAMIONOWE PRZEKŁADNI CZTEROSTOPNIOWYCH - WIELKOŚCI C05 - C06

P_m - Moc wejściowa [kW]
 M_2 - Moment obrotowy wyjściowy [Nm]
 i - Przełożenie dokładne [: 1]

N_2 - Prędkość obrotowa wyjściowa [obr/min]
 f_{ra} - Siła poprzeczna [kN]

PRZEKŁADNIE CZTEROSTOPNIOWE

Przełożenie	Wej. prędkość obrotowa N_1 [obr/min]	C0541						C0641					
		N_2 [obr/min]	i	M_2 [Nm]	η [%]	P_m [kW]	f_{ra} [kN]	N_2 [obr/min]	i	M_2 [Nm]	η [%]	P_m [kW]	f_{ra} [kN]
4 5 C	2900	0.62	4689	404	72	0.036	7.41	0.67	4334	766	76	0.071	11.50
	1450	0.31				0.018	7.41	0.33				0.035	11.50
	960	0.20				0.012	7.41	0.22				0.023	11.50
	720	0.15				0.009	7.41	0.17				0.018	11.50
5 0 C	2900	0.61	4778	393	71	0.035	7.41	0.56	5145	766	76	0.059	11.50
	1450	0.30				0.018	7.41	0.28				0.030	11.50
	960	0.20				0.012	7.41	0.19				0.020	11.50
	720	0.15				0.009	7.41	0.14				0.015	11.50
5 6 C	2900	0.54	5399	386	71	0.031	7.41	0.49	5920	766	76	0.052	11.50
	1450	0.27				0.015	7.41	0.24				0.026	11.50
	960	0.18				0.010	7.41	0.16				0.017	11.50
	720	0.13				0.008	7.41	0.12				0.013	11.50
6 3 C	2900	0.47	6189	386	71	0.027	7.41	0.44	6639	766	76	0.046	11.50
	1450	0.23				0.013	7.41	0.22				0.023	11.50
	960	0.16				0.009	7.41	0.14				0.015	11.50
	720	0.12				0.007	7.41	0.11				0.011	11.50
7 1 C	2900	0.41	7033	386	71	0.024	7.41	0.39	7378	766	58	0.054	11.50
	1450	0.21				0.012	7.41	0.20				0.027	11.50
	960	0.14				0.008	7.41	0.13				0.018	11.50
	720	0.10				0.006	7.41	0.10				0.013	11.50
8 0 C	2900	0.36	7985	482	55	0.033	7.41	0.35	8388	766	58	0.048	11.50
	1450	0.18				0.017	7.41	0.17				0.024	11.50
	960	0.12				0.011	7.41	0.11				0.016	11.50
	720	0.09				0.008	7.41	0.09				0.012	11.50
9 0 C	2900	0.32	9075	482	55	0.029	7.41	0.33	8879	766	57	0.046	11.50
	1450	0.16				0.015	7.41	0.16				0.023	11.50
	960	0.11				0.010	7.41	0.11				0.015	11.50
	720	0.08				0.007	7.41	0.08				0.011	11.50
1 0 K	2900	0.32	9192	482	54	0.029	7.41	0.29	10078	766	57	0.040	11.50
	1450	0.16				0.015	7.41	0.14				0.020	11.50
	960	0.10				0.010	7.41	0.10				0.013	11.50
	720	0.08				0.007	7.41	0.07				0.010	11.50
1 1 K	2900	0.28	10536	482	54	0.026	7.41	0.29	10078	766	57	0.040	11.50
	1450	0.14				0.013	7.41	0.14				0.020	11.50
	960	0.09				0.009	7.41	0.10				0.013	11.50
	720	0.07				0.006	7.41	0.07				0.010	11.50
1 2 K	2900	0.24	11974	482	54	0.023	7.41	0.23	12849	766	56	0.032	11.50
	1450	0.12				0.011	7.41	0.11				0.016	11.50
	960	0.08				0.007	7.41	0.07				0.011	11.50
	720	0.06				0.006	7.41	0.06				0.008	11.50
1 4 K	2900	0.21	13613	482	54	0.020	7.41	-	-	-	-	-	-
	1450	0.11				0.010	7.41	-				-	-
	960	0.07				0.007	7.41	-				-	-
	720	0.05				0.005	7.41	-				-	-

SERIA C

PARAMETRY ZNAMIONOWE PRZEKŁADNI CZTEROSTOPNIOWYCH - WIELKOŚĆ C07

P_m - Moc wejściowa [kW]
 M_2 - Moment obrotowy wyjściowy [Nm]
 i - Przełożenie dokładne [:1]

N_2 - Prędkość obrotowa wyjściowa [obr/min]
 f_{ra} - Siła poprzeczna [kN]

PRZEKŁADNIE CZTEROSTOPNIOWE

Przełożenie	Wej. prędkość obrotowa N_1 [obr/min]	C0741					
		N_2 [obr/min]	i	M_2 [Nm]	η [%]	P_m [kW]	f_{ra} [kN]
1 0 C	2900	2.87	1009	1340	81	0.498	26.9
	1450	1.44				0.249	26.9
	960	0.95				0.165	26.9
	720	0.71				0.124	26.9
1 1 C	2900	2.64	1097	1340	81	0.458	26.9
	1450	1.32				0.229	26.9
	960	0.87				0.152	26.9
	720	0.66				0.114	26.9
1 2 C	2900	2.39	1213	1340	80	0.419	26.9
	1450	1.20				0.210	26.9
	960	0.79				0.139	26.9
	720	0.59				0.104	26.9
1 4 C	2900	2.08	1396	1340	80	0.364	26.9
	1450	1.04				0.182	26.9
	960	0.69				0.121	26.9
	720	0.52				0.090	26.9
1 6 C	2900	1.91	1517	1340	80	0.335	26.9
	1450	0.96				0.168	26.9
	960	0.63				0.111	26.9
	720	0.47				0.083	26.9
1 0 C	2900	1.75	1662	1340	80	0.306	26.9
	1450	0.87				0.153	26.9
	960	0.58				0.101	26.9
	720	0.43				0.076	26.9
2 0 C	2900	1.45	1995	1340	80	0.255	26.9
	1450	0.73				0.128	26.9
	960	0.48				0.084	26.9
	720	0.36				0.063	26.9
2 2 C	2900	1.33	2186	1340	80	0.233	26.9
	1450	0.66				0.116	26.9
	960	0.44				0.077	26.9
	720	0.33				0.058	26.9
2 5 C	2900	1.18	2463	1340	80	0.207	26.9
	1450	0.59				0.103	26.9
	960	0.39				0.068	26.9
	720	0.29				0.051	26.9
2 8 C	2900	1.01	2863	1340	80	0.178	26.9
	1450	0.51				0.089	26.9
	960	0.34				0.059	26.9
	720	0.25				0.044	26.9
3 2 C	2900	0.92	3135	1340	80	0.162	26.9
	1450	0.46				0.081	26.9
	960	0.31				0.054	26.9
	720	0.23				0.040	26.9
3 6 C	2900	0.81	3559	1340	80	0.143	26.9
	1450	0.41				0.071	26.9
	960	0.27				0.047	26.9
	720	0.20				0.035	26.9
4 0 C	2900	0.72	4046	1340	80	0.126	26.9
	1450	0.36				0.063	26.9
	960	0.24				0.042	26.9
	720	0.18				0.031	26.9

SERIA C

PARAMETRY ZNAMIONOWE PRZEKŁADNI CZTEROSTOPNIOWYCH - WIELKOŚĆ C07

P_m - Moc wejściowa [kW]
 M_2 - Moment obrotowy wyjściowy [Nm]
 i - Przełożenie dokładne [:1]

N_2 - Prędkość obrotowa wyjściowa [obr/min]
 f_{ra} - Siła poprzeczna [kN]

PRZEKŁADNIE CZTEROSTOPNIOWE

Przełożenie	Wej. prędkość obrotowa N_1 [obr/min]	C0741					
		N_2 [obr/min]	i	M_2 [Nm]	η [%]	P_m [kW]	f_{ra} [kN]
4 5 C	2900	0.67	4329	1340	80	0.118	26.9
	1450	0.33				0.059	26.9
	960	0.22				0.039	26.9
	720	0.17				0.029	26.9
5 0 C	2900	0.59	4913	1270	78	0.101	26.9
	1450	0.30				0.050	26.9
	960	0.20				0.033	26.9
	720	0.15				0.025	26.9
5 6 C	2900	0.52	5585	1270	78	0.089	26.9
	1450	0.26				0.044	26.9
	960	0.17				0.029	26.9
	720	0.13				0.022	26.9
6 3 C	2900	0.47	6206	1140	78	0.072	26.9
	1450	0.23				0.036	26.9
	960	0.15				0.024	26.9
	720	0.12				0.018	26.9
7 1 C	2900	0.41	7117	1140	72	0.068	26.9
	1450	0.20				0.034	26.9
	960	0.13				0.022	26.9
	720	0.10				0.017	26.9
8 0 C	2900	0.36	8091	1140	72	0.059	26.9
	1450	0.18				0.030	26.9
	960	0.12				0.020	26.9
	720	0.09				0.015	26.9
9 0 C	2900	0.33	8657	1200	71	0.059	26.9
	1450	0.17				0.030	26.9
	960	0.11				0.020	26.9
	720	0.08				0.015	26.9
1 0 K	2900	0.30	9826	1200	71	0.052	26.9
	1450	0.15				0.026	26.9
	960	0.10				0.017	26.9
	720	0.07				0.013	26.9
1 1 K	2900	0.26	11171	1200	71	0.046	26.9
	1450	0.13				0.023	26.9
	960	0.09				0.015	26.9
	720	0.06				0.011	26.9
1 2 K	2900	0.23	12412	1220	71	0.042	26.9
	1450	0.12				0.021	26.9
	960	0.08				0.014	26.9
	720	0.06				0.010	26.9
1 4 K	2900	-	-	-	-	-	-
	1450	-				-	-
	960	-				-	-
	720	-				-	-

DANE PARAMETRY ZNAMIONOWE PRZEKŁADNI CZTEROSTOPNIOWYCH- WIELKOŚCI C08-C09

P_m - Moc wejściowa [kW]
 M_2 - Moment obrotowy wyjściowy [Nm]
 i - Przełożenie dokładne [1]

N_2 - Prędkość obrotowa wyjściowa [obr/min]
 f_{ra} - Siła poprzeczna [kN]

PRZEKŁADNIE CZTEROSTOPNIOWE

Przełożenie	Wej. prędkość obrotowa N_1 [obr/min]	C0841						C0941					
		N_2 [obr/min]	i	M_2 [Nm]	η [%]	P_m [kW]	f_{ra} [kN]	N_2 [obr/min]	i	M_2 [Nm]	η [%]	P_m [kW]	f_{ra} [kN]
160	2900	18.54	156	2600	81	6.230	41.7	18.16	160	4800	82	11.084	53.2
	1450	9.27				3.115	41.7	9.08				5.542	53.2
	960	6.14				2.062	41.7	6.01				3.669	53.2
	720	4.60				1.547	41.7	4.51				2.752	53.2
180	2900	16.42	177	2600	81	5.519	41.7	16.35	177	4850	82	10.081	53.2
	1450	8.21				2.760	41.7	8.17				5.040	53.2
	960	5.44				1.827	41.7	5.41				3.337	53.2
	720	4.08				1.370	41.7	4.06				2.503	53.2
212	2900	13.18	220	2600	81	4.431	41.7	12.92	225	4800	82	7.884	53.2
	1450	6.59				2.216	41.7	6.46				3.942	53.2
	960	4.36				1.467	41.7	4.28				2.610	53.2
	720	3.27				1.100	41.7	3.21				1.957	53.2
250	2900	11.68	248	2600	81	3.926	41.7	11.63	249	4850	82	7.170	53.2
	1450	5.84				1.963	41.7	5.81				3.585	53.2
	960	3.87				1.300	41.7	3.85				2.374	53.2
	720	2.90				0.975	41.7	2.89				1.780	53.2
280	2900	10.48	277	2600	81	3.522	41.7	10.27	282	4800	82	6.267	53.2
	1450	5.24				1.761	41.7	5.13				3.133	53.2
	960	3.47				1.166	41.7	3.40				2.074	53.2
	720	2.60				0.874	41.7	2.55				1.556	53.2
320	2900	9.28	312	2600	81	3.120	41.7	9.24	314	4850	82	5.710	53.2
	1450	4.64				1.560	41.7	4.62				2.855	53.2
	960	3.07				1.033	41.7	3.06				1.890	53.2
	720	2.30				0.775	41.7	2.29				1.418	53.2
360	2900	8.25	351	2600	81	2.774	41.7	8.08	359	4800	82	4.935	53.2
	1450	4.13				1.387	41.7	4.04				2.467	53.2
	960	2.73				0.918	41.7	2.68				1.634	53.2
	720	2.05				0.689	41.7	2.01				1.225	53.2
400	2900	7.28	398	2600	81	2.447	41.7	7.13	407	4800	82	4.353	53.2
	1450	3.64				1.223	41.7	3.57				2.176	53.2
	960	2.41				0.810	41.7	2.36				1.441	53.2
	720	1.81				0.607	41.7	1.77				1.081	53.2
450	2900	6.45	450	2600	81	2.168	41.7	6.42	452	4850	82	3.966	53.2
	1450	3.22				1.084	41.7	3.21				1.983	53.2
	960	2.13				0.718	41.7	2.12				1.313	53.2
	720	1.60				0.538	41.7	1.59				0.985	53.2
500	2900	6.10	475	2600	81	2.051	41.7	5.98	485	4800	82	3.650	53.2
	1450	3.05				1.026	41.7	2.99				1.825	53.2
	960	2.02				0.679	41.7	1.98				1.208	53.2
	720	1.52				0.509	41.7	1.48				0.906	53.2
560	2900	5.30	547	2600	81	1.782	41.7	5.19	558	4800	82	3.170	53.2
	1450	2.65				#REF!	41.7	2.60				1.585	53.2
	960	1.75				0.590	41.7	1.72				1.049	53.2
	720	1.32				0.442	41.7	1.29				0.787	53.2
630	2900	4.56	636	2600	81	1.532	41.7	4.47	649	4800	82	2.725	53.2
	1450	2.28				0.766	41.7	2.23				1.363	53.2
	960	1.51				0.507	41.7	1.48				0.902	53.2
	720	1.13				0.380	41.7	1.11				0.677	53.2
710	2900	4.07	712	2600	81	1.369	41.7	3.99	727	4800	82	2.436	53.2
	1450	2.04				0.685	41.7	2.00				1.218	53.2
	960	1.35				0.453	41.7	1.32				0.806	53.2
	720	1.01				0.340	41.7	0.99				0.605	53.2
800	2900	3.82	759	2600	81	1.285	41.7	3.74	774	4800	82	2.286	53.2
	1450	1.91				0.642	41.7	1.87				1.143	53.2
	960	1.27				0.425	41.7	1.24				0.757	53.2
	720	0.95				0.319	41.7	0.93				0.567	53.2
900	2900	3.22	899	2600	81	1.084	41.7	3.16	918	4800	82	1.928	53.2
	1450	1.61				0.542	41.7	1.58				0.964	53.2
	960	1.07				0.359	41.7	1.05				0.638	53.2
	720	0.80				0.269	41.7	0.78				0.479	53.2
10C	2900	3.02	960	2600	81	1.015	41.7	2.96	980	4800	82	1.806	53.2
	1450	1.51				0.508	41.7	1.48				0.903	53.2
	960	1.00				0.336	41.7	0.98				0.598	53.2
	720	0.75				0.252	41.7	0.73				0.448	53.2
11C	2900	2.68	1084	2600	81	0.899	41.7	2.66	1089	4850	80	1.689	53.2
	1450	1.34				0.450	41.7	1.33				0.845	53.2
	960	0.89				0.298	41.7	0.88				0.559	53.2
	720	0.66				0.223	41.7	0.66				0.419	53.2
12C	2900	2.43	1191	2600	81	0.818	41.7	2.38	1216	4800	82	1.456	53.2
	1450	1.22				0.409	41.7	1.19				0.728	53.2
	960	0.81				0.271	41.7	0.79				0.482	53.2
	720	0.60				0.203	41.7	0.59				0.361	53.2
14C	2900	2.06	1405	2600	81	0.694	41.7	2.02	1434	4800	82	1.234	53.2
	1450	1.03				0.347	41.7	1.01				0.617	53.2
	960	0.68				0.230	41.7	0.67				0.409	53.2
	720	0.51				0.172	41.7	0.50				0.306	53.2
16C	2900	1.89	1532	2800	80	0.694	41.7	1.89	1538	5000	81	1.215	53.2
	1450	0.95				0.347	41.7	0.94				0.607	53.2
	960	0.63				0.230	41.7	0.62				0.402	53.2
	720	0.47				0.172	41.7	0.47				0.302	53.2

SERIA C

PARAMETRY ZNAMIONOWE PRZEKŁADNI CZTEROSTOPNIOWYCH - WIELKOŚCI C08 - C09

P_m - Moc wejściowa [kW] N_2 - Prędkość obrotowa wyjściowa [obr/min]
 M_2 - Moment obrotowy wyjściowy [Nm] f_{ra} - Siła poprzeczna [kN]
 i - Przełożenie dokładne [: 1]

PRZEKŁADNIE CZTEROSTOPNIOWE

Przełożenie	Wej. prędkość obrotowa N_1 [obr/min]	C0841						C0941					
		N_2 [obr/min]	i	M_2 [Nm]	η [%]	P_m [kW]	f_{ra} [kN]	N_2 [obr/min]	i	M_2 [Nm]	η [%]	P_m [kW]	f_{ra} [kN]
1 8 C	2900	1.53	1901	2800	80	0.559	41.70	1.52	1908	5000	81	0.979	53.2
	1450	0.76				0.280		0.76				0.490	53.2
	960	0.50				0.185		0.50				0.324	53.2
	720	0.38				0.139		0.38				0.243	53.2
2 0 C	2900	1.39	2088	2800	79	0.515	41.70	1.38	2107	5000	81	0.891	53.2
	1450	0.69				0.258		0.69				0.445	53.2
	960	0.46				0.171		0.46				0.295	53.2
	720	0.34				0.128		0.34				0.221	53.2
2 2 C	2900	1.29	2242	2800	80	0.474	41.70	1.29	2250	5000	81	0.834	53.2
	1450	0.65				0.237		0.64				0.417	53.2
	960	0.43				0.157		0.43				0.276	53.2
	720	0.32				0.118		0.32				0.207	53.2
2 5 C	2900	1.18	2463	2800	79	0.437	41.70	1.17	2484	5000	81	0.752	53.2
	1450	0.59				0.219		0.58				0.376	53.2
	960	0.39				0.145		0.39				0.249	53.2
	720	0.29				0.109		0.29				0.187	53.2
2 8 C	2900	1.08	2697	2800	79	0.399	41.70	1.07	2720	5000	81	0.690	53.2
	1450	0.54				0.200		0.53				0.345	53.2
	960	0.36				0.132		0.35				0.228	53.2
	720	0.27				0.099		0.26				0.171	53.2
3 2 C	2900	0.88	3305	2800	79	0.326	41.70	0.87	3334	5000	81	0.563	53.2
	1450	0.44				0.163		0.43				0.281	53.2
	960	0.29				0.108		0.29				0.186	53.2
	720	0.22				0.081		0.22				0.140	53.2
3 6 C	2900	0.77	3761	2800	80	0.283	41.70	0.77	3775	5000	81	0.495	53.2
	1450	0.39				0.141		0.38				0.247	53.2
	960	0.26				0.094		0.25				0.164	53.2
	720	0.19				0.070		0.19				0.123	53.2
4 0 C	2900	0.70	4131	2800	79	0.261	41.70	0.70	4167	5000	81	0.450	53.2
	1450	0.35				0.130		0.35				0.225	53.2
	960	0.23				0.086		0.23				0.149	53.2
	720	0.17				0.065		0.17				0.112	53.2
4 5 C	2900	0.66	4423	2800	78	0.246	41.70	0.63	4586	5000	80	0.414	53.2
	1450	0.33				0.123		0.32				0.207	53.2
	960	0.22				0.082		0.21				0.137	53.2
	720	0.16				0.061		0.16				0.103	53.2
5 0 C	2900	0.59	4929	2800	78	0.221	41.70	0.57	5112	5000	80	0.371	53.2
	1450	0.29				0.111		0.28				0.186	53.2
	960	0.19				0.073		0.19				0.123	53.2
	720	0.15				0.055		0.14				0.092	53.2
5 6 C	2900	0.52	5528	2800	78	0.197	41.70	0.51	5733	5000	80	0.331	53.2
	1450	0.26				0.099		0.25				0.165	53.2
	960	0.17				0.065		0.17				0.110	53.2
	720	0.13				0.049		0.13				0.082	53.2
6 3 C	2900	0.46	6366	2800	78	0.171	41.70	0.45	6447	5000	79	0.296	53.2
	1450	0.23				0.086		0.22				0.148	53.2
	960	0.15				0.057		0.15				0.098	53.2
	720	0.11				0.043		0.11				0.074	53.2
7 1 C	2900	0.43	6707	2310	73	0.143	41.70	0.41	7041	5580	75	0.321	53.2
	1450	0.22				0.072		0.21				0.161	53.2
	960	0.14				0.047		0.14				0.106	53.2
	720	0.11				0.036		0.10				0.080	53.2
8 0 C	2900	0.35	8262	2350	73	0.118	41.70	0.37	7897	5580	75	0.287	53.2
	1450	0.18				0.059		0.18				0.143	53.2
	960	0.12				0.039		0.12				0.095	53.2
	720	0.09				0.029		0.09				0.071	53.2
9 0 C	2900	0.33	8845	2470	72	0.118	41.70	0.33	8718	5580	75	0.260	53.2
	1450	0.16				0.059		0.17				0.130	53.2
	960	0.11				0.039		0.11				0.086	53.2
	720	0.08				0.029		0.08				0.065	53.2
1 0 K	2900	0.29	9859	2470	72	0.106	41.70	0.30	9594	5580	73	0.241	53.2
	1450	0.15				0.053		0.15				0.121	53.2
	960	0.10				0.035		0.10				0.080	53.2
	720	0.07				0.026		0.08				0.060	53.2
1 1 K	2900	0.26	11057	2470	72	0.094	41.70	0.27	10693	5580	73	0.216	53.2
	1450	0.13				0.047		0.14				0.108	53.2
	960	0.09				0.031		0.09				0.072	53.2
	720	0.07				0.023		0.07				0.054	53.2
1 2 K	2900	0.23	12732	2530	72	0.084	41.70	0.24	11993	5580	73	0.193	53.2
	1450	0.11				0.042		0.12				0.096	53.2
	960	0.08				0.028		0.08				0.064	53.2
	720	0.06				0.021		0.06				0.048	53.2
1 4 K	2900	-	-	-	-	-	-	0.22	13485	5580	73	0.173	53.2
	1450	-				-		0.11				0.086	53.2
	960	-				-		0.07				0.057	53.2
	720	-				-		0.05				0.043	53.2

SERIA C

PARAMETRY ZNAMIONOWE PRZEKŁADNI CZTEROSTOPNIOWYCH - WIELKOŚĆ C10

P_m - Moc wejściowa [kW]
 M_2 - Moment obrotowy wyjściowy [Nm]
 i - Przełożenie dokładne [:1]

N_2 - Prędkość obrotowa wyjściowa [obr/]
 f_{ra} - Siła poprzeczna [kN]

PRZEKŁADNIE CZTEROSTOPNIOWE

Przełożenie	Wej. prędkość obrotowa N_1 [obr/min]	C1041					
		N_2 [obr/min]	i	M_2 [Nm]	η [%]	P_m [kW]	f_{ra} [kN]
1 6 0	2900	18.06	161	8330	83	19.025	87.2
	1450	9.03				9.512	87.2
	960	5.98				6.298	87.2
	720	4.48				4.723	87.2
1 8 0	2900	16.25	178	8150	83	16.750	87.2
	1450	8.13				8.375	87.2
	960	5.38				5.545	87.2
	720	4.04				4.159	87.2
2 1 2	2900	13.04	222	8330	83	13.736	87.2
	1450	6.52				6.868	87.2
	960	4.32				4.547	87.2
	720	3.24				3.410	87.2
2 5 0	2900	11.74	247	8150	83	12.094	87.2
	1450	5.87				6.047	87.2
	960	3.88				4.004	87.2
	720	2.91				3.003	87.2
2 8 0	2900	10.56	275	8330	83	11.121	87.2
	1450	5.28				5.560	87.2
	960	3.50				3.681	87.2
	720	2.62				2.761	87.2
3 2 0	2900	9.50	305	8150	83	9.792	87.2
	1450	4.75				4.896	87.2
	960	3.15				3.241	87.2
	720	2.36				2.431	87.2
3 6 0	2900	8.08	359	8330	83	8.514	87.2
	1450	4.04				4.257	87.2
	960	2.68				2.819	87.2
	720	2.01				2.114	87.2
4 0 0	2900	7.11	408	8330	83	7.489	87.2
	1450	3.55				3.744	87.2
	960	2.35				2.479	87.2
	720	1.77				1.859	87.2
4 5 0	2900	6.40	453	8150	83	6.593	87.2
	1450	3.20				3.297	87.2
	960	2.12				2.183	87.2
	720	1.59				1.637	87.2
5 0 0	2900	5.85	495	8330	83	6.167	87.2
	1450	2.93				3.084	87.2
	960	1.94				2.042	87.2
	720	1.45				1.531	87.2
5 6 0	2900	5.32	545	8330	83	5.606	87.2
	1450	2.66				2.803	87.2
	960	1.76				1.856	87.2
	720	1.32				1.392	87.2
6 3 0	2900	4.63	626	8330	83	4.879	87.2
	1450	2.32				2.440	87.2
	960	1.53				1.615	87.2
	720	1.15				1.211	87.2
7 1 0	2900	4.08	710	8330	83	4.303	87.2
	1450	2.04				2.151	87.2
	960	1.35				1.424	87.2
	720	1.01				1.068	87.2
8 0 0	900	3.70	783	8330	83	3.901	87.2
	1450	1.85				1.950	87.2
	960	1.23				1.291	87.2
	720	0.92				0.968	87.2
9 0 0	2900	3.23	897	8330	83	3.406	87.2
	1450	1.62				1.703	87.2
	960	1.07				1.128	87.2
	720	0.80				0.846	87.2
1 0 C	2900	2.86	1014	8330	83	3.013	87.2
	1450	1.43				1.506	87.2
	960	0.95				0.997	87.2
	720	0.71				0.748	87.2
1 1 C	2900	2.57	1127	8150	83	2.653	87.2
	1450	1.29				1.326	87.2
	960	0.85				0.878	87.2
	720	0.64				0.659	87.2
1 2 C	2900	2.47	1176	8330	83	2.598	87.2
	1450	1.23				1.299	87.2
	960	0.82				0.860	87.2
	720	0.61				0.645	87.2
1 4 C	2900	2.07	1402	8330	83	2.179	87.2
	1450	1.03				1.089	87.2
	960	0.68				0.721	87.2
	720	0.51				0.541	87.2
1 6 C	2900	1.80	1607	8420	82	1.943	87.2
	1450	0.90				0.972	87.2
	960	0.60				0.643	87.2
	720	0.45				0.482	87.2

SERIA C

PARAMETRY ZNAMIONOWE PRZEKŁADNI CZTEROSTOPNIOWYCH - WIELKOŚĆ C10

P_m - Moc wejściowa [kW]
 M_2 - Moment obrotowy wyjściowy [Nm]
 i - Przełożenie dokładne [:1]

N_2 - Prędkość obrotowa wyjściowa [obr/min]
 f_{ra} - Siła poprzeczna [kN]

PRZEKŁADNIE CZTEROSTOPNIOWE

Przełożenie	Wej.prędkość obrotowa N_1 obrotowa N_1 [obr/min]		C1041				
	N_2 [obr/min]	i	M_2 [Nm]	η [%]	P_m [kW]	f_{ra} [kN]	
1 8 C	2900	1.56	1863	8420	82	1.676	87.2
	1450	0.78				0.838	87.2
	960	0.52				0.555	87.2
	720	0.39				0.416	87.2
2 0 C	2900	1.35	2146	8440	82	1.458	87.2
	1450	0.68				0.729	87.2
	960	0.45				0.483	87.2
	720	0.34				0.362	87.2
2 2 C	2900	1.31	2222	8420	82	1.405	87.2
	1450	0.65				0.703	87.2
	960	0.43				0.465	87.2
	720	0.32				0.349	87.2
2 5 C	2900	1.13	2560	8440	82	1.222	87.2
	1450	0.57				0.611	87.2
	960	0.37				0.405	87.2
	720	0.28				0.303	87.2
2 8 C	2900	1.03	2804	8440	82	1.116	87.2
	1450	0.52				0.558	87.2
	960	0.34				0.370	87.2
	720	0.26				0.277	87.2
3 2 C	2900	0.86	3364	8440	82	0.930	87.2
	1450	0.43				0.465	87.2
	960	0.29				0.308	87.2
	720	0.21				0.231	87.2
3 6 C	2900	0.78	3733	8420	82	0.836	87.2
	1450	0.39				0.418	87.2
	960	0.26				0.277	87.2
	720	0.19				0.208	87.2
4 0 C	2900	0.67	4301	8440	82	0.728	87.2
	1450	0.34				0.364	87.2
	960	0.22				0.241	87.2
	720	0.17				0.181	87.2
4 5 C	2900	0.64	4550	8650	81	0.713	87.2
	1450	0.32				0.356	87.2
	960	0.21				0.236	87.2
	720	0.16				0.177	87.2
5 0 C	2900	0.55	5235	8650	81	0.620	87.2
	1450	0.28				0.310	87.2
	960	0.18				0.205	87.2
	720	0.14				0.154	87.2
5 6 C	2900	0.50	5817	8650	81	0.558	87.2
	1450	0.25				0.279	87.2
	960	0.17				0.185	87.2
	720	0.12				0.138	87.2
6 3 C	2900	0.46	6249	7980	81	0.479	87.2
	1450	0.23				0.239	87.2
	960	0.15				0.158	87.2
	720	0.12				0.119	87.2
7 1 C	2900	0.41	7027	8700	77	0.486	87.2
	1450	0.21				0.243	87.2
	960	0.14				0.161	87.2
	720	0.10				0.121	87.2
8 0 C	2900	0.37	7808	8700	77	0.437	87.2
	1450	0.19				0.219	87.2
	960	0.12				0.145	87.2
	720	0.09				0.109	87.2
9 0 C	2900	0.32	8996	8690	76	0.384	87.2
	1450	0.16				0.192	87.2
	960	0.11				0.127	87.2
	720	0.08				0.095	87.2
1 0 K	2900	0.30	9518	8670	76	0.366	87.2
	1450	0.15				0.183	87.2
	960	0.10				0.121	87.2
	720	0.08				0.091	87.2
1 1 K	2900	0.26	10951	8670	76	0.318	87.2
	1450	0.13				0.159	87.2
	960	0.09				0.105	87.2
	720	0.07				0.079	87.2
1 2 K	2900	0.24	12167	8670	76	0.286	87.2
	1450	0.12				0.143	87.2
	960	0.08				0.095	87.2
	720	0.06				0.071	87.2
1 4 K	2900	0.22	13072	8670	76	0.267	87.2
	1450	0.11				0.133	87.2
	960	0.07				0.088	87.2
	720	0.06				0.066	87.2

SERIA C

WYMIARY - PRZEKŁADNIE DWUSTOPNIOWE

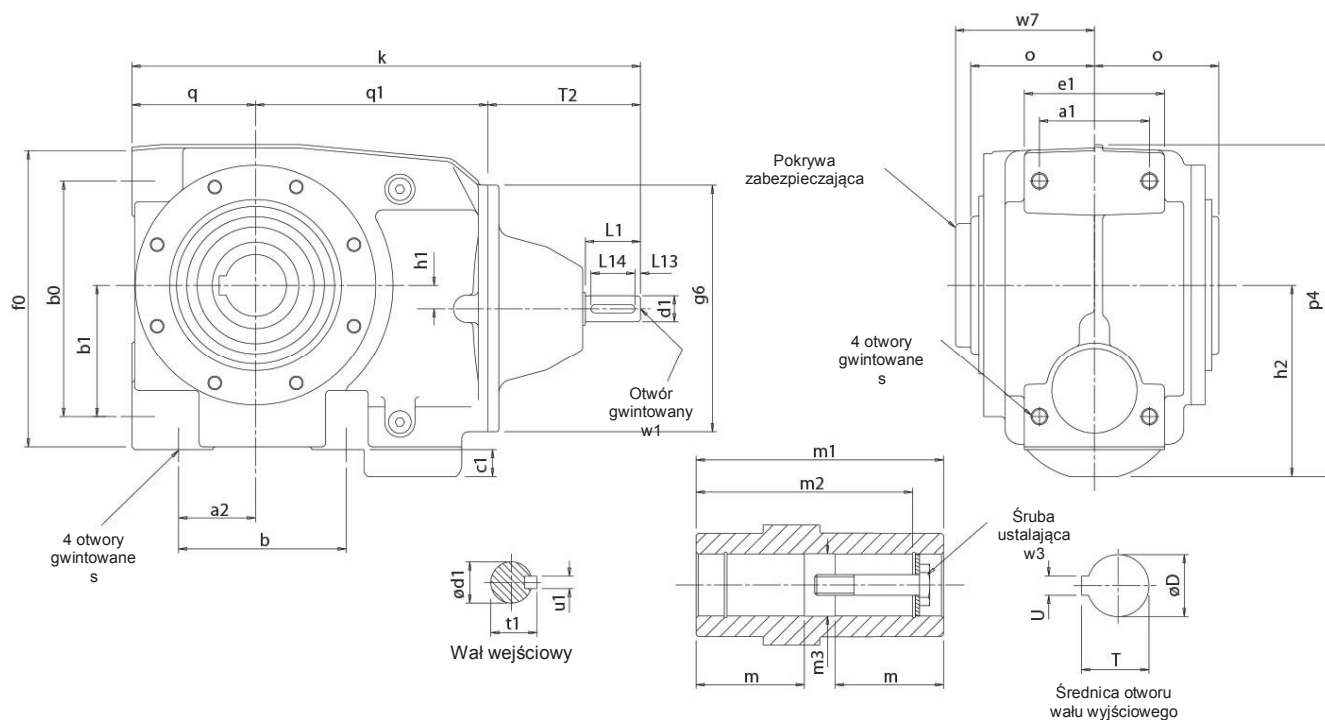

wszystkie wpusty zgodne z DIN 6885

Wielkość	a1	a2	b	b0	b1	c1	e1	f0	h1	h2	o
C0321	54	35	63	80	40	9	70	139	5.3	79.5	62
C0421	56	35	80	118	65	7	80	158	15	93	65
C0521	68	45	100	142	77	16	86	177	13	112	70
C0621	80	56	122	172	96	20	102	218	17	139.5	90

Wielkość	p4	q	q1	s	w7	T2	g6	k
C0321	148	54	109	M8x1,25, 15 gł.	70	111	140	274
C0421	168	64	119	M10x1,5, 20 gł.	74.5	111	140	294
C0521	200	68	134	M10x1,5, 18 gł.	79	111	140	313
C0621	243	90	169	M12x1,75, 20 gł.	101	111	180	370

Wielkość	Wał wejściowy							Średnica otworu drążonego wału wyjściowego							
	d1	L1	L13	L14	t1	u1	w1	D	m	m1	m2	m3	T	U	w3
C0321	16 k6	40	4	32	18	5	M5x0,8, 12 gł.	20	52	124	104	20,2	22,9	6	M6x1,0, 40 dł.
C0421	16 k6	40	4	32	18	5	M5x0,8, 12 gł.	30	54	130	122	30,2	33,5	8	M10x1,5, 50 dł.
C0521	16 k6	40	4	32	18	5	M5x0,8, 12 gł.	35	56	140	127	35,3	38,5	10	M12x1,75, 55 dł.
C0621	19 k6	40	4	32	21,5	6	M6x1,0, 16 gł.	45	70	180	156	45,3	49	14	M16x2,0, 70 dł.

SERIA C

WYMIARY - PRZEKŁADNIE DWUSTOPNIOWE

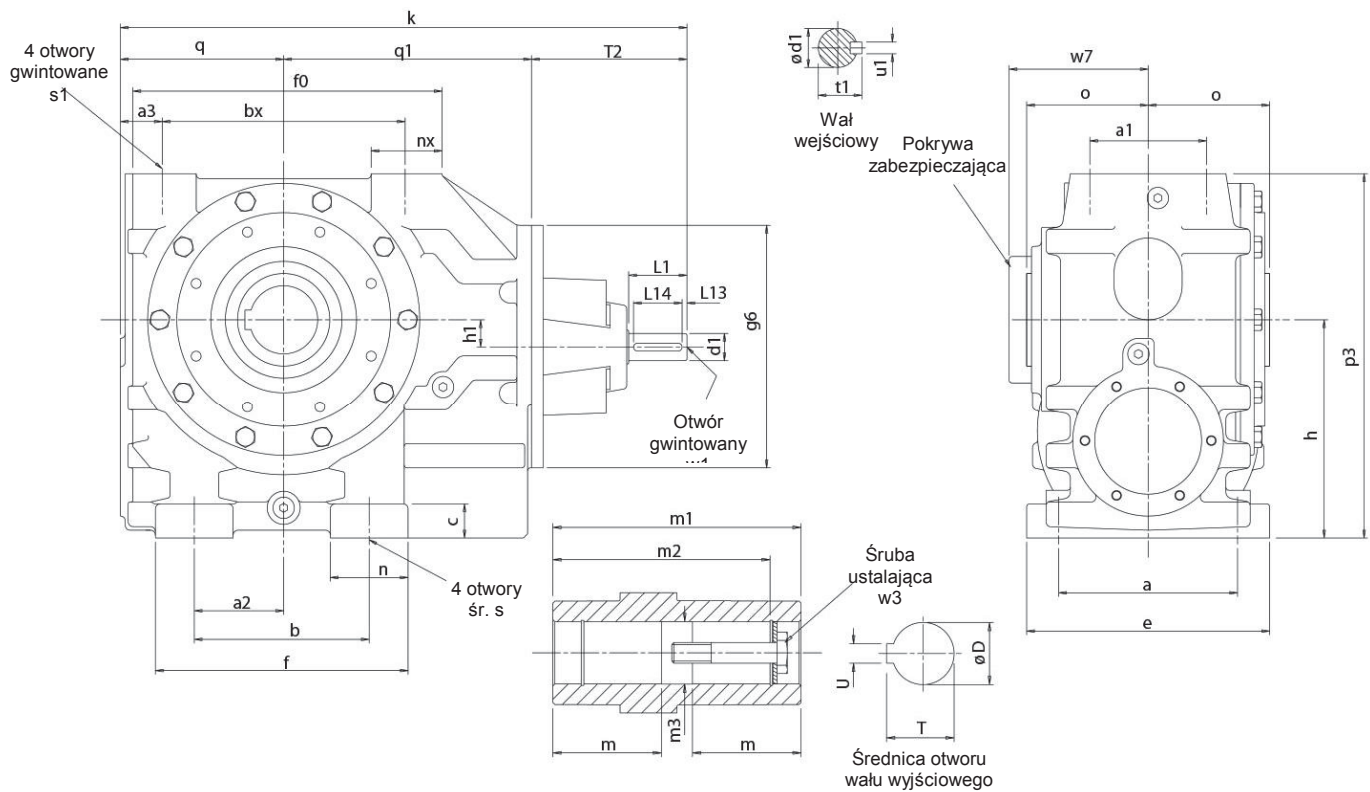

wszystkie wpusty zgodne z DIN 6885

Wielkość	a	a1	a2	a3	b	bx	c	e	f	fx	h	h1	n	nx	o
C0721	150	100	75	35.5	135	215	28	185	202	280	180	26	67	63	109
C0821	200	120	92	43	180	250	35	250	260	326	225	28	80	71	125
C0921	250	135	115	50	235	290	40	305	320	380	280	40	85	85	150
C1021	300	150	170	62.5	310	345	45	360	420	460	335	65	110	107	175

Wielkość	p3	q	q1	s	s1	w7	T2	g6	k
C0721	302	143	220	18	M20x2,5, 34 gł.	125	115	212	478
C0821	375	168	255	22	M20x2,5, 34 gł.	143	160	250	583
C0921	457	195	300	26	M24x3, 45 gł.	169	195	300	690
C1021	565	235	355	26	M24x3, 45 gł.	198	233	360	823

Wielkość	Wał wejściowy							Średnica otworu drążonego wału wyjściowego							
	d1	L1	L13	L14	t1	u1	w1	D	m	m1	m2	m3	T	U	w3
C0721	24 k6	50	5	40	27	8	M8x1,25, 19 gł.	60	79	218	188	60.5	64.6	18	M20x2,5, 80 dł.
C0821	28 k6	60	5	50	31	8	M10x1,5, 22 gł.	70	90	250	220	70.5	75.1	20	M20x2,5, 80 dł.
C0921	38 k6	80	5	70	41	10	M12x1,75, 28 gł.	90	107.5	300	265	90.5	95.6	25	M24x3,0, 110 dł.
C1021	42 k6	110	10	70	45	12	M16x2,0, 36 gł.	100	132.5	350	313	100.5	106.6	28	M24x3,0, 110 dł.

WYMIARY - PRZEKŁADNIE TRZYSTOPNIOWE

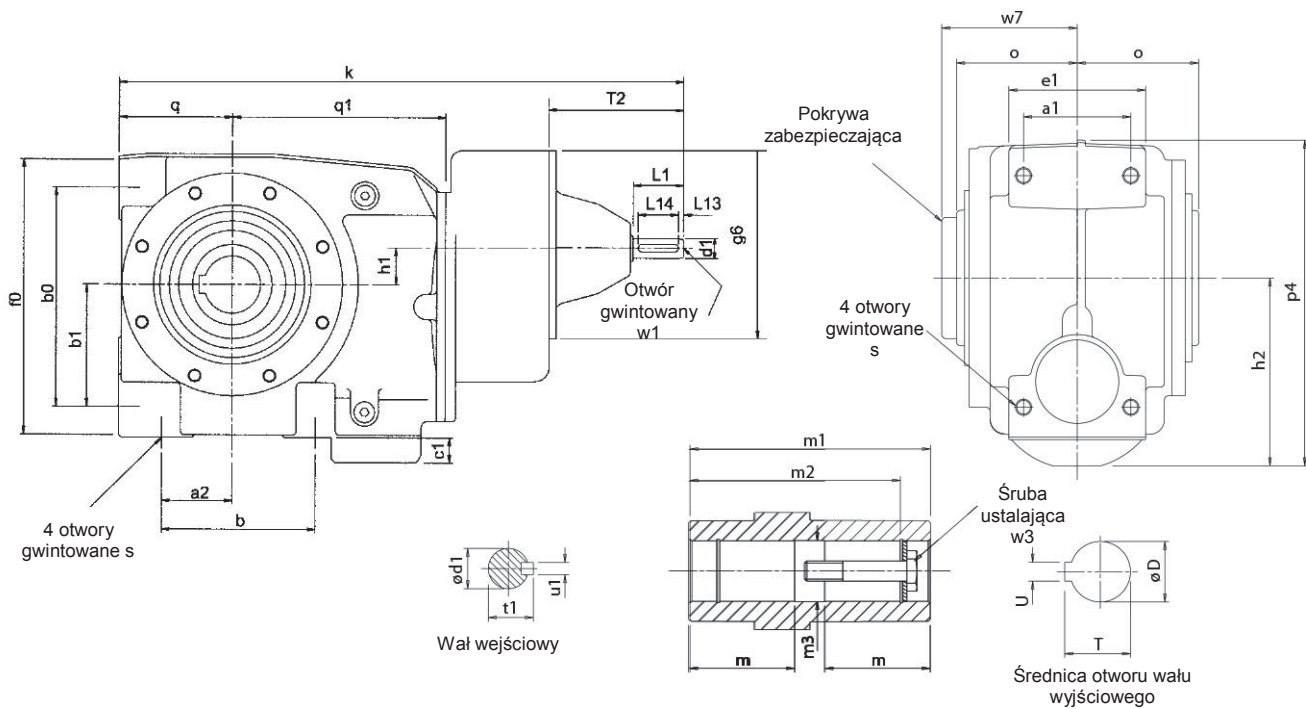

wszystkie wpusty zgodne z DIN 6885

Wielkość	a1	a2	b	b0	b1	c1	e1	f0	h1	h2	k	o
C0331	54	35	63	80	40	9	70	139	30.75	79.5	330	62
C0431	56	35	80	118	65	7	80	158	21.2	93	349	65
C0531	68	46	100	14	277	16	86	177	23	11	2369	70
C0631	80	56	122	172	96	20	102	218	30	139.5	436	90

Wielkość	p4	q	q1	s	T2	w7	g6
C0331	148	54	109	M8x1,25 - 15 gł.	111	70	140
C0431	168	64	119	M10x1,5 - 18 gł.	111	74.5	140
C0531	200	68	134	M10x1,5 - 18 gł.	111	79	140
C0631	243	90	169	M12x1,75 - 20 gł.	111	101	180

Wielkość	Wał wejściowy							Średnica otworu drążonego wału wyjściowego							
	d1	L1	L13	L14	t1	u1	w1	D	m	m1	m2	m3	T	U	w3
C0721	16 k6	40	4	32	18	5	M5x0,8, 12 gł.	20	52	124	104	20.2	22.9	6	M6x1,0 - 40 dł.
C0821	16 k6	40	4	32	18	5	M5x0,8, 12 gł.	30	54	130	122	30.2	33.5	8	M10x1,5 - 50 dł.
C0921	16 k6	40	4	32	18	5	M5x0,8, 12 gł.	35	56	140	127	35.3	38.5	10	M12x1,75
C1021	19 k6	40	4	32	21.5	6	M6x1,0, 16 gł.	45	70	180	156	45.3	49	14	M16x2,0 - 70 dł.

SERIA C

WYMIARY - PRZEKŁADNIE TRZYSTOPNIOWE

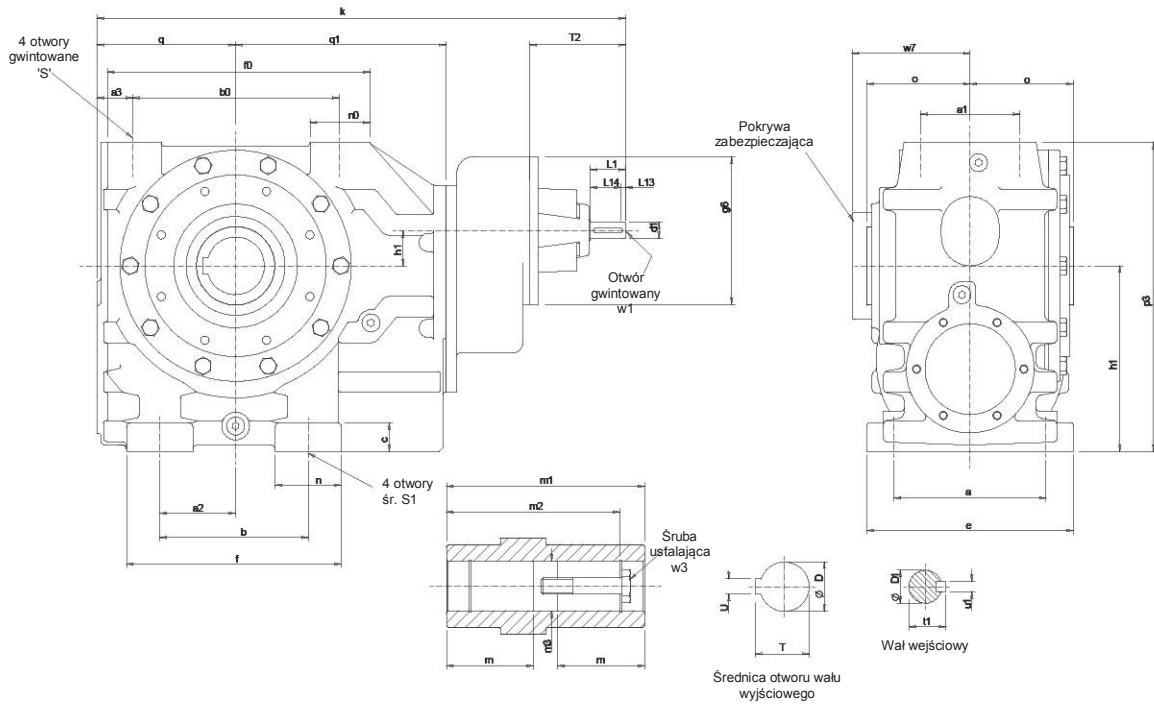

wszystkie wpusty zgodne z DIN 6885

Wielkość	a	a1	a2	a3	b	bx	c	e	f	fx	h	h1	k	n	nx	o	p3	q	q1
C0731	150	100	75	35.5	135	215	28	185	202	280	180	34	560	67	63	109	302	143	220

Wielkość	p3	q	q1	s	s1	T2	w7	g6
C0731	302	143	220	18	M20x2,5 - 34 gł.	111	125	212

Wielkość	Wał wejściowy						Średnica otworu drążonego wału wyjściowego								
	d1	L1	L13	L14	t	u1	w1	D	m	m1	m2	m3	T	U	w3
C0731	24 k6	50	5	40	27	8	m8x1,25, 19 gł.	60	79	218	188	60,5	64,6	18	M20x2,5 - 80 dt.

SERIA C

WYMIARY - PRZEKŁADNIE CZTEROSTOPNIOWE

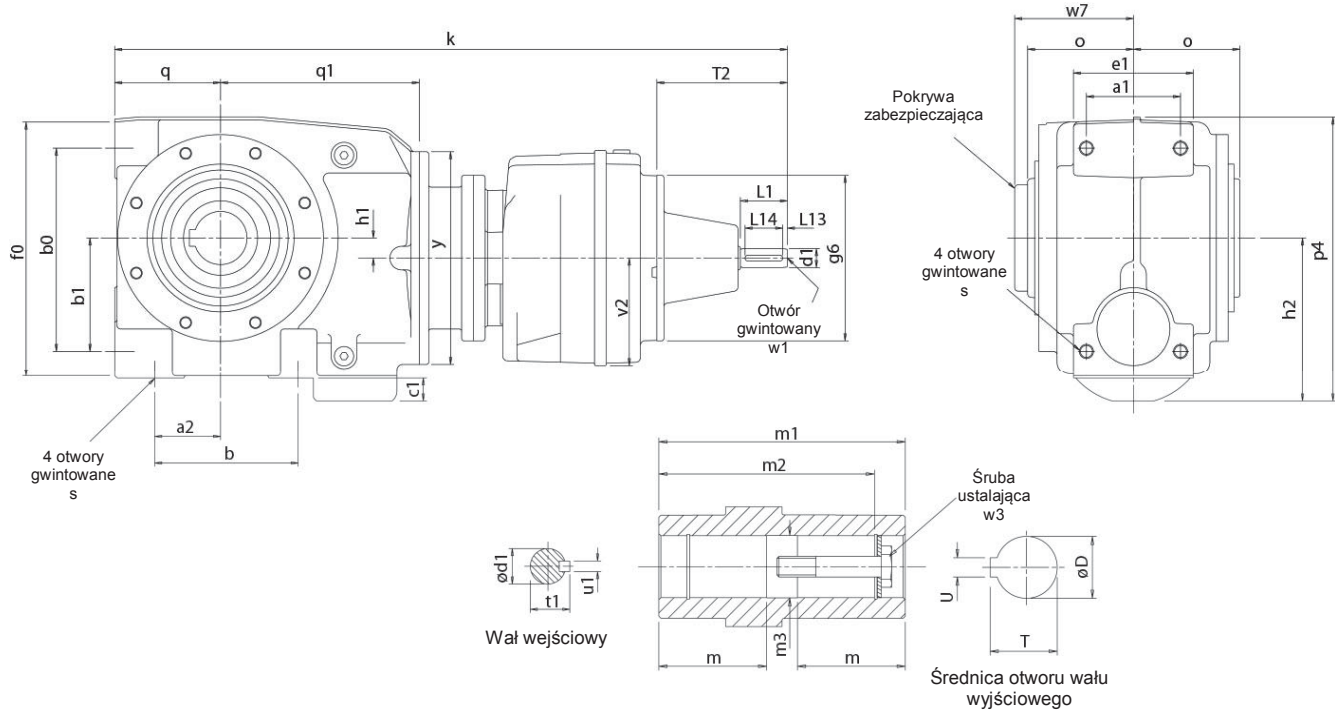

wszystkie wpusty zgodne z DIN 6885

Wielkość	a1	a2	b	b0	b1	c1	e1	f0	h1	h2	o
C0341	54	35	63	80	40	9	70	139	5.3	79.5	62
C0441	56	35	80	118	65	7	80	158	15	93	65
C0541	68	45	100	142	77	16	86	177	13	112	70
C0641	80	56	122	172	96	20	102	218	17	139.5	90

Wielkość	p4	q	q1	s	v2	w7	y	T2	g6	k
C0341	148	54	109	M8x1,25, 15 gł.	76	70	140	111	140	460
C0441	168	64	119	M10x1,5, 20 gł.	76	74.5	140	111	140	480
C0541	200	68	134	M10x1,5, 18 gł.	76	79	140	111	140	499
C0641	243	90	169	M12x1,75, 20 gł.	91	101	180	111	140	572

Wielkość	Wał wejściowy							Średnica otworu drążonego wału wyjściowego							
	d1	L1	L13	L14	t1	u1	w1	D	m	m1	m2	m3	T	U	w3
C0341	16 k6	40	4	32	18	5	M5x0,8, 12 gł.	20	52	124	104	20.2	22.9	6	M6x1,0, 40 dł.
C0441	16 k6	40	4	32	18	5	M5x0,8, 12 gł.	30	54	130	122	30.2	33.5	8	M10x1,5, 50 dł.
C0541	16 k6	40	4	32	18	5	M5x0,8, 12 gł.	35	56	140	127	35.3	38.5	10	M12x1,75, 55 dł.
C0641	16 k6	40	4	32	18	5	M5x0,8, 12 gł.	45	70	180	156	45.3	49	14	M16x2,0, 70 dł.

SERIA C

WYMIARY - MOCOWANIE ŁAPOWE

C 0 2 B R

PRZEKŁADNIA Z ŁAPAMI ZAMONTOWANYMI U PODSTAWY

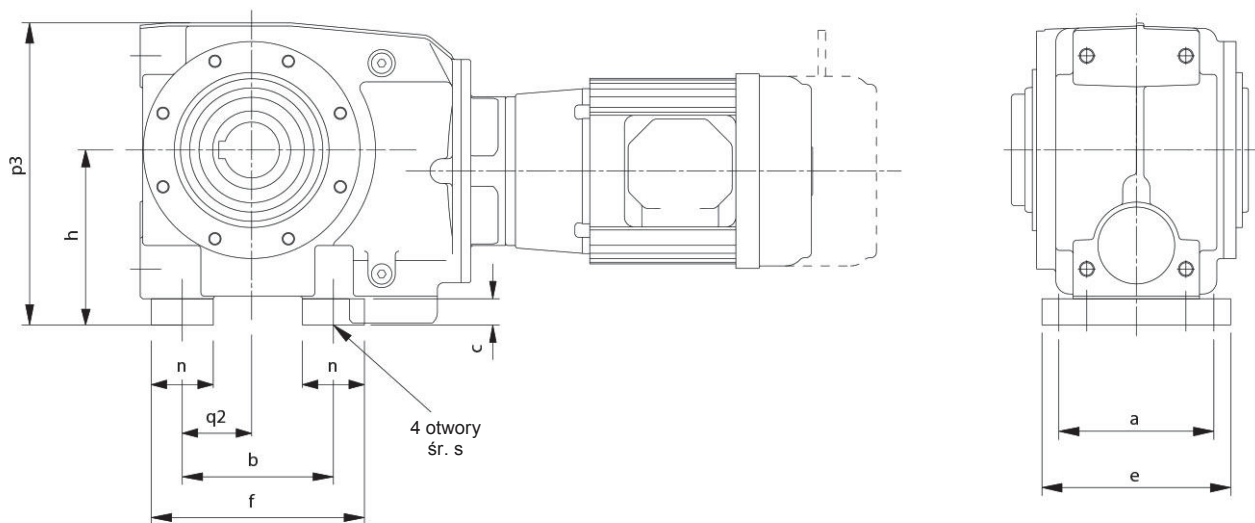

C 0 2 E R

PRZEKŁADNIA Z ŁAPAMI ZAMONTOWANYMI NA KOŃCU

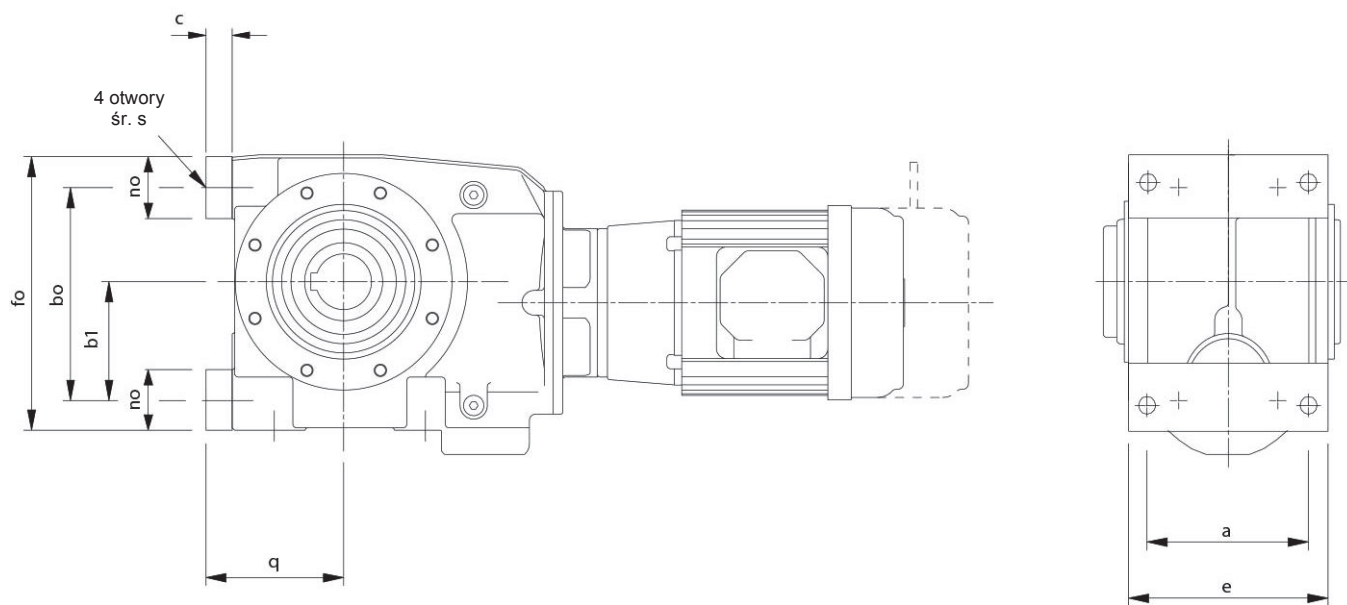

Wielkość	a	b	b0	b1	c	e	f	f0	h	n	n0	p3	q	q2	s
C03	90	63	80	40	9	110	88	105	80	25	25	148	63	35	9
C04	100	80	118	65	14	124	115	153	100	35	35	175	78	35	11
C05	110	100	142	77	16	136	140	182	112	40	40	200	84	45	11
C06	130	130	180	100	20	160	172	222	140	50	50	243	110	60	14

SERIA C

WYMIARY - MOCOWANIE ŁAPOWE

C E R

PRZEKŁADNIA Z ŁAPAMI ZAMONTOWANYMI NA KOŃCU

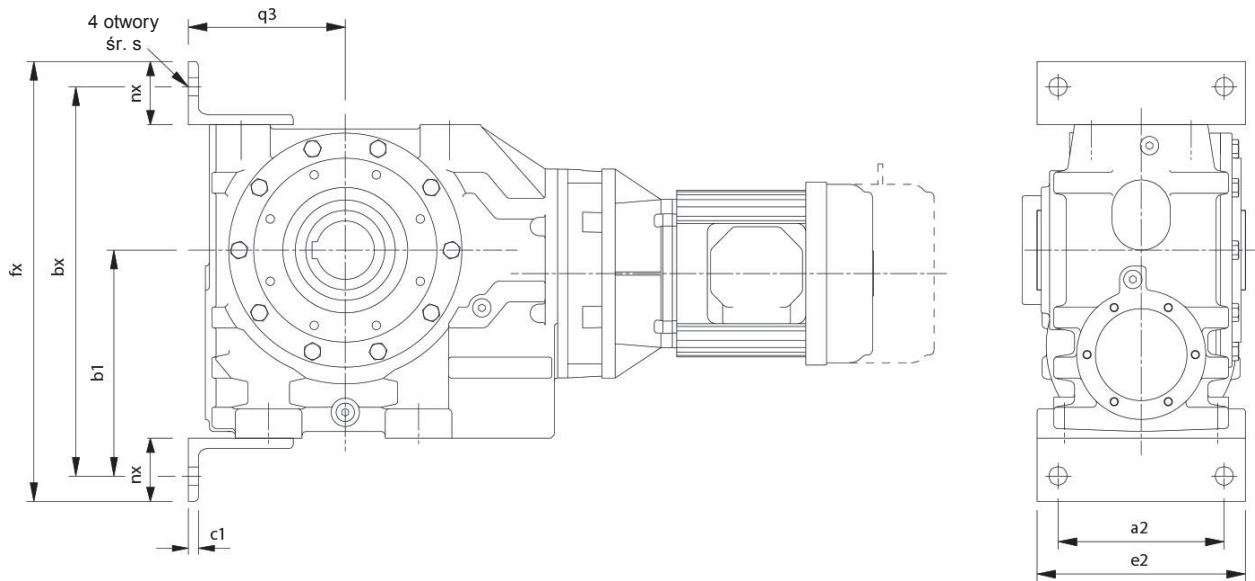

Wielkość	a2	bx	b1	c1	e2	fx	nx	q3	s
C07	170	392	225	12	220	452	75	162	22
C08	200	465	270	12	250	525	75	187	22
C09	250	557	330	15	305	637	90	220	26
C10	300	665	385	15	360	745	90	260	26

C R R

PRZEKŁADNIA Z ŁAPAMI ZAMONTOWANYMI NA GÓRZE

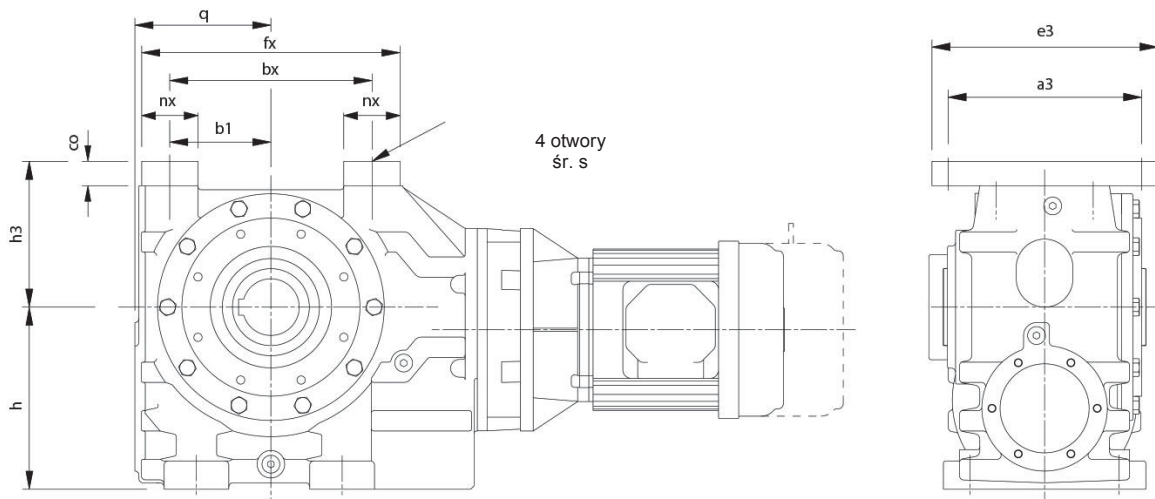

Wielkość	a3	b1	bx	co	e3	fx	h	h3	nx	q	s
C07	205	107.5	215	28	256	278	180	150	63	143	24
C08	225	125	250	30	280	320	225	180	70	168	24
C09	240	145	290	35	300	370	280	212	80	195	28
C10	265	172.5	345	35	330	445	335	265	100	235	28

SERIA C

ZNAMIONOWA MOC CIEPLNA

Nominalne wartości mocy cieplnej [kW]

Nominalne wartości mocy cieplnej, określają moce jakie mogą przenosić przekładnie. Pokazują one zdolność przekładni do rozpraszania ciepła. W przypadku ich przekroczenia, środek smary może utracić prawidłowe parametry, co doprowadzi do przedwczesnego zużycia przekładni.

Nominalne wartości mocy cieplnej podane są dla temperatury otoczenia wynoszącej 20°C. W przypadku, gdy jednostki mają działać w innych temperaturach otoczenia, nominalne wartości mocy cieplnej należy skorygować o następujące współczynniki: F_t , F_p i F_d .

Moc cieplna [kW]

Przełożenia	Obroty wejściowe [obr/min]	Wielkość przekładni								
		C03	C04	C05	C06	C07	C08	C09	C10	
8 do 14	2900	2.80	3.85	4.69	5.1	Prosimy skonsultować się z Biurem Technicznym				
	1750	1.98	3.26	4.85	5.27					
	1450	1.73	2.85	4.41	4.46	5.71	9.53	18.2	32.5	
	1160	1.45	2.40	3.89	3.91	5.71	9.53	11.5	27.7	
	960	1.24	2.10	3.45	3.50	5.71	9.53	11.2	24.6	
	725	1.07	1.69	2.70	2.79	5.31	9.02	10.0	20.6	
	480	0.74	1.22	1.93	1.99	4.11	7.12	9.85	14.6	
	250	0.47	0.63	1.09	1.12	2.36	4.19	5.68	8.24	
16 do 28	2900	1.70	2.76	3.07	3.73	Prosimy skonsultować się z Biurem Technicznym				
	1750	1.28	2.03	3.48	3.53					
	1450	1.09	1.62	3.18	3.20	4.95	7.41	12.9	19.4	
	1160	0.92	1.37	2.78	2.80	4.81	7.27	11.8	17.0	
	960	0.83	1.26	2.45	2.49	4.48	6.91	10.7	14.9	
	725	0.67	0.96	1.97	2.02	3.96	6.91	8.71	12.4	
	480	0.47	0.66	1.64	1.66	2.90	4.87	6.50	8.78	
	250	0.28	0.35	0.89	0.92	1.74	2.95	3.99	4.93	
>28	2900	1.22	2.15	3.20	4.41	7.26	9.64	18.6	36.1	
	1750	0.84	1.44	2.35	3.70	5.44	7.35	13.0	23.3	
	1450	0.69	1.15	2.05	3.26	4.88	7.32	11.6	20.1	
	1160	0.57	0.95	1.72	2.79	4.44	7.06	10.9	16.6	
	960	0.51	0.85	1.55	2.43	3.97	6.47	8.76	14.1	
	725	0.40	0.66	1.18	1.78	3.53	5.15	7.25	11.0	
	480	0.33	0.45	0.87	1.28	2.50	3.70	5.37	7.53	
	250	0.18	0.30	0.54	0.70	1.33	2.25	2.97	4.07	

Współczynnik termiczny dla temperatury otoczenia F_t

Temperatura otoczenia [°C]	-30	-20	-10	0	10	20	30	40	50
Współczynnik	1,68	1,55	1,41	1,27	1,14	1,0	0,84	0,68	0,50

Współczynnik termiczny dla pozycji montażowych F_p

Wyjściowa prędkość obrotowa [obr/min]	Pozycja montażowa				
	1	2 i 3	4	5	6
0 do 25	1.00	0.997	0.996	0.995	0.993
>25 do 50	1.00	0.993	0.990	0.986	0.982
>50 do 75	1.00	0.987	0.981	0.974	0.968
>75 do 100	1.00	0.980	0.970	0.960	0.950
>100 do 200	1.00	0.943	0.914	0.886	0.858
>200 do 300	1.00	0.896	0.844	0.792	0.840
>300 do 400	1.00	0.840	0.760	0.680	0.600
>400	1.00	0.809	0.724	0.618	0.533

Współczynnik termiczny dla czasu trwania pracy F_d

Wyjściowa prędkość obrotowa [obr/min]	Czas pracy [%/h]				
	100	80	60	40	20
0 do 10	1.00	1.18	1.45	1.72	2.38
>10 do 25	1.00	1.16	1.39	1.64	2.22
>25 do 50	1.00	1.14	1.31	1.54	2.00
>50 do 100	1.00	1.08	1.19	1.33	1.64
>100 do 150	1.00	1.04	1.08	1.19	1.41
>150 do 200	1.00	1.00	1.00	1.06	1.23
>200	1.00	1.00	1.00	1.00	1.00

SERIA C

JEDNOSTKI Z WENTYLATOREM

MOC CIEPLNA [kW] Z WENTYLATOREM CHŁODZACYM

Przełożenia	Obroty wejściowe [obr/min]	Wielkość przekładni							
		C03	C04	C05	C06	C07	C08	C09	C10
8 do 14	2900	-	-	-	-	Prosimy skonsultować się z Biurem Technicznym			
	1750	-	-	-	-	Prosimy skonsultować się z Biurem Technicznym			
	1450	-	-	-	-	11.4	19.1	36.4	65.0
	1160	-	-	-	-	10.6	17.6	22.5	52.2
	960	-	-	-	-	10.0	16.7	19.6	43.0
	725	-	-	-	-	8.00	13.5	15.0	30.9
>14	2900	Prosimy skonsultować się z Biurem Technicznym							
	1750	-	-	-	-	11.3	17.7	30.9	51.2
	1450	-	-	-	-	11.2	17.5	30.6	50.6
	1160	-	-	-	-	9.90	14.8	25.8	38.8
	960	-	-	-	-	8.90	13.4	21.8	31.5
	725	-	-	-	-	7.84	12.1	18.7	26.1

Uwaga: Podczas weryfikacji mocy cieplnej, należy uwzględnić rzeczywiste obciążenie które będzie przenoszone, a nie parametry znamionowe źródła napędu.

Oznaczenie w kolumnie 10

Dla przekładni z wentylatorem, należy wpisać S w kolumnie 10 lub w przypadku stosowania przekładni z blokadą ruchu wstecznego

- Kierunek obrotów wału wyjściowego zgodny z ruchem wskazówek zegara
- Kierunek obrotów wału wyjściowego przeciwny do ruchów wskazówek zegara

Wymiary jednostek chłodzonych wentylatorem

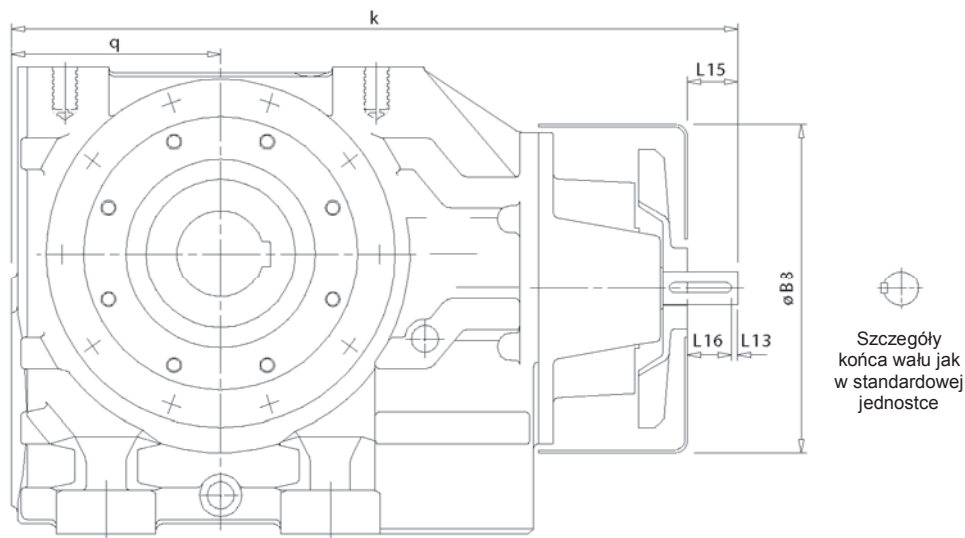

Wielkość przekładni	øB8	k	L13	L15	L16	q
C0721	225	478	5	35	30	143
C0821	265	583	5	45	40	168
C0921	320	690	5	65	60	195
C1021	380	823	10	95	85	235

MODUŁ BLOKADY RUCHU WSTECZNEGO PRZEKŁADNI

Przekładnie wymienione poniżej mogą być wyposażone w wewnętrzną blokadę ruchu wstecznego. Nie ma to wpływu na zewnętrzne wymiary jednostki. Blokada ruchu wstecznego posiada wysokiej jakości zapadki odśrodkowe, które nie zużywają się, kiedy prędkość obrotowa silnika przekracza prędkość obrotową zadziałania (n_{MIN}). Aby zapewnić prawidłowe działanie, wejściowa prędkość obrotowa musi przekraczać prędkość obrotową zadziałania. Dotyczy temperatury otoczenia od $-40^{\circ}C$ do $+50^{\circ}C$.

Oznaczenie w kolumnie 10

Dla przekładni z blokadą ruchu wstecznego dla kierunku obrotów CCW (lub w przypadku stosowania przekładni z zestawem wentylatora)

dla kierunku obrotów CW (lub w przypadku stosowania przekładni z zestawem wentylatora)

Wielkość	Prędkość obrotowa zadziałania (n_{MIN}) na wałku wejściowym [obr/min]	Znamionowy blokujący moment obrotowy (T_{MAX}) na wałku wejściowym [Nm]
C0622/C0842/C0941	800	100
C0722/C1041	670	170
C0822	670	300
C0921	620	940
C1021	550	1260

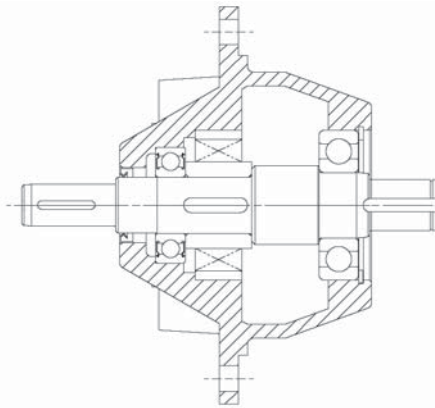

Przy składaniu zamówienia należy określić kierunek obrotu wałka wyjściowego, patrząc od strony końca wałka wyjściowego (w sposób pokazany na schemacie)

CW	-	Swobodny ruch obrotowy	-	Zgodnie z ruchem wskazówek zegara
		Zablokowany	-	Przeciwnie do ruchu wskazówek zegara
AC	-	Swobodny ruch obrotowy	-	Przeciwnie do ruchu wskazówek zegara
		Zablokowany	-	Zgodnie z ruchem wskazówek zegara

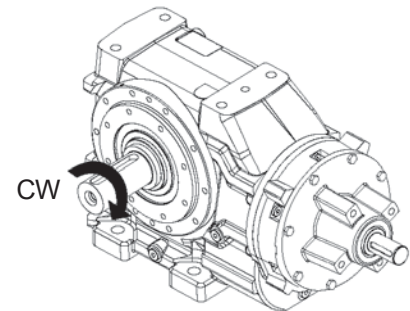

STANDARDOWY WAŁ JEDNOSTRONNY

WAŁ WYJŚCIOWY OBUSTRONNY (SYMETRYCZNY)

Wielkości C03 - C06

Wielkości C03 - C06

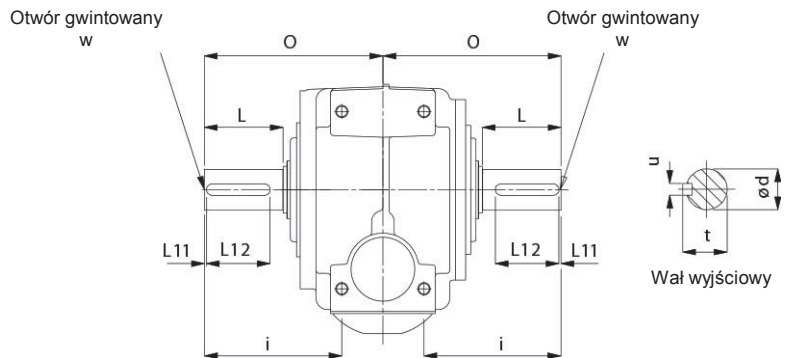
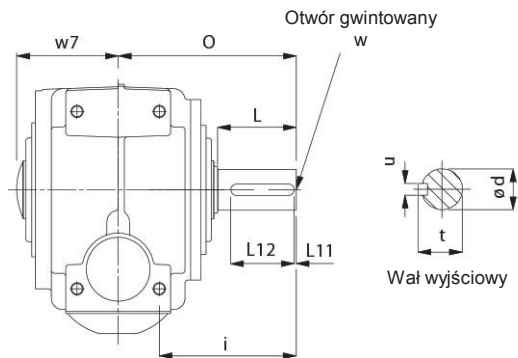

Wielkości C07 - C10

Wielkości C07 - C10

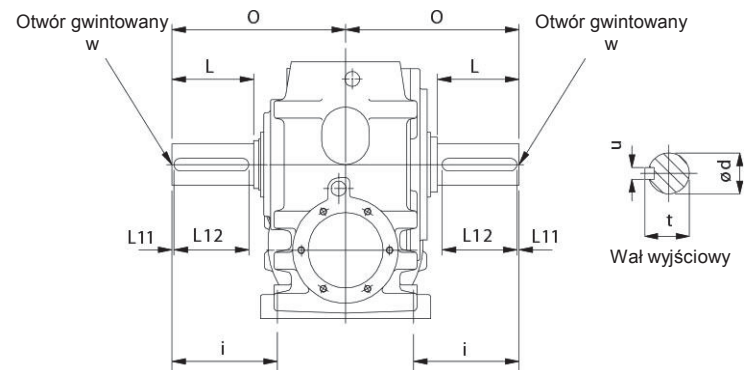
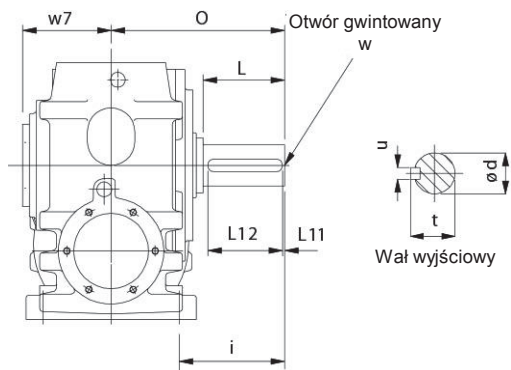

wszystkie wpusty równoległe są zgodne z normą DIN 6885

Wielkość	ød	i	L	L11	L12	O	t	u	w	w7
C0321	20.015 / 20.002	73	35	3	31	100	22.5	6	M8 x 1,0, 16 gł.	70
C0421	25.015 / 25.002	87	46	3	42	115	28	8	M10 x 1,5, 22 gł.	74,8
C0521	30.015 / 30.002	100	60	3	53	134	33	8	M10 x 1,5, 22 gł.	79
C0621	35.018 / 35.002	120	63	3	55	160	38	10	M12 x 1,75, 25 gł.	101
C0621 wzmocniona	45.018 / 45.002	155	98	5	80	195	48.5	14	M12 x 1,75, 25 gł.	101
C0721	45.018 / 45.002	120	76	3	70	195	48.5	14	M16 x 2, 36 gł.	125
C0821	60.030 / 60.011	155	120	3	110	255	64	18	M20 x 2,5, 42 gł.	143
C0921	70.030 / 70.011	170	135	3	125	295	74.5	20	M20 x 2,5, 42 gł.	169
C1021	90.035 / 90.013	216	170	3	160	366	95	25	M24 x 3, 50 gł.	198

SERIA C

RAMIONA REAKCYJNE

Zalecane jest, aby zamontowane ramię reakcyjne znajdowało się po stronie przekładni przyległej do maszyny napędzanej.

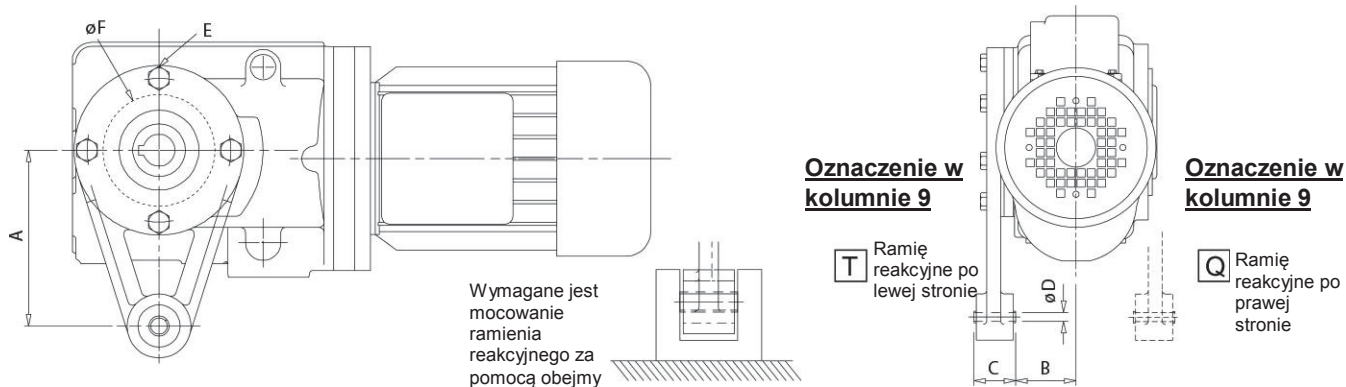

Wielkość	WYMIARY [mm]					
	A	B	C	øD	E	øF (średnica czopa)
C03	110	47	36	10.3	4 x M8 na 90 PCD (średnica koła podziałowego)	69,990 / 6 9,969
C04	130	52	36	10.3	8 x M8 na 107 PCD (średnica koła podziałowego)	84,990 / 84,968
C05	160	52	36	10.3	8 x M8 na 130 PCD (średnica koła podziałowego)	104,990 / 104,968
C06	200	71.5	44	16.5	8 x M10 na 155 PCD (średnica koła podziałowego)	124,990 / 124,965

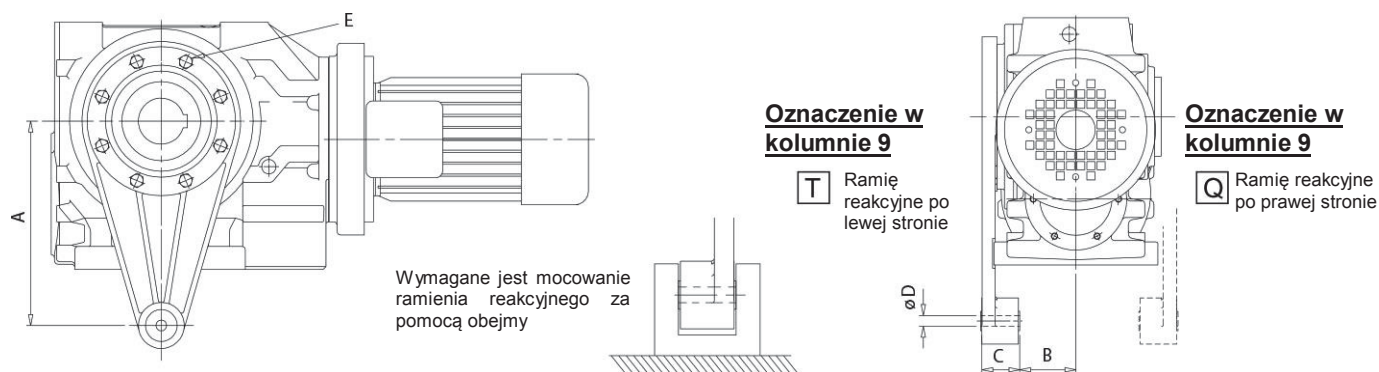

Wielkość	WYMIARY [mm]					
	A	B	C	øD	E	
C07	250	77.5	60	16.4	6 x M12 na 150 PCD (średnica koła podziałowego)	
C08	310	85.5	60	16.4	6 x M12 na 195 PCD (średnica koła podziałowego)	
C09	380	98	80	25	6 x M16 na 230 PCD (średnica koła podziałowego)	
C10	430	137	80	25	10 x M16 na 280 PCD (średnica koła podziałowego)	

SERIA C

WYMIARY - KOŁNIERZE B5 (D)

Wielkości C09 i C10

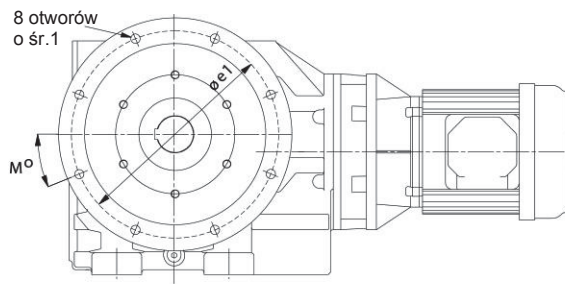

Wielkości C03 do C08

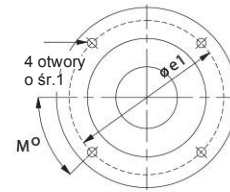

Oznaczenie w kolumnie 9

F Kołnierz B5 (D) po lewej stronie

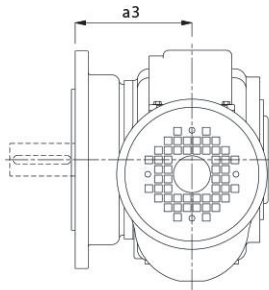

Oznaczenie w kolumnie 9

H Kołnierz B5 (D) po prawej stronie

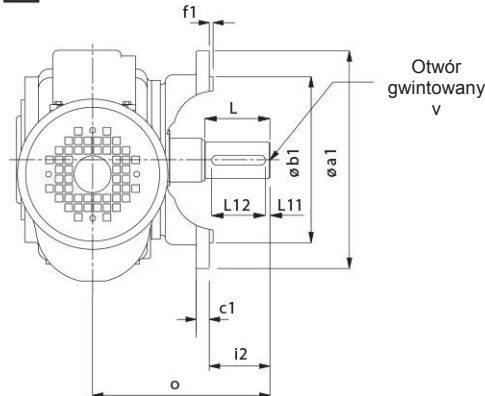

Otwór
gwintowany
v



Wał wyjściowy

Wielkość	$\varnothing a1$	$a3$	$\varnothing b1$	$c1$	$\varnothing e1$	$f1$	m	$\varnothing s1$
C03 Średn.	120	75	80 j6	8	100	3	45o	6,6
C03	160	75	110 j6	10	130	4	45o	9
C04	160	86	110 j6	10	130	3,5	45o	9
C05	200	107	130 j6	12	165	3,5	45o	11
C06	200	120	130 j6	12	165	3,5	45o	11
C07	250	145	180 j6	12	215	4	45o	14
C08	350	170	250 h6	18	300	5	45o	18
C09	450	200	350 h6	20	400	5	22.5o	18
C10	450	232	350 h6	22	400	5	22.5o	18

Wielkość	Standardowy wał wyjściowy - Kolumna 11 Oznaczenie C								
	$\varnothing d$	$i2$	L	$L11$	$L12$	o	t	u	v
C0321	20.015 / 20.002	25	35	3	31	100	22.5	6	M8 x 1,0, 16 gł.
C0421	25.015 / 25.002	29	46	3	42	115	28	8	M10 x 1,5, 22 gł.
C0521	30.015 / 30.002	27	60	3	53	134	33	8	M10 x 1,5, 22 gł.
C0621	35.018 / 35.002	40	63	3	55	160	38	10	M12 x 1,75, 22 gł.
C0621 wzmocniona	45.018 / 45.002	75	98	5	80	195	48.5	14	M12 x 1,75, 22 gł.
C0721	45.018 / 45.002	50	76	3	70	195	48.5	14	M16 x 2, 36 gł.
C0821	60.030 / 60.011	85	120	3	110	255	64	18	M20 x 2,5, 42 gł.
C0921	70.030 / 70.011	95	135	3	125	295	74.5	20	M20 x 2,5, 42 gł.
C1021	90.035 / 90.013	134	170	3	160	366	95	25	M24 x 3, 50 gł.

SERIA C

WYMIARY - KOŁNIERZE B14 (C)

Wielkości C04, C05, C06 i C08

Wykonanie z ośmioma otworami

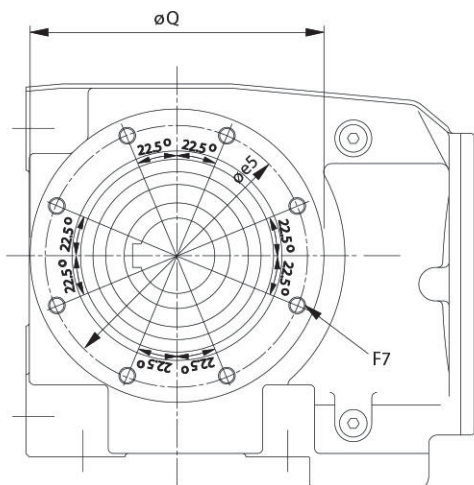

Wielkość C03

Wykonanie z czterema otworami

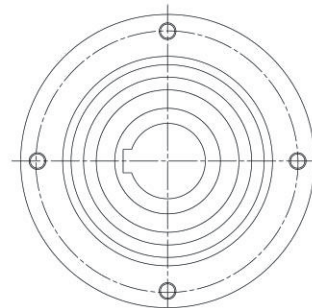

Wielkości C07 i C09

Wykonanie z sześcioma otworami

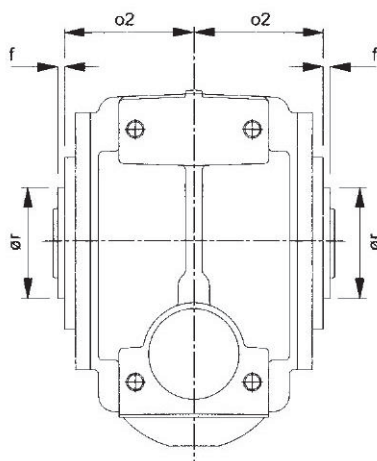
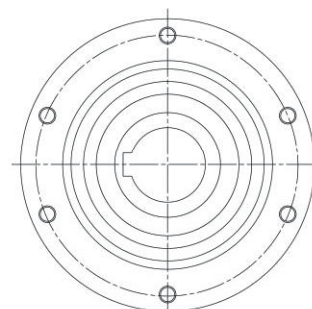

Czop wewnętrzny
C03 - C06

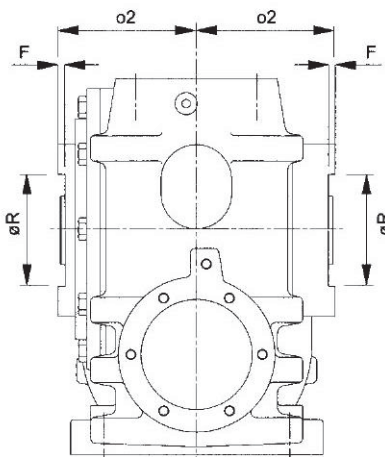

Gniazdo zewnętrzne
C07 - C10

Wielkość C10

Wykonanie z dziesięcioma otworami

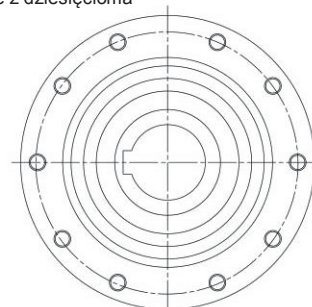

Wielkość	$\varnothing e5$	F7	o2	Q	$\varnothing r$ h7 czop \varnothing	$\varnothing R$ H7	Czop	Gniazdo
C03	90 PCD (średnica koła podziałowego)	4 otwory M8 x 1,25, 22 gł.	57	106	70	-	4	-
C04	107 PCD (średnica koła podziałowego)	8 otworów M8 x 1,25, 22 gł.	57	122	85	-	4	-
C05	130 PCD (średnica koła podziałowego)	8 otworów M8 x 1,25, 22 gł.	62	146	105	-	4	-
C06	155 PCD (średnica koła podziałowego)	8 otworów M10 x 1,5, 27 gł.	81	175	125	-	5	-
C07	150 PCD (średnica koła podziałowego)	6 otworów M12 x 1,75, 22 gł.	104	180	-	130	-	4.5
C08	195 PCD (średnica koła podziałowego)	8 otworów M12 x 1,75, 21 gł.	120	220	-	150	-	5.0
C09	230 PCD (średnica koła podziałowego)	6 otworów M16 x 2,0, 27 gł.	144	280	-	180	-	5.0
C10	280 PCD (średnica koła podziałowego)	10 otworów M16 x 2,0, 27 gł.	167	360	-	210	-	7.0

SERIA C

PRZEKŁADNIE SPECJALNE DO MIESZADEŁ

Niestandardowa przekładnia o specjalnej budowie.

Prosimy skonsultować się z Biurem Technicznym.

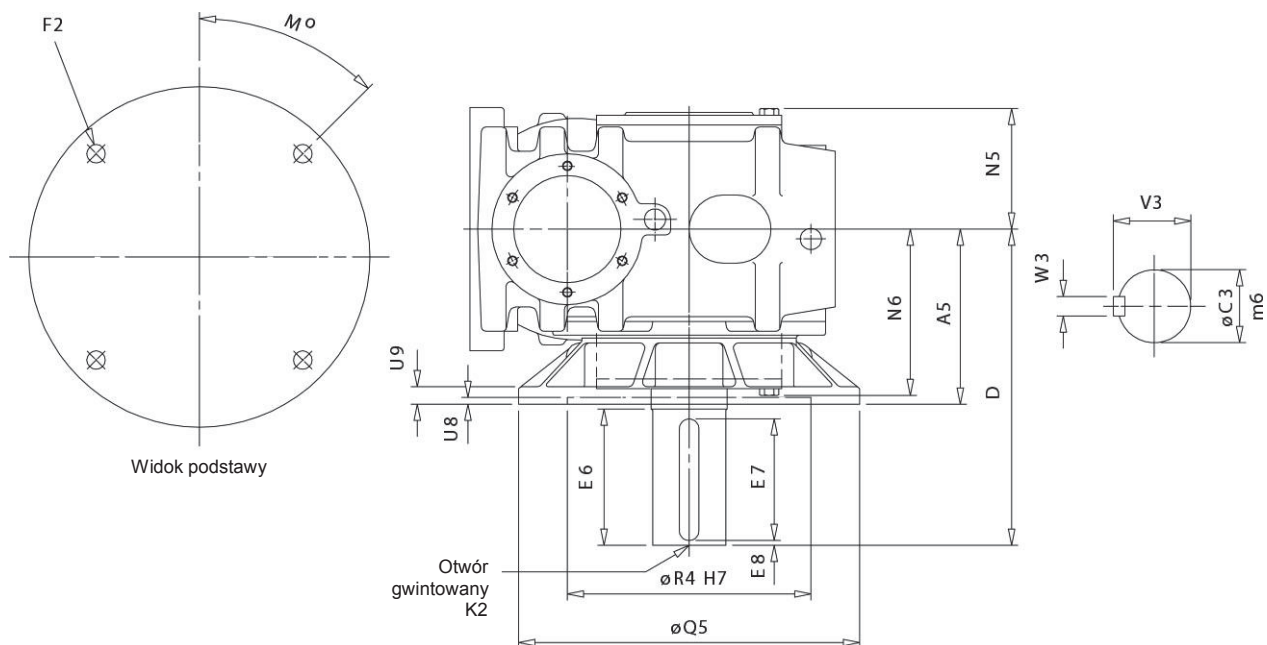

Wielkość	A5	C3	D	E6	E7	E8	øF2	K2	M	N5	N6	Q5	R4	U8	U9	V3	W3
C07	160	65	290	125	110	5	4 x ø15 na 265 PCD (średnica podziałowa)	M20 x 2,5, 40 gł.	45	109	149	300	230	6	16	69	18
C08	180	75	325	140	125	5	4 x ø19 na 300 PCD (średnica podziałowa)	M20 x 2,5, 40 gł.	45	124	171	350	250	7	17	79.5	20
C09	200	85	360	155	140	5	4 x ø19 na 350 PCD (średnica podziałowa)	M24 x 3, 50 gł.	45	142	192	400	300	7	20	90	22
C10	212	100	392	175	160	5	8 x ø19 na 400 PCD (średnica podziałowa)	M24 x 3, 50 gł.	22.5	152.5	205	450	350	7	22	106	28

MONTAŻ NA WALE - SZCZEGÓŁY DOTYCZĄCE WAŁU DOSTARCZANEGO PRZEZ KLIENTA

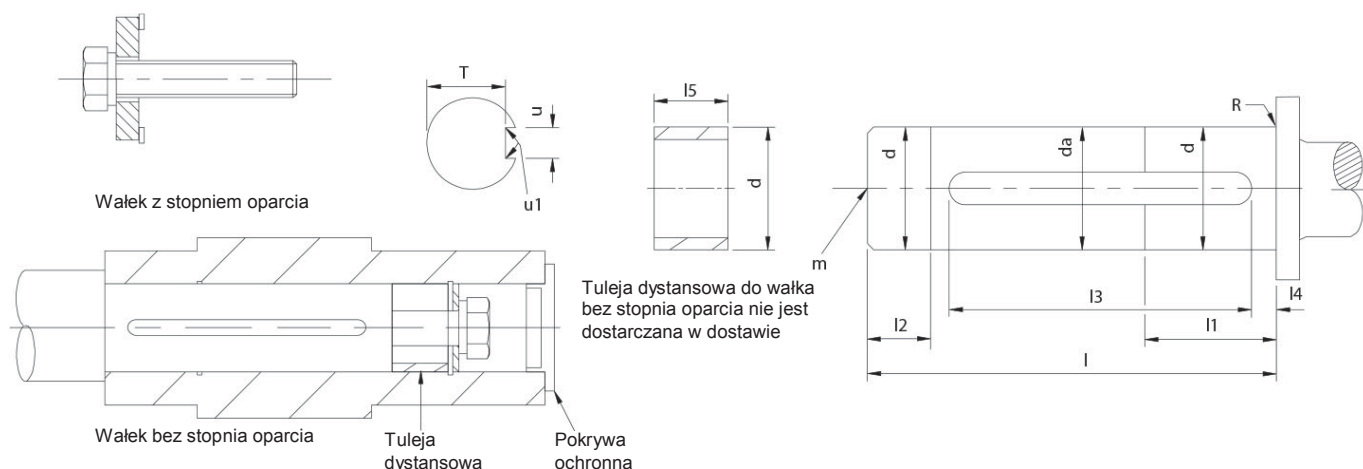

Wielkość	Średnica otworu	d	da	I	I1	I2	I3	I4	I5	m	N	R	T	u	u1
C03	Standardowa	19.993/ 19.980	19.6	82	30	10	61.3 61.0	3	22	M6 x 1,0 16 gł.	8 Nm	0,8R	16,5 16,4	6,000 / 5,970	0,16 0,25R
	Zmniejszona	24.993/ 24.980	24.6	99	38	13	79.3 79.0	3	23	M10 x 1,5 22 gł.	15 Nm	0,8R	21,0 20,8	8,000 / 7,964	0,16 0,25R
C04	Standardowa	29.993/ 29.980	29.6	99	45	15	79.3 79.0	3	26	M10 x 1,5 22 gł.	15 Nm	0,8R	26,0 25,8	8,000 / 7,964	0,16 0,25R
	Zmniejszona	29.993/ 29.980	29.6	104	45	15	79.3 79.0	3	23	M10 x 1,5 22 gł.	15 Nm	0,8R	26,0 25,8	8,000 / 7,964	0,16 0,25R
C05	Standardowa	34.991/ 34.975	34.6	104	53	18	77.3 77.0	3	23	M12 x 1,75, 28 gł.	20 Nm	0,8R	30,0 29,8	10,000 / 9,964	0,16 0,25R
	Zmniejszona	39.991/ 39.975	39.6	125	60	20	100.5 100.0	3	31	M16 x 2, 36 gł.	45 Nm	0,8R	35,0 34,8	12,000 / 11,957	0,4 0,25R
C06	Standardowa	44.991/ 44.975	44.6	125	68	23	101.5 101.0	3	31	M16 x 2, 36 gł.	45 Nm	0,8R	39,5 39,3	14,000 / 13,957	0,4 0,25R
	Zmniejszona	49.991/ 49.975	49.6	153	75	25	130.5 130.0	3	35	M16 x 2, 38 gł.	45 Nm	1,2R	44,5 44,3	14,000 / 13,957	0,4 0,25R
C07	Standardowa	59.990 / 59.971	59.6	153	90	30	148.5 148.0	3	38	M20x 2,5, 42 gł.	85 Nm	1,2R	53,0 52,8	18,000 / 17,957	0,4 0,25R
	Zmniejszona	59.990 / 59.971	59.6	183	91	31	148.5 148.0	3	37	M20x 2,5, 42 gł.	85 Nm	1,2R	53,0 52,8	18,000 / 17,957	0,4 0,25R
C08	Standardowa	69.990 / 69.971	69.6	183	105	35	177.5 177.0	3	37	M20 x 2,5 42 gł.	85 Nm	1,2R	62,5 62,3	20,000 / 19,94	0,6 0,4R
	Zmniejszona	69.990 / 69.971	69.6	227	105	35	177.5 177.0	3	58	M20 x 2,5 42 gł.	85 Nm	1,2R	62,5 62,3	20,000 / 19,94	0,6 0,4R
C09	Standardowa	89.988 / 89.966	89.6	227	135	45	221.5 221.0	3	58	M24 x 3,0 50 gł.	200 Nm	1,2R	81,0 80,8	25,000 / 24,948	0,6 0,4R
	Zmniejszona	79.990 / 79.971	79.6	260	120	40	225.5 225.0	3	53	M20 x 2,5 42 gł.	85 Nm	1,2R	71,0 70,8	22,000 / 21,946	0,6 0,4R
C10	Standardowa	99.988/ 99.966	99.6	327	150	45	238.5 238.0	10	46	M24 x 3 50 gł.	200 Nm	1,2R	90 89,8	28,000/ 27,948	0,4 0,4R
	Zmniejszona	79.990 / 79.971	79.6	260	120	40	225.5 225.0	3	53	M20 x 2,5 42 gł.	85 Nm	1,2R	71,0 70,8	22,000 / 21,946	0,6 0,4R

Instrukcje dotyczące montażu

1. Spryskać otwór wałka drążonego i średnicę wałka wyjściowego współpracującego środkiem Rocol DFSM lub innym środkiem w sprayu o podobnych parametrach, zapobiegającym zacieraniu się współpracujących elementów.
2. Spasować wpust z wałkiem.
3. Założyć pierścien sprężyny zabezpieczający na tuleję wyjściową.
4. Założyć rurkę dystansową tylko w przypadku, gdy wałek wyjściowy nie ma stopnia oparcia. Następnie, zamontować wałek wyjściowy w tulei wyjściowej.
5. Zabezpieczyć za pomocą podkładek i śruby. Dokręcić momentem dokręcenia o wartościach podanych w kolumnie N powyższej tabeli.
6. Założyć plastikową pokrywę ochronną.

SERIA C

WYMIARY STANDARDOWE - DEMONTAŻ

SPOSÓB DEMONTAŻU Z WAŁU

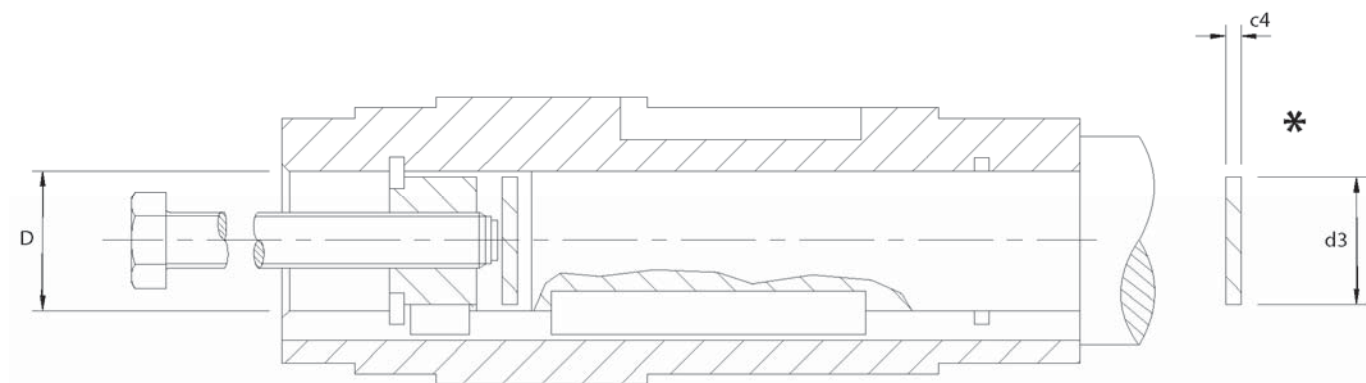

* CZĘŚCI DOSTARCZANE PRZEZ KLIENTA

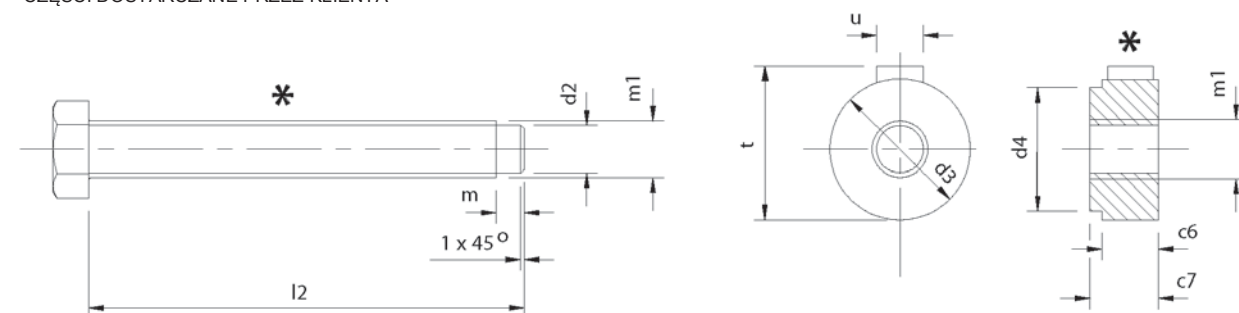

Wielkość	Średnica otworu	c4	c6	c7	D (H7)	d2	d3	d4	l2	m	m1	t	u
C03	Standardowa	5	10	12	20	7	19.9	11.2	120	3	M10 x 1.5	22	6
C04	Zmniejszona	5	15	17	25	13	24.9	16.2	160	3	M16 x 1.5	2	8
	Standardowa	5	15	17	30	13	29.9	20.8	160	3	M16 x 1.5	33	8
C05	Zmniejszona	5	15	17	30	13	29.9	20.8	160	3	M16 x 1.5	33	8
	Standardowa	5	15	17	35	13	34.9	25.2	160	3	M16 x 1.5	38	10
C06	Zmniejszona	5	20	23	40	20	39.9	30.9	220	3	M24 x 1.5	43	12
	Standardowa	5	20	23	45	20	44.9	34.1	220	3	M24 x 1.5	49	14
C07	Zmniejszona	5	20	23	50	20	49.9	39.0	220	3	M24 x 1.5	54	14
	Standardowa	8	24	27	60	26	59.9	47.4	250	5	M30 x 1.5	64	1
C08	Zmniejszona	8	24	27	60	26	59.9	47.4	250	5	M30 x 1.5	64	1
	Standardowa	8	24	27	70	26	69.9	58.4	310	5	M30 x 1.5	74.5	20
C09	Zmniejszona	8	24	27	70	26	69.9	58.4	310	5	M30 x 1.5	74.5	20
	Standardowa	8	24	27	90	26	89.9	75.3	360	5	M30 x 1.5	95	25
C10	Zmniejszona	8	24	27	80	26	79.9	65.5	360	5	M30 x 1.5	85	22
	Standardowa	8	30	34	100	32	99.9	84.1	420	5	M36 x 1.5	106	2

SERIA C

SPECYFIKACJE WAGOWE DO WYSYŁEK

WIELKOŚĆ PRZEKŁADNI I ILOŚĆ STOPNI		C0321	C0331	C0341	C0421	C0431	C0441	C0521	C0531	C0541	C0621	C0631	C0641	C0721	C0731	C0741	C0821	C0841	C0921	C0941	C1021	C1041	
Wersja przekładni		11	14	20	15	18	23	18	21	28	32	38	43	74	81	83	117	143	181	204	326	372	
Standardowy wał wyjściowy jednostronny		0,4			1,0			1,5			3,7			7,0			12		19		30		
Walek wyjściowy obustronny (symetryczny)		0,6			1,5			2,3			5,6			11			18		28		45		
MOTOREDUKTORY	63	Bez silnika	12	13	20	16	17	24	18	19	29	28	33	44		80	83						
		Z silnikiem	16	17	25	20	21	29	23	24	33	32	37	48		84	88						
	71	Bez silnika	11	13	20	15	17	24	18	19	28	28	33	44		80	83						
		Z silnikiem	18	19	26	22	23	30	25	26	35	34	39	50		87	89						
	80A	Bez silnika	12	14	20	16	18	24	19	22	29	31	35	44	71	80	83	118	143	174	204		369
		Z silnikiem	21	23	30	25	27	34	28	31	38	39	43	54	80	88	93	127	152	183	213		37
	80B	Bez silnika	12	14	20	16	18	24	19	22	29	31	35	44	71	80	83	118	143	174	204		369
		Z silnikiem	23	25	31	27	29	35	30	33	40	42	46	55	82	91	94	129	154	185	215		380
	90S	Bez silnika	13	15	21	16	18	25	19	22	30	32	35	45	72	80	84	118	144	174	205		370
		Z silnikiem	26	28	35	30	32	39	33	36	43	46	50	58	85	94	98	131	157	187	218		383
	90L	Bez silnika	13	15	21	16	18	25	19	22	30	32	35	45	72	80	84	118	144	174	205		370
		Z silnikiem	27	29	36	31	33	40	34	37	44	47	52	59	86	95	99	132	158	188	219		34
	100L	Bez silnika										35			74			120	146	176	207	313	372
		Z silnikiem										59			98			144	170	200	231	337	396
	112M	Bez silnika										35			74			120	146	176	207	313	372
		Z silnikiem										66			105			151	177	207	238	344	403
	132S	Bez silnika													76			123		179		316	374
		Z silnikiem													124			171		227		364	422
	132M	Bez silnika													76			123		179		316	374
		Z silnikiem													128			175		231		368	426
	160M	Bez silnika																128		184		321	
		Z silnikiem																241		297		434	
	160L	Bez silnika																128		184		321	
		Z silnikiem																261		317		454	
	180M	Bez silnika																		197		334	
		Z silnikiem																		364		501	
	180L	Bez silnika																		197		334	
		Z silnikiem																		378		515	
	200L	Bez silnika																		201		338	
		Z silnikiem																		433		570	
	225S	Bez silnika																		205		342	
		Z silnikiem																		492		629	
225M	Bez silnika																		205		342		
	Z silnikiem																		527		664		

WSZYSTKIE CIĘŻARY PODANO W KG

WSZYSTKIE CIĘŻARY PODANO BEZ OLEJU

WAŻNE INFORMACJE

Informacje dotyczące bezpieczeństwa użytkownika produktu

Informacja ogólna - Poniższe informacje są ważne dla zapewnienia bezpieczeństwa. Pracownicy uczestniczący w doborze urządzeń przenoszenia mocy, odpowiedzialni za projektowanie maszyn w których przekładnie będą zastosowane, oraz pracownicy uczestniczący w instalacji, użytkowaniu i konserwacji muszą być zaznajomieni z tymi informacjami.

Nasze urządzenia będą działały bezpiecznie pod warunkiem, że będą dobrane, zainstalowane, użytkowane i konserwowane w prawidłowy sposób. Tak samo jak w przypadku wszystkich urządzeń do przenoszenia mocy, w celu zapewnienia bezpieczeństwa eksploatacji należy **stosować środki ostrożności** wskazane w poniższych paragrafach.

Potencjalne zagrożenia niekoniecznie wymienione są w kolejności określającej wagę zagrożenia, ponieważ poziom zagrożenia zmienia się w zależności od określonych okoliczności. Z tego względu, ważne jest aby w całości przeanalizować listę potencjalnych zagrożeń:

- 1) Pożar/Eksplozja
 - (a) W przekładniach tworzą się pary i mgły olejowe. Dlatego, stosowanie otwartego ognia w pobliżu otworów przekładni jest niebezpieczne ze względu na ryzyko pożaru lub eksplozji.
 - (b) W przypadku pożaru lub poważnego przegrzania (powyżej 300 °C), niektóre materiały (guma, tworzywa sztuczne, itp.) mogą ulegać rozpadowi i wytwarzać opary. Należy zachować ostrożność, aby uniknąć wystawienia na działanie oparów. Pozostałości spalonych lub przegrzanych tworzyw sztucznych/materiałów gumowych należy przenosić stosując gumowe rękawice ochronne.
- 2) Osłony - Wałki obrotowe i sprzęgła muszą być osłonięte w celu wyeliminowania ryzyka zetknięcia się z obrotowymi elementami lub wciągnięcia ubrania pracownika w maszynę. Osłony muszą mieć sztywną konstrukcję i muszą być stabilnie zamocowane.
- 3) Hałas - Szybkoobrotowe przekładnie i maszyny napędzane z użyciem przekładni mogą generować hałas, którego poziom jest szkodliwy dla słuchu w przypadku przedłużonego wystawienia na jego działanie. W takich przypadkach, należy zapewnić ochroniacze słuchu dla pracowników. Należy zwrócić się do działu odpowiedzialnego za przepisy dotyczące zatrudnienia w celu ograniczenia narażenia pracowników na działanie hałasu.
- 4) Podnoszenie - Jeżeli przekładnie są w nie wyposażone (dotyczy większych jednostek), podnoszenie należy wykonywać tylko z użyciem punktów podnoszenia lub śrub oczkowych (pozycje punktów podnoszenia podano w instrukcji użytkowania i obsługi lub na ogólnych rysunkach zestawieniowych). Nieprzestrzeganie nakazu stosowania zalecanych punktów podnoszenia może doprowadzić do obrażeń ciała pracowników i/lub uszkodzenia urządzenia lub maszyn znajdujących się w pobliżu. Należy zachowywać bezpieczną odległość od podniesionego urządzenia.
- 5) Środki smarne i smarowanie
 - (a) Przedłużony kontakt ze środkami smarnymi może być szkodliwy dla skóry. Podczas stosowania środków smarnych należy przestrzegać instrukcji określonych przez ich producenta.
 - (b) Przed uruchomieniem należy sprawdzić stan nasmarowania urządzeń. Należy przeczytać i stosować się do wszelkich instrukcji podanych na tabliczce dotyczącej smarowania i w dokumentacji dotyczącej instalacji i konserwacji. Należy przestrzegać instrukcji podanych na etykietach ostrzegawczych. W przeciwnym razie, może dojść do mechanicznego uszkodzenia urządzenia, a w ekstremalnych przypadkach, do obrażeń ciała pracowników.
- 6) Urządzenia elektryczne - Należy stosować się do ostrzeżeń o zagrożeniach umieszczonych na urządzeniach i odłączać zasilanie przed rozpoczęciem prac dotyczących przekładni lub współpracujących urządzeń, aby zapobiec przypadkowemu uruchomieniu urządzenia.
- 7) Instalacja, konserwacja i przechowywanie
 - (a) W przypadku, gdy urządzenie ma być przechowywane w magazynie, przez okres dłuższy niż 6 miesięcy, przed instalacją lub uruchomieniem, należy skonsultować się z Biurem Technicznym w kwestii spełnienia specjalnych wymogów dotyczących zabezpieczenia urządzenia. Jeżeli nie zostało to uzgodnione, urządzenie musi być przechowywane w budynku zabezpieczonym przed ekstremalnymi temperaturami i wilgocią, aby zapobiec pogorszeniu jego stanu technicznego.

Elementy obrotowe (koła zębate i wałki) należy raz na miesiąc obrócić o kilka obrotów (aby zapobiec zjawisku Brinella - powstawaniu na bieżniach łożysk kulkowych odcisków, spowodowanych naciskiem nieruchomych kulek).
 - (b) Zewnętrzne elementy dostarczanych przekładni mogą być zabezpieczone za pomocą materiałów zabezpieczających, tj. owinięte woskową taśmą zabezpieczającą lub pokryte warstwą woskowego środka zabezpieczającego. Podczas usuwania tych materiałów należy nosić rękawice ochronne. Taśmę zabezpieczającą można usuwać ręcznie, a warstwę środka zabezpieczającego za pomocą rozpuszczalnika (benzyny ekstrakcyjnej).

Środki zabezpieczające nałożone na wewnętrzne części przekładni nie wymagają usunięcia przed rozpoczęciem eksploatacji.
 - (c) Instalacja musi być wykonywana zgodnie z instrukcjami producenta i musi być przeprowadzana przez odpowiednio wykwalifikowany personel.
 - (d) Przed rozpoczęciem prac dotyczących przekładni lub współpracujących urządzeń, należy odłączyć zasilanie i upewnić się, że system nie jest obciążony, aby wyeliminować ryzyko jakiegokolwiek nieoczekiwanego ruchu maszyny. W razie konieczności, należy zapewnić mechaniczne środki uniemożliwiające ruch lub obrót elementów maszyny. Po zakończeniu prac, należy koniecznie zdemontować takie elementy zabezpieczające.
 - (e) Należy zapewnić prawidłową konserwację eksploatowanych przekładni. Do wykonywania napraw i prac konserwacyjnych, należy stosować tylko odpowiednie narzędzia i zatwierdzone przez nas części zamienne. Przed demontażem urządzenia lub rozpoczęciem prac konserwacyjnych należy zapoznać się z treścią Instrukcji dotyczącej konserwacji.
- 8) Gorące powierzchnie i środki smarne
 - (a) Podczas pracy, przekładnie mogą nagrzewać się do tego stopnia, że mogą powodować oparzenia skóry w przypadku dotknięcia. Należy zachowywać ostrożność, aby uniknąć przypadkowego dotknięcia takich powierzchni.
 - (b) Po dłuższym okresie działania, środek smarny w przekładniach i układach smarowania może nagrzać się do takiej temperatury, że może spowodować oparzenia. Przed rozpoczęciem prac serwisowych lub regulacji, należy odczekać aż urządzenie ostygnie.
- 9) Dobór i konstrukcja
 - (a) W przypadku, gdy przekładnie wyposażone są w blokadę ruchu wstecznego, należy zapewnić systemy rezerwowe na wypadek awarii blokady, która może spowodować zagrożenie dla personelu lub uszkodzenie urządzenia.
 - (b) Urządzenia napędowe i napędzane muszą być odpowiednio dobrane, aby zapewnić prawidłowe działanie kompletnej instalacji i uniemożliwić występowanie krytycznych prędkości obrotowych, drgań skrętnych, itp.
 - (c) Urządzenie nie może być eksploatowane w środowisku lub przy prędkościach obrotowych, mocach, momentach obrotowych lub obciążeniach zewnętrznych wykraczających poza zakres znamionowych parametrów konstrukcyjnych.
 - (d) Ponieważ udoskonalenia konstrukcji są wprowadzane w sposób ciągły, zawartość tego katalogu nie może być uznawana za wiążącą w odniesieniu do danych szczegółowych, a rysunki i parametry jednostek podlegają zmianom bez uprzedniego powiadomienia.

Powyższe instrukcje zostały opracowane na podstawie aktualnego stanu wiedzy i naszej najlepszej oceny potencjalnych zagrożeń występujących przy eksploatacji przekładni.

Wszelkie dodatkowe informacje lub wymagane wyjaśnienia można uzyskać po skontaktowaniu się z naszym Biurem Technicznym.

DANE KONTAKTOWE

AUSTRALIA

Radicon Transmission (Australia) PTY Ltd

Australia
Tel: +61 421 822 315

EUROPA

Benzler TBA BV

Jachthavenweg 2
NL-5928 NT Venlo

Niemcy
Tel: 0800 350 40 00
Fax: 0800 350 40 01

Włochy
Tel: +39 02 824 3511

Holandia i reszta Europy
Tel: +31 77 324 59 00
Fax: +31 77 324 59 01

INDIE

Elecon. Engineering Company Ltd.

Anand Sojitra Road
Vallabh Vidyanagar
388120 Gujarat
India

Tel: +91 2692 236513
Fax: +91 2692 227484

DANIA

Benzler Transmission A/S

Dalager 1
DK-2605 Brøndby,
Dania

Tel: +45 36 34 03 00
Fax: +45 36 77 02 42

FINLANDIA

Oy Benzler AB

Vanha Talvitie 3C
FI-00580 Helsingfors,
Finlandia

Tel: +358 9 340 1716
Fax: +358 10 296 2072

SZWECJA I NORWEGIA

AB Benzlers

Porfyrgatan
254 68 Helsingborg
Szwecja

Tel: +46 42 18 68 00
Fax: +46 42 21 88 03

TAJLANDIA

Radicon Transmission (Thailand) Ltd

700/43 Moo 6
Amata Nakorn Industrial Estate
Tumbol Klontumru
Muang,
Chonburi
20000
Tajlandia

Tel: +66 3845 9044
Fax: +66 3821 3655

WIELKA BRYTANIA

Radicon Transmission UK Ltd

Unit J3
Lowfields Business Park,
Lowfields Way, Elland
West Yorkshire, HX5 9DA

Tel: +44 1484 465 800
Fax: +44 1484 465 801

USA

Radicon Drive Systems, Inc.

2475 Alft Lane
Elgin
Chicago
Illinois
60124
USA

Tel: +1 847 593 9910
Fax: +1 847 593 9950

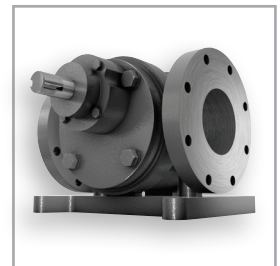
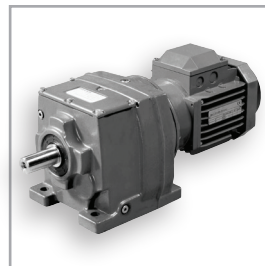
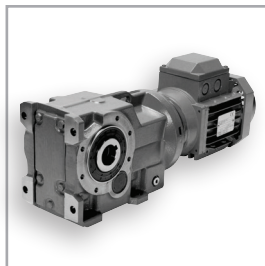
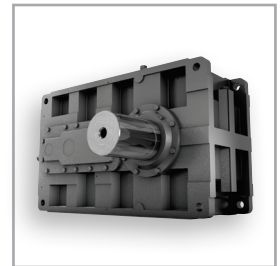
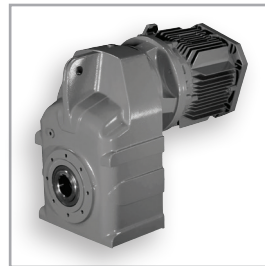
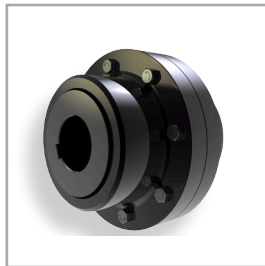
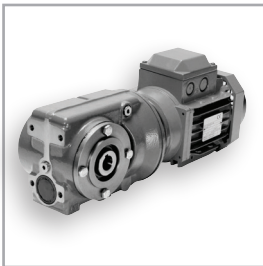
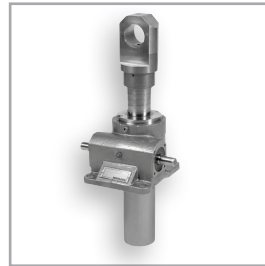

benzlers 
radicon 

Benzlers

Dania +45 36 340300
Finlandia +358 9 3401716
Niemcy +49 800 3504000
Włochy +39 02 824 3511
Szwecja +46 42 186800
Holandia +31 77 3245900
www.benzlers.com

Radicon

Tajlandia +66 38459044
Wielka Brytania +44 1484 465800
USA +1 847 5939910
www.radicon.com